

agenda

ACC-19, nr. 67

Nationaal Coördinator
Terrorisbestrijding en
Veiligheid (NCTV)

Contactpersoon

T 06 [redacted] 5.1.2e
[redacted]@minjenv.nl

Datum
10 maart 2021

Omschrijving	ACC-19, agenda
Vergaderdatum en -tijd	11 maart 2021, 11.00 – 12.00 uur
Vergaderplaats	Webex

1. **Opening en mededelingen**
2. **Verslag ACC-19 8 maart 2021** (*stuk bijgevoegd J&V*)
3. **Brede heroverweging maatregelen reizen** (*nazending I&W*)
4. **Fieldlabs Horeca Utrecht** (*nazending EZK*)
5. **Wetsvoorstel Wpg sluitingsbevoegdheid** (*stuk bijgevoegd VWS*)
6. **Gedrag en Covid-19** (*stuk bijgevoegd DGSC-19*)
7. **Algemeen en internationaal beeld** (*mondelinge toelichting diversen*)
8. **Rondvraag en sluiting**

Ter informatie meegezonden:

- Vergaderschema ACC-19 & MCC-19 tot zomer 2021 (versie 202103010)
- Agenda MCC-19 d.d. 12 maart 2021 (*nazending AZ*)

Nationaal Coördinator
Terrorisbestrijding en
Veiligheid (NCTV)

Contactpersoon

T 06 [redacted] 5.1.2e
[redacted]@minjenv.nl

Datum
8 maart 2021

verslag

ACC-19, nr. 66

Omschrijving	ACC-19, verslag
Vergaderdatum en -tijd	8 maart 2021, 09.00 - 10.00 uur
Vergaderplaats	Webex
Aanwezig	[redacted] AZ), [redacted] I&W), [redacted] FIN), [redacted] (NKC), [redacted] VWS), [redacted] LNV), [redacted] OCW), DEF), [redacted] BZ), [redacted] AA), (CPB), [redacted] SZW), [redacted] EZK), (SCP), [redacted] (DGSC-19), [redacted] J&V), [redacted] J&V, vz), [redacted] NCTV), [redacted] BZK), [redacted] VWS), (secretaris), [redacted] (plv. secretaris). PBL.
Afwezig	

5.1.2e

1. Opening en mededelingen

2. Verslag ACC-19 4 maart 2021

Het verslag is zonder wijzigingen vastgesteld.

3. Maatregelenpakket en afwegingen

a. OMT-advies

[redacted] VWS geeft een toelichting op het 103^e OMT-advies. Het OMT geeft aan dat het risico bestaat dat de IC-bezetting snel gaat oplopen in een korte tijd. Derhalve is aangegeven dat er weinig ruimte zal zijn voor versoepelingen. Verder introduceert het OMT een nomogram waarmee op basis van het niveau van de IC-bezetting en het reproductiegetal kan worden bezien in hoeverre er ruimte is voor versoepelingen. Verder gaat het OMT in op het gevraagde advies ten aanzien van sporten, hoger onderwijs, detailhandel en terrassen. Het OMT adviseert dat – onder specifieke voorwaarden – zwemlessen voor kinderen tot en met twaalf jaar weer kunnen worden toegestaan en het vlieg- en aanmeerverbod voor het Verenigd Koninkrijk kan worden opgeheven.

5.1.2e

[redacted] SZW vraagt aandacht voor de buitenschoolse opvang (BSO). [redacted] stelt dat eerder de afspraak is gemaakt dat de BSO standaard in de besluitvormingsvoorbereiding wordt heroverwogen. [redacted] VWS geeft aan

dat het eventueel openen van de BSO meeloopt in de verdere uitwerking van de routekaart.

█ EZK merkt op dat bij het nomogram ook het criterium van het aantal besmettingen wordt genoemd. █ vraagt waarom dit aantal niet is gekwantificeerd. █ VWS geeft aan dat er een verband bestaat tussen het aantal besmettingen en de IC-bezetting.

De voorzitter brengt in herinnering dat de Ambtelijke Commissie Covid-19 (ACC-19) vaker heeft geadviseerd meer naar de feitelijke druk op de zorg te kijken en minder naar het aantal besmettingen. █ FIN sluit zich hierbij aan en stelt voor alleen de IC-bezetting en het reproductiegetal als uitgangspunt te nemen.

5.1.2e

█ VWS zegt toe samen met de NCTV te kijken naar een formulering die aansluit bij het advies van de ACC-19.

b. Sociaal-maatschappelijke reflectie

SCP geeft een korte toelichting op de brief 'Sociaal maatschappelijke reflectie bij mogelijke maatregelen'. In het bijzonder vraagt █ aandacht voor de groep studenten die onder normale omstandigheden vier keer zoveel contacten heeft. Dit is één van de redenen dat in de brief is geadviseerd om met prioriteit te kijken naar versoepelingen in het hoger onderwijs. Verder staat SCP kort stil bij de andere adviezen in de brief. Daarbij merkt █ op dat het in veel gevallen toch een lastige weging blijft omdat het toch vaak gaat om het spreekwoordelijke vergelijken van appels met peren.

5.1.2e

c. Maatregelenpakket

█ NCTV licht het voorgestelde maatregelenpakket toe. Het pakket bestaat grofweg uit drie delen. Allereerst het voortzetten van de avondklok tot en met 31 maart 2021 04:30 uur met daarbij de in de sheets genoemde uitzonderingen tijdens de Tweede Kamerverkiezingen op 15, 16 en 17 maart 2021. Verder wordt voorgesteld het huidige maatregelenpakket te continueren tot en met 30 maart 2021. Tot slot worden er enkele bijstellingen voorgesteld. Dit gaat om het mogelijk maken van zwemlessen voor kinderen tot en met twaalf jaar. Theorie-examens in het kader van beroep en/of bedrijf worden toegestaan. Het reisadvies wordt verlengd tot en met 15 april 2021. Het vlieg- en aanmeerverbod voor het Verenigd Koninkrijk wordt per 9 maart 2021 opgeheven. Buitensport voor volwassenen (27 jaar en ouder) wordt toegestaan – in georganiseerd verband - met een groepsgrootte van maximaal vier personen op anderhalve meter. En er ligt een voorstel voor een precisering van het winkelen op afspraak waarbij wordt voorgesteld om één persoon per 25m² toe te staan met een totaal maximum van 50 personen per winkel. Tot slot worden er ook enkele juridische herstelpunten meegenomen.

5.1.2e

█ BZK benoemt de voortdurende gesprekken over de proportionaliteit en subsidiariteit van de avondklok die nog lopen voor het eerstvolgende besluitvormingsmoment dat voorzien is op 23 maart 2021. Verder vraagt █ waarom sporten voor volwassenen alleen is toegestaan in georganiseerd verband. █ geeft te kennen de voorkeur te geven aan een geldigheidsduur

van 24 uur voor een antigeentest. Tot slot vraagt [REDACTED] BZK aandacht voor een uitzondering op het quarantaineadvies voor mensen die in België of Duitsland wonen en tijdens de Tweede Kamerverkiezingen in Nederland willen stemmen.

De voorzitter geeft aan dat de juristen van de ministeries van J&V en BZK hebben aangegeven dat bij dit besluitvormingsmoment de proportionaliteit van de avondklok nog geen vraagstuk is.

[REDACTED] I&W geeft ook te kennen de voorkeur te geven aan een geldigheidsduur van 24 uur voor een antigeentest. Verder laat [REDACTED] weten dat de minister van I&W een uitzondering zal bepleiten op het testen voor vrachtwagenchauffeurs die korter dan 48 uur in het Verenigd Koninkrijk zijn geweest. Aanvullend merkt [REDACTED] I&W op dat het OMT geen ruimte ziet voor versoepelingen. Desondanks lijkt met name de bijstelling voor de detailhandel een versoepeling. [REDACTED] vraagt aandacht voor de uitlegbaarheid hiervan. Tot slot brengt [REDACTED] I&W in herinnering dat er eerder is gestuurd op de IC-bezetting en destijds zijn er ook kanttekeningen bij deze methode geplaatst. [REDACTED] stelt voor de discussie hieromtrent nogmaals te hernemen.

[REDACTED] NCTV laat weten dat gekozen is voor georganiseerd sporten om toch enige vorm van controle te behouden. Verder staat de geldigheidsduur van antigeentesten als besispunt opgenomen. [REDACTED] zegt toe te bezien of een uitzondering kan worden gemaakt voor mensen die over de grens wonen en in Nederland willen stemmen.

5.1.2e

[REDACTED] EZK geeft te kennen blij te zijn met de bijstelling in de detailhandel conform eerder voorstel van het ministerie van EZK. Verder vraagt [REDACTED] aandacht voor de communicatie richting bijvoorbeeld de horecasector omdat eerder is aangegeven dat met prioriteit wordt bezien of terrassen open kunnen.

[REDACTED] AA laat weten dat in sommige grote steden de druk op de publieke ruimte enorm toeneemt. [REDACTED] suggereert te kijken naar het openen van doorstroomlocaties zoals dierentuinen om deze druk in de steden te verlichten. Het veiligheidsberaad heeft hier een nota over geschreven en [REDACTED] AA stelt voor deze binnenkort een keer te agenderen voor de ACC-19.

[REDACTED] FIN stelt zich op het standpunt dat de bijstelling in de detailhandel uitgelegd kan worden als een relatief grote versoepeling. Daarbij brengt [REDACTED] in herinnering dat een eerstvolgende versoepeling voor het hoger onderwijs was voorzien. [REDACTED] FIN vraagt aandacht voor de communicatie hieromtrent.

[REDACTED] AZ geeft te kennen dat de communicatieboodschap ten aanzien van de bijstelling in de detailhandel scherp voor ogen staat. De voorzitter merkt aanvullend op dat met extra aandacht naar dit communicatiepunt zal moeten worden gekeken en stelt voor de zorgen van de ACC-19 mee te geven aan de politiek.

[REDACTED] FIN vraagt wat precies verstaan wordt onder 'lager uitvallen dan verwacht' wanneer het gaat om het epidemiologisch beeld dat wenselijk is alvorens versoepelingen kunnen worden toegestaan.

■ VWS geeft aan dat wanneer het reproductiegetal stabiel rond de één blijft en de IC-bezetting ook stabiel is, bezien kan worden of versoepelingen mogelijk zijn. ■ merkt daarbij op dat de epidemiologische situatie daar vooralsnog niet op lijkt te wijzen.

■ AZ merkt aanvullend op dat met een reproductiegetal boven de één en een IC-bezetting van 500 de situatie snel kan omslaan naar een IC-bezetting van rond de 1.000 tot 1.500.

De voorzitter stelt dat bij een dergelijke ontvlambare situatie - met indachtig het reproductiegetal van de Britse variant van het virus dat boven de één ligt – het spreken over versoepelingen voor de volgende besluitvormingscyclus mogelijk niet realistisch is. De voorzitter vraagt aandacht voor het scheppen van juiste verwachtingen.

■ DEF informeert of de vaccinatiegraad is meegenomen in het nomogram. De voorzitter geeft aan dat de vaccinatiegraad – en in het bijzonder het vaccineren van de kwetsbaren – zich zal vertalen in de IC-bezetting en het reproductiegetal.

■ NCTV licht desgevraagd kort toe welke mogelijke versoepelingen worden uitgewerkt voor de besluitvorming op 23 maart 2021. Vooralsnog wordt daarbij gedacht aan de avondklok, het advies ten aanzien van thuisbezoek, het hoger onderwijs (per 29 maart 2021), het vervallen van de afspraakverplichting in de detailhandel en de buitenterrassen.

5.1.2e

■ OCW brengt in herinnering het advies van het SCP en het OMT om met prioriteit versoepelingen voor het hoger onderwijs mogelijk te maken. Verder stelt ■ zich op het standpunt dat het hoger onderwijs veiliger open kan door de inzet van testen en de inhuur van externe locaties.

■ LNV informeert of ook wordt overwogen om verdere versoepelingen mogelijk te maken voor het voortgezet onderwijs en het middelbaar beroepsonderwijs.

SCP geeft te kennen dat wanneer deze eventuele versoepelingen worden aangekondigd en vervolgens – na de Tweede Kamerverkiezingen – toch niet mogelijk blijken dit uitgelegd kan worden als kiezersbedrog met schade in het vertrouwen in de overheid tot gevolg.

■ SZW vraagt nogmaals aandacht voor een zorgvuldige afweging en voorbereiding van de communicatieboodschap.

■ BZ merkt op dat wanneer de meest kwetsbaren op korte termijn gevaccineerd zijn, maar er nauwelijks versoepelingen worden toegestaan, het draagvlak voor de maatregelen snel kan dalen. ■ VWS geeft te kennen dit ook een belangrijk aandachtspunt te vinden.

■ I&W stelt zich op het standpunt dat het mogelijk nog te vroeg is om al te communiceren over eventuele versoepelingen eind maart 2021, mede gegeven de epidemiologische verwachtingen.

FIN stelt voor nogmaals te bezien welke maatregelen – en daarmee eventuele versoepelingen – het meeste kunnen bijdragen aan het verbeteren van de situatie voor jongeren.

merkt op dat de positie van jongeren stevig wordt meegewogen bij de voorbereiding van de maatregelenpakketten. Tegelijkertijd merkt op dat generieke maatregelen zoals groepsgrootte juist jongeren hard lijken te raken omdat zij onder normale omstandigheden meer sociale contacten hebben in vergelijking met andere leeftijdsgroepen.

AZ brengt in herinnering dat is afgesproken dat de trojka - de verlenging van – de steunpakketten nogmaals goed bekijkt teneinde ook langs deze weg perspectief te blijven beiden.

5.1.2e

SZW informeert of aangegeven kan worden wanneer de kwetsbare groepen naar verwachting gevaccineerd zijn.

VWS brengt in herinnering dat de minister van VWS heeft aangegeven dat elke Nederlander die dat wil per 1 juli 2021 tenminste één prik kan hebben gehad. Daarbij merkt op dat wanneer iemand eind mei 2021 de eerste prik van het AstraZeneca vaccin heeft ontvangen deze persoon pas twaalf weken later de tweede prik krijgt. Over deze gegevens wordt een uitgebreide passage opgenomen in de Kamerbrief die hedenavond uitgaat.

De voorzitter concludeert dat de ACC-19 instemt met voorliggend maatregelenpakket door te geleiden naar de Ministeriële Commissie Covid-19 van vanmiddag. Daarbij adviseert de ACC-19 goed te kijken naar de communicatie ten aanzien van de bijstellingen. Het risico dat deze bijstellingen kunnen worden uitgelegd als versoepelingen. Het OMT geeft aan dat er nauwelijks ruimte is voor versoepelingen en andere sectoren die ook rekenen op versoepelingen kunnen zich mogelijk gepasseerd voelen. Verder adviseert de ACC-19 de juiste verwachtingen te scheppen ten aanzien van de besluitvorming op 23 maart 2021. Het is nog geenszins zeker dat de epidemiologische situatie eind maart 2021 versoepelingen toelaat. Tot slot merkt de voorzitter op dat de besluitvorming over de avondklok op 23 maart 2021 ook bezien zal moeten worden in het licht van de zomertijd en de avonden waarbij het langer licht is.

4. Herijking routekaart

Zonder discussie aanvaard.

5. Rondvraag en sluiting

10/03



Departementaal vertrouwelijk

ACC210311C

Heroverweging maatregelen reizen

T.b.v. MCC-19 12/03



Huidig maatregelenpakket reizen

- Verplichte negatieve PCR-testuitslag voor reizigers uit hoogrisicogebieden die per bus, trein, vliegtuig en schip naar NL reizen.
- Verplichte negatieve antigeen/snel-testuitslag (max. 24 uur voor boarden) voor reizigers uit hoogrisico-gebieden die per vliegtuig en schip naar NL reizen.
- Vliegverbod voor Zuid-Afrika en Zuid-Amerika tot 1 april 2021 (00:01 uur).
- EU-inreisverbod.
- Dringend advies tot thuisquarantaine.
- Generiek negatief reisadvies t/m 15 april 2021.

NB Relatie met: vaccinatie- en testbewijzen en pilots



Voorstel strategie maatregelenpakket reizen: aansluiten bij EU-Raadsaanbevelingen

- De EU-Raadsaanbevelingen stellen verschillende reismaatregelen voor (zie toelichting, slide 6). Gaat om reizen vanuit derde landen naar de EU en voor reizen binnen de EU.
- NL wijkt hier op een aantal punten op af van deze maatregelen. Het voorstel is hier zo veel mogelijk op aan te sluiten (zie toelichting, slide 7). De belangrijkste aanpassingen t.a.v. huidige pakket zijn (conform OMT-advies en Kamerbrief 19-1):
 - PCR test verplichting voor alle vervoersmodaliteiten, dat betekent Introductie **PCR-test verplichting** voor automobilisten (voor vliegtuig, boot, trein, bus is dit reeds verplicht).
 - Introductie **verplichte quarantaine** voor hoogrisicogebieden
 - Antigeentestverplichting enkel voor hoogrisicogebieden waar epi-beeld snel verslechtert en/of zorgwekkende varianten worden aangetroffen
 - Inschalen landen op basis van RIVM systematiek, waar ECDC-risicoanalyse in wordt mee genomen (voor landen buiten EU wordt de EU veilige landenlijst gevolgd)

Daarmee:

- Opheffen vliegverboden
- Opheffen generiek reisadvies, nieuw reisadvies per 15 april (nog uit te werken)



Gevraagd besluit:

1. Stemt de MCC-19, ter voorbereiding van de besluitvorming op 23/03, in met het uitwerken van de voorgestelde strategie bestaande uit:

1.a Het maatregelenpakket reizen (slide 3)

1.b Het vervangen van het generieke reisadvies, door een landenspecifiek reisadvies (inclusief communicatieboodschap) waarover het RIVM wekelijks advies uitbrengt.

1.c Het OMT hierover om advies te vragen.

2. Stemt de MCC-19 in met geven opdracht om NL uitgangspunten over hoe om te gaan met vaccinatiebewijzen van derde landen op te stellen? (zie ook slide 5)



Vaccinatiecertificaten

- Europese Commissie zal 17/3 met pakket komen, waaronder Verordening vaccinatiecertificaten 'digital green pass'.
- Lijn der verwachting dat LS op ER van 25-26 maart worden gevraagd in te stemmen met de ontwikkeling van het instrument. In kabinetsreactie op advies gezondheidsraad is aangegeven dat het van belang is hier mee in te stemmen. Verdere besluitvorming in HCEU/REA.
- Het besluit over het doel en de toepassing van dit instrument kan op een later moment worden genomen.
- Daarnaast ontwikkelen verschillende derde landen vaccinatiecertificaten. NL-reizigers en NL-vervoerders krijgen hier sowieso mee te maken. Belangrijk dat we in EU/Schengenverband bepalen hoe we hiermee omgaan.

Toelichting EU Raadsaanbevelingen (1)



Reizen vanuit derde landen naar EU+

De Europese basislijn die volgt uit de Raadsaanbevelingen 2021-132 en 2021-119

Reizen binnen EU+

- EU-inreisverbod, m.u.v. uitzonderingscategorieën* (essentiële reizen) + Vellige landenlijst.
→ Afraden van niet-essentiële reizen naar landen niet genoemd op de veilige lijst

- Lidstaten dienen van reizigers een negatieve PCR test te vragen van maximaal 72-uur oud ** voor EU-burgers ook bij aankomst (indien niet mogelijk bij vertrek).

- Lidstaten kunnen quarantaine verplichten (max 14 dagen) en zouden dit moeten doen voor landen met hoge verspreiding gevaarlijke mutanten

- Lidstaten worden dringend aangeraden een PLF verplicht te stellen

*Uitzonderingscategorieën kunnen worden ingeperkt door Lidstaat (LS).

**Vervoerssector, zeevarenden en grenswerkers niet meer dan een antigeensneltest bij aankomst → i.h.g.v. hoge incidentie van een variant kan LS voor werknemers in de vervoerssector voor vertrek een negatieve antigeensneltest eisen → in beginsel is vliegend personeel uitgezonderd, behalve indien verblijf langer dan 12u is OF uit een land waar een variant is.

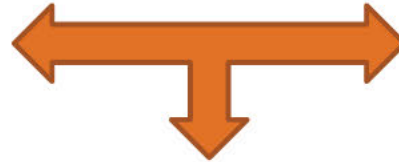

Gemeenschappelijke deler:
Aanbeveling om quarantaine en aanvullende testverplichting (PCR of antigeentest) verplicht te stellen voor:
- Derdelanden waar een zorgwekkende variant van het virus is aangetroffen
- Binnen de EU in elk geval voor donkerrode gebieden (ECDC-kaart)

EU-krachtenveld:

CIE hamert herhaaldelijk op het feit dat de Raadsaanbevelingen door lidstaten geïmplementeerd moeten worden om effectief te zijn. Zie hiervoor de brief van CIE aan alle LS naar aanleiding van de problematiek aan de DUI-grenzen.

- Gemeenschappelijke criteria voor kleurenzones
- Geen maatregelen opleggen aan reizigers uit **groene** landen
- Niet essentiële reizen dienen te worden voorkomen. Sterk afraden voor 'donkerrode' landen en afraden voor 'rode' landen
- Lidstaten kunnen quarantaine verplichten voor reizigers en zouden dit moeten doen voor reizigers uit 'donkerrode' landen
- Lidstaten kunnen een test voor vertrek verplichten (PCR of RAT) en zouden dit moeten doen voor reizigers uit 'donkerrode' landen
- Wanneer de PCR test voor vertrek niet mogelijk is, zou de mogelijkheid van testen bij aankomst geboden moeten worden
- In principe zouden transportmedewerkers vrijgesteld moeten worden van testverplichting, zo niet, dan dient gekozen te worden voor een RAT en mag dit niet leiden tot verstoringen van transport
- **Donkerrode gebieden:**
 1. Aanvullende testverplichting ***
 2. Verplichte quarantaine; ook voor essentiële reizigers***
 3. Niet essentiële reizen sterk ontmoedigen.

*** In beginsel voor alle type reizen, behalve als het onevenredige gevolgen heeft voor uitoefening essentiële beroepen → van transportmedewerkers mag alleen een antigeensneltest worden gevraagd.

Toelichting EU-Raadsaanbevelingen (2)

Huidige maatregelen NL

- **Generiek negatief reis- en boekingsadvies** (reis niet indien strikt noodzakelijk)
- **PCR-test** voor vliegtuig, boot, int. bus en trein vanuit hoogrisicogebieden
- **Sneltest** voor vliegtuig/boot vanuit hoogrisicogebieden
- **Vlieg- en aanmeerverboden**
- **Dringend advies quarantaine** 10 dagen (na 5 dagen PCR-test in NL om bij een negatieve uitslag de quarantaine te beëindigen)

Zoveel mogelijk aansluiten bij EU-Raadsaanbevelingen (middellange termijn)



Voorstel

- Terug BZ reisadvies: dus per land een **specifiek reisadvies** (groen, geel, oranje en rood) op basis van het bestaande afwegingskader* en bepaling van inreis maatregelen (test, quarantaine etc.) op basis van RIVM risicoinventarisatie (voor derde landen de EU veilige landen lijst gevolgd)
- PCR **verplicht** voor alle reizigers uit hoogrisicogebieden (incl. privé vervoer),
- Sneltest alleen **verplicht** voor hoog-hoog risicogebieden conform advies RIVM bijv. op plekken waar sprake is van een zeer hoge incidentiewaarde, waar mutatievarianten aanwezig zijn (gebieden waar nu de vliegverboden van kracht zijn) en gebieden waar geen data over beschikbaar is.
- **Niet langer gebruiken**; disproportioneel instrument *
- Wordt **verplicht** voor hoogrisicogebieden

Reismaatregelen vanuit verschillende invalshoeken



	Effectiviteit	Handhaafbaarheid	Impact reiziger	Impact sector	Politiek	Europese coördinatie	Toelichting
Bestaande PCR-testverplichting	Raakt grote groep Groot effect	Vershillende PCR testverklaringen fraudegevoelig en vertaling	PCR-test is in veel landen beschikbaar.	Raakt o.a. vrachtwagenchauffeurs die langdurig positief testen.	Weinig controversieel	Bijna alle lidstaten vragen PCR-test	Mensen die ca. in de week voor aankomst in NL besmet raken, testen vaak nog negatief
Bestaande antigeentestverplichting	Raakt middelgrote groep Middelmatig effect	Vershillende instanties en kan niet sanctioneren	Raakt grote groep, is niet overal beschikbaar	Raakt de sector hard. De invoering van de sneltest zorgt voor een afname van het aantal passagiers die direct naar Nederland vliegen. Passagiers wijken uit naar andere luchthavens in de buurlanden, waarna passagiers zonder sneltestverplichting naar NL reizen. Antigeentesten zijn niet overal beschikbaar.	N.a.v. algehele aanscherping maatregelenpakket (avondklok)	Een aantal lidstaten gebruikt ook de antigeentest	Mensen die een aantal dagen voor aankomst besmet raken, testen vaak nog negatief. Te ontwijken door omreizen via buurlanden en minder gevoelig dan PCR-test
Gezondheidsverklaring	Raakt middelgrote groep Middelmatig effect	Vervoerder en fraudegevoelig (GGD)	Weinig problemen.	Weinig problemen	Weinig controversieel	Redelijk wat lidstaten hebben verklaring.	Het is een zelfverklaring, dat maakt naleving kwetsbaar
Generiek reisadvies	Raakt zeer grote groep Zeer groot effect (indien mensen het ook naleven)	Wordt niet gehandhaafd	Raakt veel potentiële reizigers, maar maakt noodzakelijke reizen niet onmogelijk.	Raakt de sector hard wegens gebrek aan perspectief	Weinig controversieel (tot dusver)	Komt overeen met veel lidstaten	Niet reizen is de meest effectieve maatregel. Is niet juridisch vastgelegd.
Vlieg- en aanmeerverbod	Raakt kleine groep Zeer groot effect op deze groep	(Doet KMar niet)	Maakt reizen uit veel landen onmogelijk, ongeacht de noodzaak, spoed of humanitaire aard van een reis.	Raakt de sector hard. O.a. zeevarenden kunnen moeilijker afgelost worden en zitten soms maanden op een schip	N.a.v. algehele aanscherping maatregelenpakket (avondklok)	Weinig lidstaten maken hier gebruik van	Niet reizen is de meest effectieve maatregel, maar raakt een kleine groep. Te ontwijken door omreizen via buurlanden
Antigeentest voor bus en trein	Raakt middelgrote groep Middelmatig effect	Geldt nu niet. Zou makkelijk hand te haven zijn (a la PCR-testverplichting bus- en trein).	Op vliegvelden is dit soms nog wel te regelen, maar op een trein- of busstation nog moeilijker.	Zeer lastig in te regelen op alle stations, vanwege vele op- en afstapmogelijkheden voor de reizigers.	Geen wens vanuit TK om in te regelen.	5. staat niet in RA en wordt vrijwel niet gebruikt in andere lidstaten	Mensen die een aantal dagen voor aankomst besmet raken, testen vaak nog negatief
PCR-testverplichting voor automobilisten	Raakt grote groep Groot effect op deze groep	Wordt nu niet op grote schaal gehandhaafd	PCR-testen in veel landen beschikbaar. Voor grens- en vrachtverkeer zou dit wel problematisch zijn.	Redelijke maatregel	Is eerder aandacht voor geweest in TK	Aantal landen wel, aantal niet	Mensen die ca. in de week voor aankomst in NL besmet raken, testen vaak nog negatief
Verplichte quarantaine	Raakt zeer grote groep Zeer groot effect	Lastig hand te handhaven, moet nog geregeld worden	Quarantaine is vrijheidsbeperkende maatregel dus zeer ingrijpend, maar maakt de reis an sich niet onmogelijk.	Verplichting dient op de reiziger te berusten	Steun vanuit TK mogelijk beperkt.	Alle landen hebben een vorm van quarantaine	Quarantaine is na niet reizen de meest effectieve maatregel (mits nageleefd). Proportionaliteitsvraagstuk staat nog ter discussie.



Voorbeeld reisadvies vanaf 15 april (3)

Ga wijs op reis

U kunt na 15 april reizen als landen een groen of geel reisadvies hebben.

Check het reisadvies, houd u aan de maatregelen onderweg, ter plekke en bij thuiskomst.

Ga niet op vakantie naar oranje gebieden met een hoog besmettingsrisico.

Dan geldt bij terugkomst een verplichte negatieve testuitslag en verplichte quarantaine.

FieldLab Natte horeca Utrecht I

Context en doel:

- De gehele horeca is op dit moment gesloten (m.u.v. afhaal/bezorgen).
- Het kabinet vindt FieldLabs voor restaurants niet nodig want er bestaat een duidelijk beeld bij welk epidemiologisch beeld en onder welke voorwaarden restaurants heropend kunnen worden. Ook is voorspelbaar hoe bezoekers zich zullen gedragen.
- In de natte horeca (kroegen/cafés) is een FieldLab wel nuttig. In de FieldLab zal getracht worden middels praktijktests informatie te vergaren (over bezoekersgedrag en effectiviteit van maatregelen) zodat dit kan bijdragen aan een veilige en verantwoorde heropening van de 'natte horeca'.
- Dit zal gebeuren in 15 cafés/kroegen die elk vijf dagen zullen heropenen (in een gecontroleerde onderzoek setting), verspreid over drie weken. Tijdens deze FieldLabs zullen de voorwaarden die nu gedefinieerd zijn in de routekaart onder risiconiveau 'zorgelijk' gelden.

Organisatie:

- De FieldLab Natte Horeca is een initiatief vanuit bedrijfsleven (KHN/Horeca Alliantie), wetenschap (TNO) en overheid (EZK/VWS/JV).
- Gemeente Utrecht / GGD Utrecht hebben aangegeven verantwoordelijkheid te willen nemen voor:
 - handhaving en het bewaken van publieke orde om- en rond de FieldLabs experimenten;
 - het faciliteren van de benodigde testcapaciteit (middels mobiele teststraat);
 - begeleiding van ondernemers die deelnemen aan de FieldLabs;
 - de benodigde publiekscommunicatie (i.s.m. rijksoverheid).

Beslispunten:

- Besluiten over start van Fase 1 van FieldLab Natte Horeca. Na akkoord in MCC kan snel gestart worden.

Aandachtspunten:

- Alle basisregels blijven van kracht. Ook de 1,5 meter en zitplaats! In een gecontroleerde praktijksetting wordt de naleving van deze basismaatregelen in de natte horeca getoetst.
- Als het epidemiologisch beeld snel verslechtert wordt overwogen het FieldLab experiment uit te stellen.
- Indien negatief wordt besloten, moet worden bezien of en zo ja wanneer de FieldLab Natte horeca georganiseerd kan worden, de vraag is of bij uitstel de resultaten gezien de doorlooptijd van het onderzoek nog meegenomen kunnen worden in de besluitvorming van de heropening van de natte horeca.

FieldLab Natte horeca Utrecht II

Onderzoeksplan:

- De FieldLab bestaan uit twee fasen. Fase 1 onderzoekt de naleving/effectiviteit van de bestaande basismaatregelen voor de natte horeca, zoals terugkomen in de routekaart. In Fase 2 wordt gezocht naar alternatieve maatregelen, die de ondernemer meer ruimte geven, maar het risico op besmettingen niet vergroten.
- Planning: we moeten snel starten om de onderzoeksresultaten nog mee te kunnen nemen voordat we aan heropening natte horeca toekomen.
- Waarom 15 kroegen 5 avonden?: volgt uit de onderzoeksopzet van TNO; is nodig om het representatief te laten zijn.
- Onderzoeksvragen (fase 1):
 - Wat is het percentage van bezoekers dat zijn BCO-gegevens laat registreren?
 - Wat is het percentage bezoekers dat deelneemt aan de triage?
 - In welke mate houdt het personeel zich aan elk van de maatregelen?
 - In welke mate houden bezoekers zich aan elk van de maatregelen?
 - Wat is de geschatte hoeveelheid verse buitenlucht op basis van de CO₂-concentratie en het aantal aanwezigen en hoe relateert dat aan het TNO onderzoek in de laboratorium omgeving?
- Methodiek: Observatie door TNO (2 observanten per gelegenheid), vragenlijsten voor- en achteraf, bezoeker/personeel draagt een tag (waarmee afstand t.o.v. andere bezoekers zorgvuldig kan worden gemeten).
- Financiering: Fase 1: 331.000 euro, generale dekking.

Voorwaarden:

- In de ministeriele regeling is ruimte om FieldLab Natte Horeca te organiseren. Aangesloten kan worden bij al bestaande regeling voor FieldLab evenementen.
- De FieldLabs blijven binnen de geldende corona-regels (Bijv. 1,5 meter). Daarom wordt geen OMT-advies gevraagd.
- Alleen negatief geteste (personen 48 u voorafgaand aan de FieldLab) mogen deelnemen aan het FieldLab Natte horeca.
- Bezoekers dienen zich inschrijven om mee te doen aan het FieldLab Natte Horeca. Bij inschrijving worden een aantal vragen gesteld om een representatieve groep deelnemers te kunnen selecteren.
- Bij inschrijving worden de geldende maatregelen en voorwaarden aan deelname experiment nader onder de aandacht gebracht.
- Deelnemers zijn traceerbaar na deelname aan FieldLab.

MR 9 maart 2021

Wijziging van de Wet publieke gezondheid in verband met een sluitingsbevoegdheid ten aanzien van publieke en besloten plaatsen wegens een uitbraak

Voorstel van wet

Wij Willem-Alexander, bij de gratie Gods, Koning der Nederlanden, Prins van Oranje-Nassau, enz. enz. enz.

Allen, die deze zullen zien of horen lezen, saluut! doen te weten:

Alzo Wij in overweging genomen hebben, dat het wenselijk is om de verspreiding van het SARS-CoV-2-virus zoveel mogelijk te belemmeren en in verband daarmee een sluitingsbevoegdheid in hoofdstuk Va van de Wet publieke gezondheid op te nemen ten aanzien van plaatsen waar sprake is van een uitbraak.

Zo is het, dat Wij, de Afdeling advisering van de Raad van State gehoord, en met gemeen overleg der Staten-Generaal, hebben goedgevonden en verstaan, gelijk Wij goedvinden en verstaan bij deze:

ARTIKEL I

De Wet publieke gezondheid wordt als volgt gewijzigd:

A

In artikel 58a, eerste lid, wordt in de alfabetische volgorde ingevoegd:

stemlokaal: een door het college van burgemeester en wethouders aangewezen stemlokaal als bedoeld in artikel J 4 van de Kieswet of andere locatie die wordt gebruikt ten behoeve van de uitvoering van een verkiezing als bedoeld in de Kieswet dan wel de Tijdelijke wet verkiezingen covid-19;

uitbraak: een infectie met het virus SARS-CoV-2 bij drie of meer personen, die in tijd, plaats en persoon aan elkaar kunnen worden gerelateerd en waarbij aannemelijk is dat de personen in die plaats geïnfecteerd zijn geraakt en er aanwijzingen zijn dat de verspreiding van het virus in de plaats, via de mensen die de plaats betreden, nog gaande is;

B

Na artikel 58n wordt een artikel ingevoegd, luidende:

Artikel 58na Sluitingsbevoegdheid bij uitbraak

1. In het geval van een uitbraak in een publieke of besloten plaats kan de burgemeester, op advies van de gemeentelijke gezondheidsdienst, een schriftelijk bevel geven tot sluiting van die plaats, dan wel van gedeelten daarvan, voor een periode van ten hoogste tien dagen. Bij de afweging van de betrokken belangen betreft de burgemeester in ieder geval de aard van de plaats, de aard van de activiteit en het aantal bij de sluiting betrokken personen. De burgemeester kan voorschriften en beperkingen verbinden aan het bevel.

2. Het eerste lid geldt niet ten aanzien van:

- a. een woning;
- b. een gebouw of plaats als bedoeld in artikel 6, tweede lid, van de Grondwet;
- c. een plaats als bedoeld in artikel 58h, tweede lid.

3. De burgemeester is bevoegd tot het opleggen van een last onder bestuursdwang ter uitvoering van het bevel.

ARTIKEL II

Deze wet treedt in werking met ingang van de dag na de datum van uitgifte van het Staatsblad

MR 9 maart 2021

waarin zij wordt geplaatst.

Lasten en bevelen dat deze in het Staatsblad zal worden geplaatst en dat alle ministeries, autoriteiten, colleges en ambtenaren die zulks aangaat, aan de nauwkeurige uitvoering de hand zullen houden.

De Minister van Volksgezondheid, Welzijn en Sport,

De Minister van Justitie en Veiligheid,

De Minister van Binnenlandse Zaken en Koninkrijksrelaties,

Opdrachtomschrijving Taskforce Gedragsondersteuning & Communicatie (10 maart)

Aanleiding

Als onderdeel van de aanpak voor betere naleving van de basismaatregelen zet het kabinet in op een samenhangende gedragsstrategie voor gedragsondersteuning en communicatie. Het gaat hierbij met name om de hygiënemaatregelen, contacten beperken en afstand houden (incl. thuiswerken), en thuisblijven en testen bij klachten. Daarnaast richten we ons ook op vaccinatiebereidheid. De aanpak richt zich met name op de volgende elementen: het gewenste gedrag praktisch mogelijk maken, stimuleren van het gewenste gedrag, aanpassingen maken in de fysieke omgeving en het benutten van de sociale omgeving.

Opdracht

Het kabinet vraagt de taskforce om goede initiatieven voor naleving van deze maatregelen binnen en tussen maatschappelijke sectoren met elkaar te verbinden en op te schalen. De leden hebben een actief netwerk in de samenleving: decentrale overheden, GGD's, supermarkten, retail, onderwijs, werkgevers, politie, toerisme, sport en cultuur. De taskforce zorgt dat succesvolle pilots voor gedragsondersteuning vanuit regio en overheid snel, met impact en op zo groot mogelijke schaal geïmplementeerd kunnen worden. Communicatie op basis van gedragskennis is hierbij van grote toegevoegde waarde. Deze communicatie loopt zowel via de Rijksoverheid als ook via andere partijen die de taskforce mobiliseert. De communicatielijnen zijn altijd aansluitend en versterkend aan elkaar.

Expertgroep en betrokkenheid interdepartementale crisisorganisatie gedrag en communicatie

Voorafgaand aan de start van de taskforce en tussentijds zullen er expertsessies georganiseerd worden in samenwerking met het RIVM en KNAW om in kaart te brengen waar de meeste winst valt te behalen (op welke maatregelen, en welk gedrag) en zo de juiste focus aan te brengen. De interdepartementale crisisorganisatie wordt betrokken zodat commitment vanuit die kant geborgd wordt. Er is nauwe samenwerking met een team van gedragsdeskundigen vanuit de Rijksoverheid die ideeën verder kunnen uitdenken en testen en ondersteunen in de implementatie.

Profiel taskforce

De taskforce bestaat uit ca 10 mensen. De trefwoorden voor het gewenste profiel zijn; vliegwiel, actiegericht, inspirerend, netwerken verbinden, best practices verspreiden, ambassadeursrol (narrative publiekelijk uitdragen).

De aanpak wordt als volgt geïllustreerd:

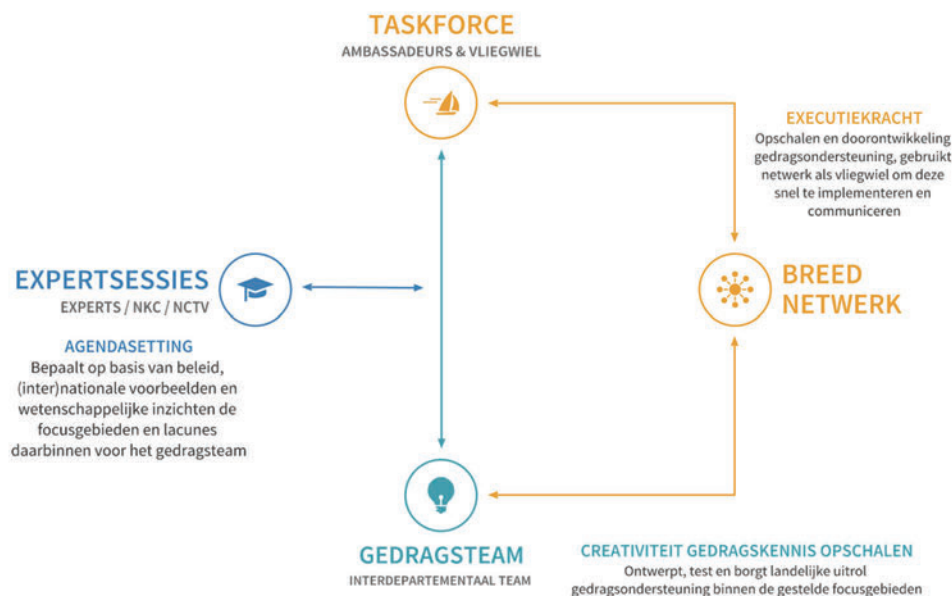



Rijksoverheid

Gedrag en COVID-19

Toelichting gedragstrajecten DGSC-19 en Taskforce Gedragsondersteuning en Communicatie

DGSC-19

Ter informatie voor ACC

Bespreking 11 maart 2021



Opbouw presentatie

1. Overzicht gedragstrajecten in relatie tot basismaatregelen
2. Toelichting gedragstrajecten per fase van ontwikkeling:
 - Verkennen
 - Selecteren
 - Testen
 - Implementeren
3. Taskforce Gedragsondersteuning en Communicatie
4. Noties en overwegingen



Overzicht gedragstrajecten

- DGSC-19 werkt i.s.m. het interdepartementale Rapid Response Team en de departementen aan een samenhangend pakket van gedragstrajecten
- Deze gedragstrajecten richten zich op het bevorderen van de naleving van de basismaatregelen (afstand houden en drukte vermijden, testen en thuisblijven bij klachten, thuiswerken) en op vaccinatiebereidheid
- De trajecten sluiten aan bij, en vormen een aanvulling op, het werk van de departementen rond de genoemde thema's
- Op basis van de RIVM gedragsonderzoeken is gekozen voor gedragingen waarop relatief veel winst te behalen valt
- De volgende plaat vat samen op welke maatregelen de trajecten zich richten, en in welke fase van uitwerking de trajecten zich bevinden



Overzicht gedragstrajecten gedragsteam DGSC-19

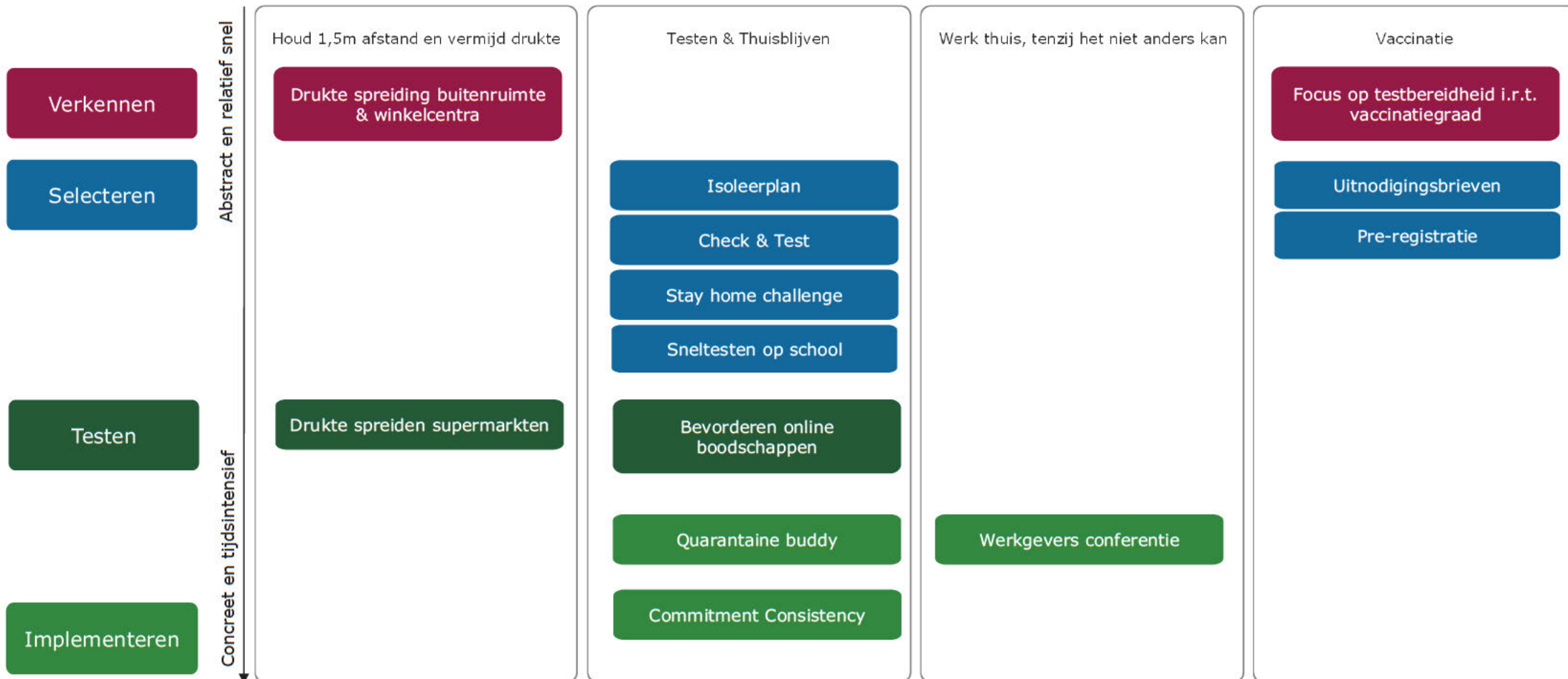



Gedragstrajecten in verkennende fase

		Verwachte impact	Implementatie	Doel
Houd 1,5m afstand & vermijd drukte	Druktespreiding in buitenruimtes & winkelcentra			Druktespreiding in publieke ruimtes Aansluiten op bestaande initiatieven Samenwerking zoeken met gemeenten Best practices opschalen
Testbereidheid	Focus op testbereidheid i.r.t. vaccinatiegraad			Testbereidheid vergroten (niet alleen bij klachten maar ook periodiek of in relatie tot opening sectoren)



Gedragstrajecten in selectiefase

		Verwachte impact	Implementatie	Doel
Testen en thuisblijven	Isoleerplan			Mensen vooraf een plan laten maken voor isolatie
	Check & Test			Mensen motiveren om een corona-test te doen
	Stay Home Challenge			Sociale omgeving stimuleren thuis te blijven
	Sneltesten Avans Hogeschool			Fysiek onderwijs mogelijk maken door het doen van sneltesten bij hogescholen
Vaccinatie	Uitnodigingsbrieven			Gedraginzichten verwerken in brieven RIVM
	Pre-registratie			Mensen mogelijkheid bieden zich alvast te laten registreren op een lijst voor de vaccinaties (schaarste- en commitment-principe)



Testen

Lopende pilots

		Impact	Implementatie	Doel
Houd 1,5m afstand	Drukke spreiden supermarkten			Mensen stimuleren om in de daluren boodschappen te doen (en in te kopen voor meerdere dagen). Pilot met Vomar.
Testen en thuisblijven	Bevorderen online boodschappen doen			Mensen die in quarantaine moeten stimuleren om online boodschappen te bestellen. Pilot met Picnic.



Gedragstrajecten in de implementatiefase

		Impact	Implementatie	Doel
Thuiswerken, tenzij het niet anders kan	Werkgevers conferentie			Thuiswerken stimuleren als onderdeel van breder SZW traject vitaal thuiswerken met sociale partners
Testen en thuisblijven	Quarantaine buddy			Mensen stimuleren om een buddy om hulp te vragen tijdens quarantaine
	Commitment & consistency			Commitment vergroten om thuis te blijven tijdens quarantaine



Taskforce Gedragsondersteuning en Communicatie

- Aangekondigd in VWS Kamerbrief (2 februari 2021)
- Doel: goede initiatieven voor naleving van de maatregelen binnen en tussen maatschappelijke sectoren met elkaar verbinden en opschalen (vergroten executiekracht)
- Bij opschaling van gedragsondersteuning houden we zo goed mogelijk rekening met het tempo waarin sectoren heropend worden (bijv. nu focus op pilot sneltesten met Avans Hogeschool)
- DGSC-19 verantwoordelijk voor oprichting en ondersteuning Taskforce en trekt (interdepartementaal) gedragsteam
- Namen taskforce worden besproken met MOCW, MVWS en MJ&V
- ■ FIN en ■ VWS blijven sponsors en ambassadeurs
- Voorafgaand en tussentijds: expertsessies i.s.m. RIVM en KNAW om in kaart te brengen waar de meeste winst te behalen valt -> focus in opdracht Taskforce
- Zie aparte bijlage met opdrachtomschrijving Taskforce

5.1.2e



Governance Taskforce

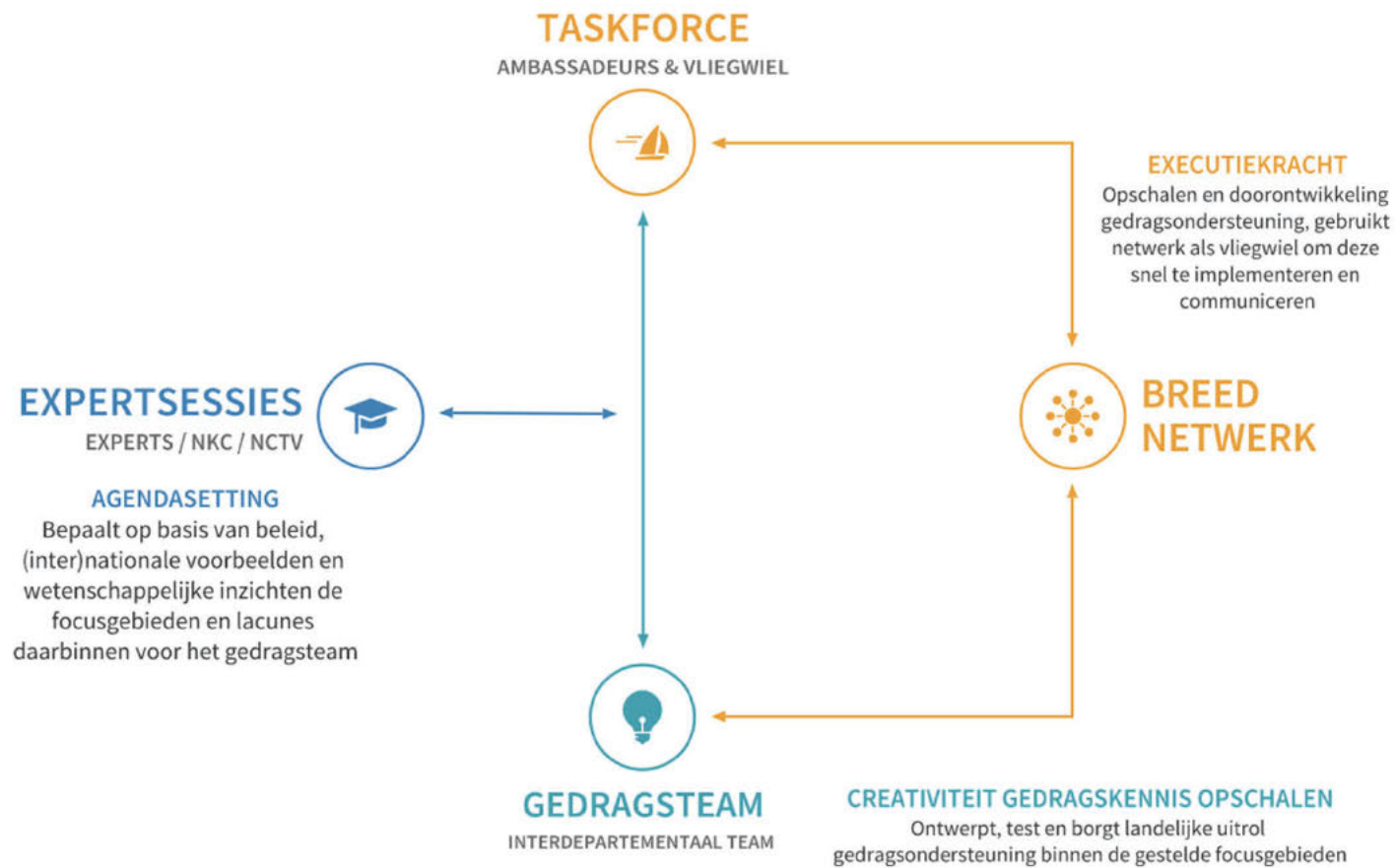



Noties en overwegingen

De 'gereedschapskist' met maatregelen om verspreiding van Covid-19 tegen te gaan is nagenoeg uitgeput. Inzet moet daarom gericht zijn op het vergroten van de naleving van de coronaregels. Dit kan via handhaving en via gedragsondersteuning. Deze presentatie beschrijft de invulling van gedragsondersteuning.

Gedragsondersteuning richt zich niet op gedragsverandering in alle facetten van iemands doen en laten, maar op heel specifiek doelgedrag. Om hierin effectief te zijn, is het nodig om het doelgedrag zo concreet (en daarmee zo "klein") mogelijk maken. Dus niet: *hoe zorg je dat de naleving van coronaregels verbetert?* Maar: *hoe zorg je dat mensen zich laten testen bij verkoudheidsklachten?* Door veel van dit soort (micro) gedragsinterventies naast elkaar te zetten, bouw je een muur die in zijn totaliteit bijdraagt aan het verbeteren van de naleving ('het plaatsen van de juiste zandzakken').

Gedragsinterventies kunnen in de uitvoering huiver oproepen. Willen we hierin meters maken, dan moeten we lef hebben.



Schema

Vergaderschema ACC-19 & MCC-19 tot zomer 2021

Contactpersonen

█ (ACC-19)

T 06 █

█@minjenv.nl

5.1.2e

█ (MCC-19)

T 06 █

█@minaz.nl

Datum

10 maart 2021

Algemeen

Data en tijden voor de Ambtelijke Commissie Covid-19 (ACC-19) en Ministeriële Commissie Covid-19 (MCC-19) tot de zomer 2021. In het rood zijn de wijzigingen aangegeven ten opzichte van de vorige versie.

Week 10

Donderdag 11 maart 2021: 11.00 – 12.00 uur **ACC-19**

Vrijdag 12 maart 2021: 10.30 – 11.30 uur MCC-19

Week 11

Maandag 15 maart 2021: 16.30 – 17.30 uur **ACC-19**

Dinsdag 16 maart 2021: 11.45 – 13.00 uur MCC-19

Donderdag 18 maart 2021: 11.00 – 12.00 uur **ACC-19**

Vrijdag 19 maart 2021: 10.30 – 11.30 uur MCC-19

Week 12

Maandag 22 maart 2021: 16.30 – 17.30 uur **ACC-19** (besluitvormingsmoment in driewekelijkse cyclus)

Dinsdag 23 maart 2021: 11.15 – 13.00 uur MCC-19 (besluitvormingsmoment in driewekelijkse cyclus)

Donderdag 25 maart 2021: 11.00 – 12.00 uur **ACC-19**

Vrijdag 26 maart 2021: aansluitend aan de Rijksministerraad MCC-19

Week 13

Maandag 29 maart 2021: 16.30 – 17.30 uur **ACC-19**

Dinsdag 30 maart 2021: 12.15 – 13.00 uur MCC-19

Woensdag 31 maart 2021: 11.00 – 12.00 uur **ACC-19**

Donderdag 1 april 2021 (i.v.m. Goede Vrijdag): 10.30 – 11.30 uur MCC-19

Week 14

Dinsdag 6 april 2021 (i.v.m. Pasen): 10.00 – 10.45 uur **ACC-19 Actua** (niet voor reguliere stukkenstroom)

Dinsdag 6 april 2021: 12.00 – 13.00 uur MCC-19

Donderdag 8 april 2021: 11.00 – 12.00 uur **ACC-19**

Vrijdag 9 april 2021: 10.30 – 11.30 uur MCC-19

Week 15

Maandag 12 april 2021: 16.30 – 17.30 uur **ACC-19** (besluitvormingsmoment in driewekelijkse cyclus)

Dinsdag 13 april 2021: 11.45 – 13.00 uur MCC-19 (besluitvormingsmoment in driewekelijkse cyclus)

Donderdag 15 april 2021: 11.00 – 12.00 uur **ACC-19**

Vrijdag 16 april 2021: 10.30 – 11.30 uur MCC-19

Week 16

Maandag 19 april 2021: 16.30 – 17.30 uur **ACC-19**
Dinsdag 20 april 2021: 10.45 – 12.15 uur MCC-19
Donderdag 22 april 2021: 11.00 – 12.00 uur **ACC-19**
Vrijdag 23 april 2021: 10.30 – 11.30 uur MCC-19

**Nationaal Coördinator
Terrorismebestrijding en
Veiligheid (NCTV)**

Datum
10 maart 2021

Week 17

Maandag 26 april 2021: 16.30 – 17.30 uur **ACC-19**
Dinsdag 27 april 2021: KONINGSDAG
Donderdag 29 april 2021: 11.00 – 12.00 uur **ACC-19**
Vrijdag 30 april 2021: 10.30 – 11.30 uur MCC-19

Week 18

Maandag 3 mei 2021: 16.30 – 17.30 uur **ACC-19**
Dinsdag 4 mei 2021: MEIRECES
Donderdag 6 mei 2021: 11.00 – 12.00 uur **ACC-19**
Vrijdag 7 mei 2021: MEIRECES

Week 19

Maandag 10 mei 2021: 16.30 – 17.30 uur **ACC-19**
Dinsdag 11 mei 2021: 12.00 – 13.00 uur MCC-19
Dinsdag 11 mei 2021: 16.30 – 17.15 uur **ACC-19 Actua** (niet voor reguliere stukkenstroom)
Woensdag 12 mei 2021 (i.v.m. Hemelvaartsdag): 10.30 – 11.00 uur MCC-19

Week 20

Maandag 17 mei 2021: 16.30 – 17.30 uur **ACC-19**
Dinsdag 18 mei 2021: 11.45 – 13.00 uur MCC-19
Donderdag 20 mei 2021: 11.00 – 12.00 uur **ACC-19**
Vrijdag 21 mei 2021: 10.30 – 11.30 uur MCC-19

Week 21

Dinsdag 25 mei 2021 (i.v.m. Pinksteren): 10.00 – 10.45 uur **ACC-19 Actua** (niet voor reguliere stukkenstroom)
Dinsdag 25 mei 2021: 12.30 – 13.00 uur MCC-19
Donderdag 27 mei 2021: 11.00 – 12.00 uur **ACC-19**
Vrijdag 28 mei 2021: 10.30 – 11.30 uur MCC-19

Week 22

Maandag 31 mei 2021: 16.30 – 17.30 uur **ACC-19**
Dinsdag 1 juni 2021: 11.45 – 13.00 uur MCC-19
Donderdag 3 juni 2021: 11.00 – 12.00 uur **ACC-19**
Vrijdag 4 juni 2021: 10.30 – 11.30 uur MCC-19

Week 23

Maandag 7 juni 2021: 16.30 – 17.30 uur **ACC-19**
Dinsdag 8 juni 2021: 12.30 – 13.00 uur MCC-19
Donderdag 10 juni 2021: 11.00 – 12.00 uur **ACC-19**
Vrijdag 11 juni 2021: 10.30 – 11.30 uur MCC-19

Week 24

Maandag 14 juni 2021: 16.30 – 17.30 uur **ACC-19**

Dinsdag 15 juni 2021: 11.45 – 13.00 uur MCC-19

Donderdag 17 juni 2021: 11.00 – 12.00 uur **ACC-19**

Vrijdag 18 juni 2021: 10.30 – 11.30 uur MCC-19

Week 25

Maandag 21 juni 2021: 16.30 – 17.30 uur **ACC-19**

Dinsdag 22 juni 2021: 10.45 – 12.15 uur MCC-19

Donderdag 24 juni 2021: 11.00 – 12.00 uur **ACC-19**

Vrijdag 25 juni 2021: 10.30 – 11.30 uur MCC-19

Week 26

Maandag 28 juni 2021: 16.30 – 17.30 uur **ACC-19**

Dinsdag 29 juni 2021: 11.45 – 13.00 uur MCC-19

Donderdag 1 juli 2021: 11.00 – 12.00 uur **ACC-19**

Vrijdag 2 juli 2021: 10.30 – 11.30 uur MCC-19

Week 27

Maandag 5 juli 2021: 16.30 – 17.30 uur **ACC-19**

Dinsdag 6 juli 2021: 12.30 – 13.00 uur MCC-19

Donderdag 8 juli 2021: 11.00 – 12.00 uur **ACC-19**

Vrijdag 9 juli 2021: 10.30 – 11.30 uur MCC-19

**Nationaal Coördinator
Terrorismebestrijding en
Veiligheid (NCTV)**

Datum

10 maart 2021

MINISTERIËLE COMMISSIE
COVID-19

Kenmerk : 3750652

AGENDA

Vergadering te houden op vrijdag 12 maart 2021
in de Rolzaal van het ministerie van Algemene Zaken,
aan te vangen 's morgens om 10.30 uur

-
- | | | |
|----|--|---|
| 1. | Mededelingen | |
| 2. | Algemeen beeld | = |
| 3. | Heroverweging maatregelen reizen (Brief van de minister van Infrastructuur en Waterstaat) | o |
| 4. | Wijziging van de Wet publieke gezondheid in verband met een sluitingsbevoegdheid ten aanzien van publieke en besloten plaatsen wegens een uitbraak (Brief van de minister van Volksgezondheid, Welzijn en Sport) | o |
| 5. | W.v.t.t.k. | |

- + stukken zijn bijgevoegd
- x stukken zijn rondgezonden
- o stukken worden rondgezonden
- stukken zijn in de samenwerkingsruimte geplaatst
- = geen stukken
- A aanbiedingsdatum

Annotatie DOC 10 maart 2021

Mogelijkheid sluiting inburgeringsonderwijs

- Vorige week stuitte wij op het feit dat een juridisch grondslag voor *sluiting* van onderwijs- en trainingsactiviteiten (buiten reguliere onderwijs) op besloten plaatsen ontbreekt. Dit in tegenstelling tot wat in de kabinetsbrief van 14 december 2020 over de coronamaatregelen wordt afgekondigd: het gebod dat geldt op afstandsonderwijs voor onderwijsinstellingen, geldt óók voor alle overige onderwijs-, training- en educatieve activiteiten.
- Wij kwamen hierop in de context van inburgeringsonderwijs, maar het heeft uiteraard een bredere betekenis: het kan gaan om vakopleidingen, maar eigenlijk om iedere trainingsactiviteit op een besloten plaats. Er geldt géén maximum voor groepsvorming in dit soort situaties. (Denk bijvoorbeeld aan: in company trainingen bij bedrijven).
- Hoe het ook zij; het betekent dat privaat inburgeringsonderwijs dus niet gesloten kan worden, ook als we daar bijvoorbeeld in een derde golf behoefte aan hebben.
- Voor inburgeringsonderwijs is het wenselijk dit wel te regelen. Inburgeringsonderwijs wordt immers voor een deel gegeven op ROC's (ca. 10-20%) en voor het overige op andere instellingen. Voor de ROC's is (de bevoegdheid tot) een wettelijk verbod er gekomen, voor de meeste andere instellingen niet.
- Er is snel een kabinetsstandpunt tot heroverweging nodig voor inburgeringsonderwijs aangezien er nu onduidelijkheid en groeiend rumoer over is in het veld.
- In overleg met de collega-departementen willen wij zo spoedig mogelijk op wijziging van regelgeving voor inburgering inzetten. Hierbij is de inzet om tot een specifiek en eensluidend regime voor inburgeringsonderwijs te komen. Daarbij zoeken wij voor de korte termijn aansluiting bij het regime zoals dat geldt voor mbo's (max 1 dag per week, evt uitzondering voor kwetsbaren). Op de lange termijn (in de loop van het voorjaar) zal worden bezien of verdere/snellere versoepeling wenselijk en verantwoord is.
- Deze insteek is besproken in de werkgroep van 9-3 tbv Covid-wetgeving. In deze werkgroep is aangegeven dat de wetswijziging die hiervoor nodig is nog kan meelopen in het wetstraject mbt het sluiten van besloten plaatsen bij clusterbesmettingen.
- **De vraag die wij u voorleggen is:**
 - 1. Stemt u in met deze insteek?**
 - 2. Stemt u in met bijgevoegde concept-kamerbrief?**

Achtergrond

- De Wet publieke gezondheid (Wpg) kent een 3-deling in het wettelijke regime. Dit is de wettelijke 3-deling:

1. Inburgeringsonderwijs aan de ROC's

valt onder de **bijzondere regels voor de onderwijsinstellingen** van OCW. ROC's zijn besloten plaatsen waar de onderwijsactiviteit kan worden verboden, en waar tot voor kort sprake was van een verbod op die onderwijsactiviteiten.[art. 58q Wpg]

2. Inburgeringsonderwijs op andere *besloten* plaatsen

kan niet worden verboden op grond van de **algemene regels van de Wpg voor besloten plaatsen**. Dit is het merendeel van het inburgeringsonderwijs. Onderwijs op andere plaatsen dan ROC's die werken met aanmelding en deurbeleid zoals op de ROC's ('besloten'), is dus voor de wet open. **Ander voorbeeld: de in company cursus van de werkgever mag doorgaan.** Op grond van de Tijdelijke regeling maatregelen Covid-19 (Trm) geldt voor dit onderwijs geen maximum voor de groepsvorming: 'onderwijsactiviteiten, trainingsactiviteiten en educatieve activiteiten' mogen met meer dan 30 personen plaatsvinden. [art. 3.2, tweede lid].

3. Inburgeringsonderwijs op *publieke* plaatsen

kan worden gesloten op grond van de **algemene regels van de Wpg voor publieke plaatsen**. [art. 58h] De meeste publieke plaatsen zijn ook gesloten. **Voorbeelden: horeca, musea, sportscholen en onderwijs in buurthuizen zijn dicht.** Inburgeringsonderwijs op publieke plaatsen is naar inschatting SZW eigenlijk niet aan de orde (zie punt 2).



agenda

ACC-19, nr. 68

**Nationaal Coördinator
Terrorisbestrijding en
Veiligheid (NCTV)**

Contactpersoon

T 06 [redacted]
[redacted]@minjenv.nl

5.1.2e

Datum

12 maart 2021

Omschrijving	ACC-19, agenda
Vergaderdatum en -tijd	15 maart 2021, 16.30 – 18.00 uur
Vergaderplaats	Webex

- 1. Opening en mededelingen**
- 2. Verslag ACC-19 11 maart 2021** (*nazending J&V*)
- 3. Update interdepartementale tijdlijn Covid-19** (*stuk bijgevoegd DGSC-19*)
- 4. Epidemiologisch beeld** (*toelichting RIVM*)
- 5. Sociaalmaatschappelijk beeld** (*toelichting PBL*)
- 6. Herstelplannen** (*stuk bijgevoegd DGSC-19*)
- 7. Algemeen en internationaal beeld** (*mondelinge toelichting diversen*)
- 8. Rondvraag en sluiting**

Ter informatie meegezonden:

- Vergaderschema ACC-19 & MCC-19 tot zomer 2021 (versie 202103012)
- Oplegger internationaal
- Agenda MCC-19 d.d. 16 maart 2021 (*nazending AZ*)
- Factsheets VWS (*nazending VWS*)
- Situatieschets en duiding (*nazending NCTV*)

Nationaal Coördinator
Terrorisbestrijding en
Veiligheid (NCTV)

Contactpersoon

T 06 [redacted] 5.1.2e
[redacted]@minjenv.nl

Datum
11 maart 2021

verslag

ACC-19, nr. 67

Omschrijving	ACC-19, verslag
Vergaderdatum en -tijd	11 maart 2021, 11.00 - 12.00 uur
Vergaderplaats	Webex
Aanwezig	[redacted] (NCTV), [redacted] AZ), [redacted] I&W), [redacted] FIN), [redacted] VWS), [redacted] LNV), [redacted] OCW), [redacted] DEF), [redacted] BZ), [redacted] (NKC), [redacted] AA), [redacted] (PBL), [redacted] SZW), [redacted] EZK), [redacted] (CPB), [redacted] (SCP), [redacted] (DGSC-19), [redacted] J&V), [redacted] AZ), [redacted] J&V, vz), [redacted] NCTV), [redacted] BZK), [redacted] (secretaris), [redacted] (VWS, agendapunt 5) [redacted] (plv. secretaris). PBL.
Afwezig	

5.1.2e

1. Opening en mededelingen

[redacted] SZW licht de Kamerbrief inburgering opening examenlocaties en lessen toe. Er wordt nog bezien of – en op welke wijze – een juridische grondslag kan worden gecreëerd voor voorliggend probleem. De Kamerbrief is zonder discussie aanvaard.

5.1.2e

De voorzitter geeft te kennen dat [redacted] aansluit in de Ambtelijke Commissie Covid-19 (ACC-19) op 15 maart 2021. De voorzitter verzoekt de leden de Technische Briefing van [redacted] aan de Tweede Kamer – gegeven op woensdag 10 maart 2021 – terug te kijken. De bespreking met [redacted] kan dan optimaal benut worden voor vragen.

[redacted] benoemt het rapport van de Sociaal-Economische Raad *Versneld en veilig open met testbewijzen als toegangsbewijs*.

2. Verslag ACC-19 8 maart 2021

Het verslag is zonder wijzigingen vastgesteld.

3. Brede heroverweging maatregelen reizen

[redacted] I&W licht het voorstel toe en geeft aan dat op hoofdlijnen het streven is meer aan te sluiten bij de Europese richtlijnen. Daarbij wordt het generieke reisadvies vervangen door meer specifieke advisering.

5.1.2e

■ VWS geeft aan dat het voorstel is om het opheffen van het generieke reisadvies voorafgaand aan de besluitvorming op 23 maart 2021 voor te leggen aan het OMT.

■ BZK geeft te kennen het een goed voorstel te vinden en vraagt aandacht voor maatwerk voor de BES-eilanden, mede omdat snelle vaccinatie mogelijk om aangepaste richtlijnen vraagt.

■ OCW vraagt aandacht voor het behoud van de huidige uitzonderingscategorieën zoals deze zijn vastgelegd in de diverse handlingskaders. Verder brengt ■ in herinnering dat veel journalisten met de auto reizen. Het invoeren van een PCR-test voor automobilisten heeft voor deze sector gevolgen en ■ stelt daarom een uitzondering voor. ■ I&W zegt toe een uitzondering voor journalisten te bezien.

■ informeert in hoeverre het generieke reisadvies vervangen door de kleurenadvisering van het ministerie van BZ verschil gaat maken. Het NKC sluit zich hierbij aan en merkt op dat het overgrote deel van de landen momenteel een oranje reisadvies kent. ■ BZ geeft aan het onwenselijk te vinden van het generieke reisadvies af te stappen zo lang alle landen nog voorzien zijn van een oranje reisadvies.

■ LNV vraagt aandacht voor de transportsector en de wenselijkheid van het harmoniseren van de Covid-19 richtlijnen binnen de Europese Unie voor deze sector.

5.1.2e

■ J&V stelt dat de passage over de handhaving van PCR-testen bij automobilisten kan suggereren dat hier in de toekomst meer op gehandhaafd zal worden. ■ geeft te kennen dat dit naar verwachting niet mogelijk is. Verder vraagt ■ aandacht voor de snelle ontwikkelingen ten aanzien van het vaccinatiebewijs in Europa.

■ DEF vraagt aandacht voor de vele medewerkers van Defensie die in het buitenland werkzaam zijn.

■ AZ informeert op welke wijze voorliggend voorstel zich verhoudt tot de quarantaineplicht en spreekt de verwachting uit dat deze quarantaineplicht naar verwachting voor 15 april 2021 nog niet is gerealiseerd. Daarnaast informeert ■ of het RIVM inmiddels over voldoende data beschikt om voor het overgrote deel van de landen een advies uit te kunnen brengen.

■ I&W geeft aan dat het RIVM inderdaad over voldoende data beschikt. Verder merkt ■ op dat de quarantaineplicht en de vliegverboden met elkaar samenhangen en dat goed naar de uitlegbaarheid zal moeten worden gekeken. Verder spreekt ■ I&W steun uit voor de oproep om goed naar de communicatie ten aanzien van het loslaten van het generieke reisadvies te kijken en goed af te wegen op welk moment hierover gecommuniceerd wordt.

De voorzitter concludeert dat de ACC-19 instemt met beide beslispunten. Voorliggend stuk kan worden doorgeleid naar de Ministeriële Commissie Covid-19 (MCC-19) van vrijdag 12 maart 2021. De inhoud van het stuk keert besluitvormend terug op 23 maart 2021. Daarbij vraagt de voorzitter

aandacht voor de genoemde communicatieve aspecten zo lang alle landen nog zijn voorzien van een oranje reisadvies.

4. Fieldlabs Horeca Utrecht

█ EZK geeft een toelichting en laat weten dat deze fieldlab gericht is op enkele openstaande vragen ten aanzien van de natte horeca.

De voorzitter merkt op dat dit de meest verstrekkende fieldlab tot nu toe is.

█ AZ informeert of het een mogelijkheid is om besluitvorming hieromtrent te betrekken bij de besluitvorming op 23 maart 2021.

█ BZK vraagt aandacht voor de juiste juridische onderbouwing en nader te bezien of deze fieldlab kan vallen onder de ministeriële regeling voor de fieldlabs.

█ J&V vraagt aandacht voor de mogelijke uitstraling die de grote opzet van deze fieldlab kan hebben. █ pleit voor het laten meelopen van het voorstel met de volgende besluitvorming op 23 maart 2021 en goed te bezien of te zijner tijd de epidemiologische ruimte er is.

█ VWS merkt op dat deze fieldlab niet gekoppeld is aan het testbeleid. Het is gericht op enkele gedragsvraagstukken. Daarbij merkt █ op dat wanneer deze fieldlab is afgerond er mogelijk nog geruime tijd geen ruimte is om de natte horeca te openen. █ vraagt aandacht voor het juiste verwachtingsmanagement.

5.1.2e

█ vraagt aandacht voor een goede afstemming met het Veiligheidsberaad. Verder geeft █ te kennen voorstander te zijn van het laten meelopen in de besluitvorming richting 23 maart 2021. █ geeft te kennen het risico te onderschrijven dat deze fieldlab mogelijk druk kan geven in de beeldspraak.

█ EZK merkt op dat deze fieldlab - inclusief de voorbereidingstijd en fase na het plaatsvinden van de fieldlab - ongeveer een doorlooptijd van acht weken heeft. Het heeft derhalve de voorkeur in elk geval de voorbereidingen te starten. Verder zegt █ EZK toe de afstemming met het Veiligheidsberaad te bespreken met de burgemeester van Utrecht.

De voorzitter stelt voor de voorbereidingen voor deze fieldlabs te starten. De start van deze fieldlab is op zijn vroegst na het Paasweekeinde en in de MCC-19 op dinsdag 23 maart 2021 wordt nogmaals bezien of de epidemiologische situatie aanleiding geeft deze fieldlab uit te stellen.

█ EZK geeft te kennen zich in dit voorstel te kunnen vinden. █ merkt op dat in het stuk is aangegeven dat wanneer de epidemiologische situatie daar aanleiding toe geeft de fieldlab verplaatst kan worden. Een heroverweging in de MCC-19 op 23 maart 2021 is daarmee niet noodzakelijk want deze heroverweging is gewaarborgd.

De voorzitter concludeert dat conform bovenstaand voorstel voorliggend stuk kan worden doorgeleid naar de MCC-19 van vrijdag 12 maart 2021. Daarbij

vraagt de ACC-19 aandacht voor een goede weging van het moment van plaatsvinden en de vorm van communiceren over deze fieldlab.

5. Wetsvoorstel Wpg sluitingsbevoegdheid

■ VWS geeft en toelichting en laat weten dat het voornemen is voorliggend stuk te agenderen voor de MCC-19 en ministerraad op vrijdag 12 maart 2021.

■ DEF vraagt aandacht voor de positie van vitale processen. ■ VWS geeft te kennen dat het binnen de bevoegdheid van de burgemeester valt om te beoordelen of het gaat om een vitaal proces en daarmee uitgezonderd wordt van sluiting.

■ FIN informeert wie eventuele schadeclaims dekt en stelt voor hierover explicieter te zijn in voorliggend stuk.

5.1.2e

■ BZK stelt voor om ten aanzien van eventuele schadeclaims het volgende aan te geven. Er wordt een extra taak neergelegd bij het lokaal bestuur met als doel het bestrijden van de pandemie. Deze taak kan leiden tot schadeclaims. Hoe groot dit risico is, kan nog niet worden overzien. Indien schadeclaims worden toegekend kunnen gemeenten deze neerleggen bij het Rijk. Over verdere invulling van het proces vindt nader overleg plaats via het Bestuurlijk Overleg Financiële verhoudingen (BOFv).

■ FIN geeft te kennen te kunnen instemmen met het voorstel van ■ BZK.

De voorzitter concludeert dat onder voorbehoud van het bovenstaande wordt ingestemd met doorgeleiding van voorliggend stuk naar de MCC-19 van vrijdag 12 maart 2021.

6. Gedrag en Covid-19

■ geeft een toelichting. ■ merkt op dat de naleving van bijvoorbeeld de basismaatregelen lijkt af te nemen. De taskforce gaat onder andere kijken op welke wijze wenselijk nalevingsgedrag kan worden bevorderd. Daarbij is het uitgangspunt om de naleving van maatregelen makkelijker te maken en mensen uit te dagen gewenst gedrag te vertonen.

■ FIN geeft te kennen het een goed initiatief te vinden. Daarbij stelt ■ zich op het standpunt dat de leden van de ACC-19 ook bereid moeten zijn nieuwe initiatieven te omarmen en uit te durven voeren. ■ VWS sluit zich hierbij aan.

5.1.2e

SCP spreekt steun uit voor het voorstel en vraagt aandacht voor een focus op initiatieven waar het meeste resultaat op het gedrag en de naleving te behalen valt.

PBL geeft te kennen enthousiast te worden van de initiatieven ten aanzien van het spreiden van drukte. Verder vraagt ■ aandacht voor het inregelen van lerend vermogen en tussentijds succesvolle en minder succesvolle initiatieven uit te wisselen.

█ LNV merkt op dat gedragsinterventies vaak verschillend worden geïmplementeerd. Mogelijk helpt enige vorm van homogenisering hierbij.

█ I&W vraagt aandacht voor een mogelijk terugveereffect. Dit houdt in dat wanneer maatregelen worden versoepeld de neiging kan ontstaan om (andere) maatregelen minder goed na te leven.

█ OCW suggereert vertegenwoordigers van de creatieve sector te betrekken bij de taskforce.

5.1.2e

█ zegt toe de verschillende suggesties mee te nemen. █ merkt nogmaals op dat de taskforce gericht is op het uitdagen van mensen en nalevingsgedrag makkelijker maken. Bij het frame overheidsbemoediging moet te allen tijde worden weggebleven.

De voorzitter concludeert dat de ACC-19 kennis heeft genomen van voorliggend stuk. █ dankt █ namens de ACC-19 voor het wekt.

7. Algemeen en internationaal beeld

█ NCTV licht de lopende besluitvormingscyclus toe. In de ACC-19 op maandag 15 maart 2021 en de MCC-19 op dinsdag 16 maart 2021 zal het epidemiologisch en het sociaalmaatschappelijk beeld worden behandeld. Een bespreking van het beeld en de richting van de maatregelen komt aan de orde in de ACC-19 op donderdag 18 maart en de MCC-19 op vrijdag 19 maart 2021. Besluitvorming over het maatregelenpakket vindt plaats in de ACC-19 op maandag 22 maart 2021 en MCC-19 op dinsdag 23 maart 2021. Op welke wijze de daarop volgende besluitvormingscycli worden vormgegeven wordt nog nader bezien. Deze moeten worden ingepast op verschillende vieringen en herdenkingen zoals Pasen, Koningsdag en Dodenherdenking.

5.1.2e

█ AZ merkt aanvullend op dat ook bezien wordt wat de mogelijkheden zijn tijdens het meireces en of de frequentie van vergaderingen van de MCC-19 kan worden verlaagd.

De voorzitter geeft aan dat ook wordt bezien op welke wijze de verschillende fases van de crisis nader worden ingevuld en of – en op welke wijze - de overlegstructuur daarop zal moeten worden aangepast. Hierover wordt de ACC-19 op enig moment nader geïnformeerd. Verder brengt de voorzitter in herinnering dat de Kabinetsformatie er aankomt.

8. Rondvraag en sluiting



ACC

**Directoraat-Generaal
Samenleving en Covid-19**
Directie Evaluatie en
Verantwoording

Turfmarkt 147
2511 DP Den Haag
Postbus 20301
2500 EH Den Haag
www.rijksoverheid.nl

Contactpersoon

nota

Aanvulling tijdlijnreconstructie COVID-19 juli t/m
december 2020

Datum 5.1.2e
8 maart 2021

Ons kenmerk

Bijlagen
1

Aanleiding

Op 1 december 2020 is de tijdlijnreconstructie voor het eerste halfjaar van 2020 met belangrijke besluiten en gebeurtenissen rondom (de aanpak van) COVID-19 in Nederland gepubliceerd op Rijksoverheid.nl. In deze tijdlijn, gezamenlijk opgesteld door alle departementen, zijn openbare documenten overzichtelijk geordend en gepresenteerd. Er is toegezegd deze tijdlijn aan te vullen en zo veel mogelijk *up to date* te houden in samenwerking met alle departementen.

Kernpunten

- De eerste aanvulling van de openbare tijdlijn, voor de periode 1 juli 2020 – 31 december 2020, is opgesteld en afgestemd met alle departementen.
- Volgens planning zal de online publicatie van deze aanvulling op de tijdlijn in maart 2021 zijn.
- Periodieke updates zullen volgen: voor volgende aanvullingen wordt ingezet op aanvullingen per kwartaal.
- Volgende aanvullingen zullen wederom met alle departementen worden afgestemd en als hamerstuk naar DOC-19, ACC-19 en MCC-19 gaan.

Toelichting

Product tijdlijn juli t/m december 2020

Het eerste deel van de tijdlijn (januari t/m juni 2020) is in de MCC-19 van 1 december 2020 besproken. Toen waren er geen opmerkingen en is er alleen kort stilgestaan bij dat er geen aparte brief over het beschikbaar komen van deze tijdlijn naar de Tweede Kamer zou worden gestuurd.

Volgens dezelfde uitgangspunten als het eerste deel, is deze aanvulling van de tijdlijn opgesteld. De inhoud van de tijdlijn van het tweede half jaar van 2020 is te bekijken in de bijlage bij deze nota. Alle departementen hebben input geleverd en zijn betrokken geweest bij deze teksten.

Ter informatie: er is reeds een apart item onder de tijdlijn gepubliceerd (een zogenaamde 'tegel') waar door te klikken is naar het overzicht van informatie en presentaties voor de informele bijeenkomsten op het Catshuis over het coronavirus. ([Openbaarmaking Catshuisstukken | Coronavirus tijdlijn | Rijksoverheid.nl](#))

**Directoraat-Generaal
Samenleving en Covid-19**
Directie Evaluatie en
Verantwoording

Datum
8 maart 2021

Ons kenmerk

Tijdlijn als groeidocument

De tijdlijn is een groeidocument. Het blijft te allen tijde mogelijk de tijdlijn uit te breiden, ook met gebeurtenissen en besluiten over periodes die reeds in de tijdlijn waren opgenomen. Departementen kunnen mogelijke aanvullingen op een reeds gepubliceerde periode signaleren. De beoordeling en een besluit over opname zal plaatsvinden door de Directie Evaluatie en Verantwoording binnen DGSC-19 als beheerder van de online tijdlijn.

Ter info: bezoekersaantallen online tijdlijn jan – juni 2020

De tijdlijn is online te vinden bij:

<https://www.rijksoverheid.nl/onderwerpen/coronavirus-tijdlijn>

Uit de statistiek van Dienst Publiek en Communicatie (DPC) blijkt dat de meeste bezoekers bij de tijdlijn uitkomen via een zoekopdracht in bijvoorbeeld Google of Rijksoverheid.nl. Tussen 1 december 2020 en 28 februari 2021 is de online tijdlijn zo'n 111.000 keer geraadpleegd. Daarbij is veruit het meest gekeken naar maart 2020 (met ruim 28.500 *views*).

Criteria opname in online tijdlijn

De criteria op grond waarvan een opname in de online tijdlijn plaatsvindt, zijn als volgt vastgesteld:

- besluiten en gebeurtenissen worden opgenomen in de online tijdlijn. Kamervragen, budgettaire stukken, geannoteerde agenda's en verslagen van (internationale) overleggen worden in principe niet opgenomen.
- een besluit komt vaak van een bewindspersoon, het kabinet of (internationaal) overlegorgaan. Vaak is dit nieuw/gewijzigd beleid of de aankondiging/wijziging van een maatregel.
- Een gebeurtenis is een feitelijk en controleerbaar evenement dat relevant is voor de daaropvolgende besluiten.
 - o Het gaat om gebeurtenissen die hebben geleid tot (wijziging in) besluit of beleid.
 - o Alleen de Europese/internationale gebeurtenissen die gevolgen hebben voor (aanpassing in) Nederlands besluit/beleid worden opgenomen.

Bijlagen (1):

1. Inhoud tijdlijn tweede halfjaar 2020

ACC210315E



Rijksinstituut voor Volksgezondheid
en Milieu
*Ministerie van Volksgezondheid,
Welzijn en Sport*

COVID-19

ACC-briefing
15 mrt 2021

 Cib-RIVM

5.1.2e



COVID-19 | basic



~120.000.000 bevestigde gevallen,
waarvan ~2.650.000 overleden
~én minder dan 10% bevestigd?!

- **Wat is het:**
 - novel Coronavirus-Infected Pneumonia
- **De symptomen:**
 - incubatietijd: 6 dg (range 2-12 dg)
 - neusverkoudheid, hoesten en griepachtig ziektebeeld ± koorts
 - longontsteking, shocklong ('ARDS')
 - thrombose
- **De oorzaak:**
 - SARS-CoV-2 (nieuw Coronavirus)
- **Hoe verspreidt het virus:**
 - mens-op-mens
 - druppel en contact; aërosol-genererende procedures (op IC)
 - verspreiding van pre-symptomatische en symptomatische contacten
 - $R_0 \sim 2,5$; generatietijd $\sim 3-5$ dg

- **Preventie en behandeling:**
 - handen wassen!!!
 - hygiënische maatregelen gericht tegen contact- en druppelinfectie ($\sim 1,5$ m)
 - adequate ventilatie!
 - handalcohol | ziekenhuis: cohorten; (isolatie)kamer, PBM, oogbescherming

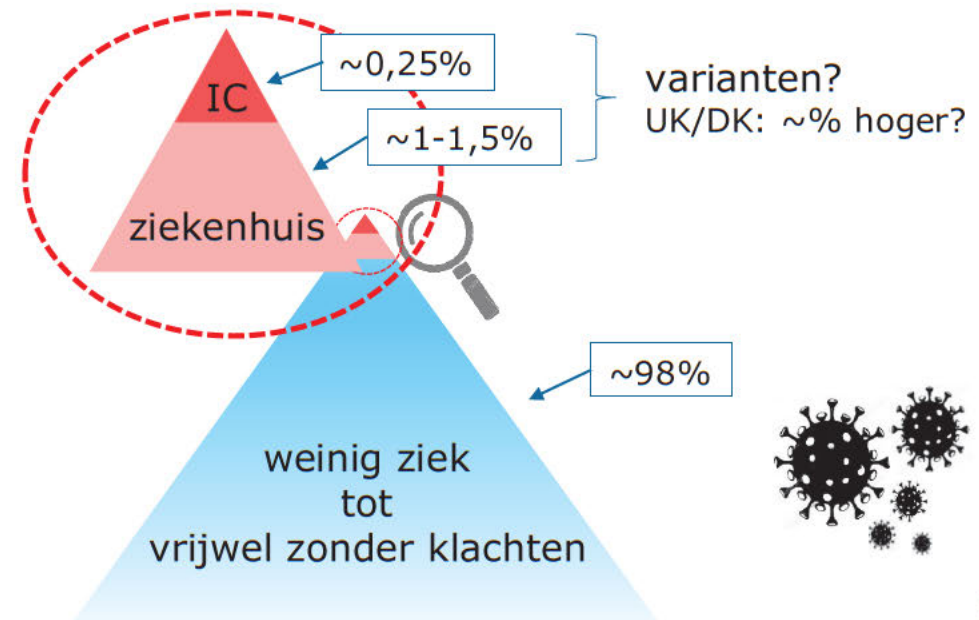

COVID-19 epidemiologisch beeld

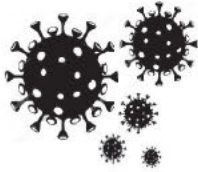

Door GGD gemelde positieve tests sinds 1 december

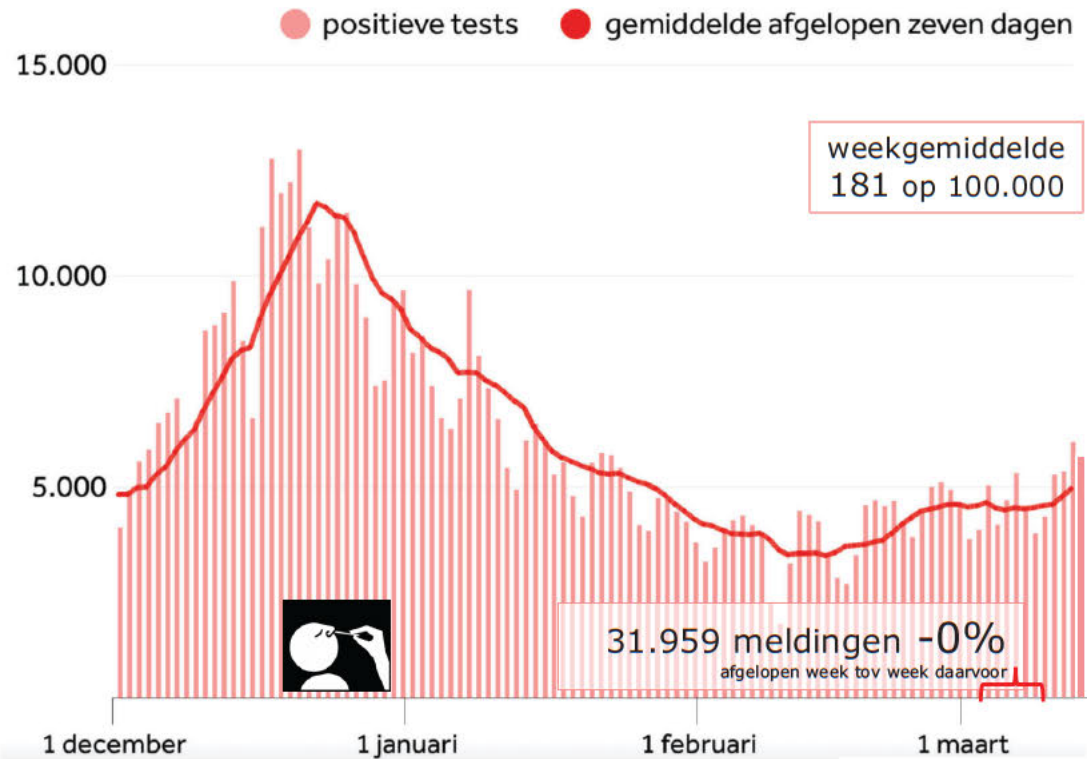

cf. RIVM/NOS/LCPS

Ziekenhuisbezetting sinds 1 december

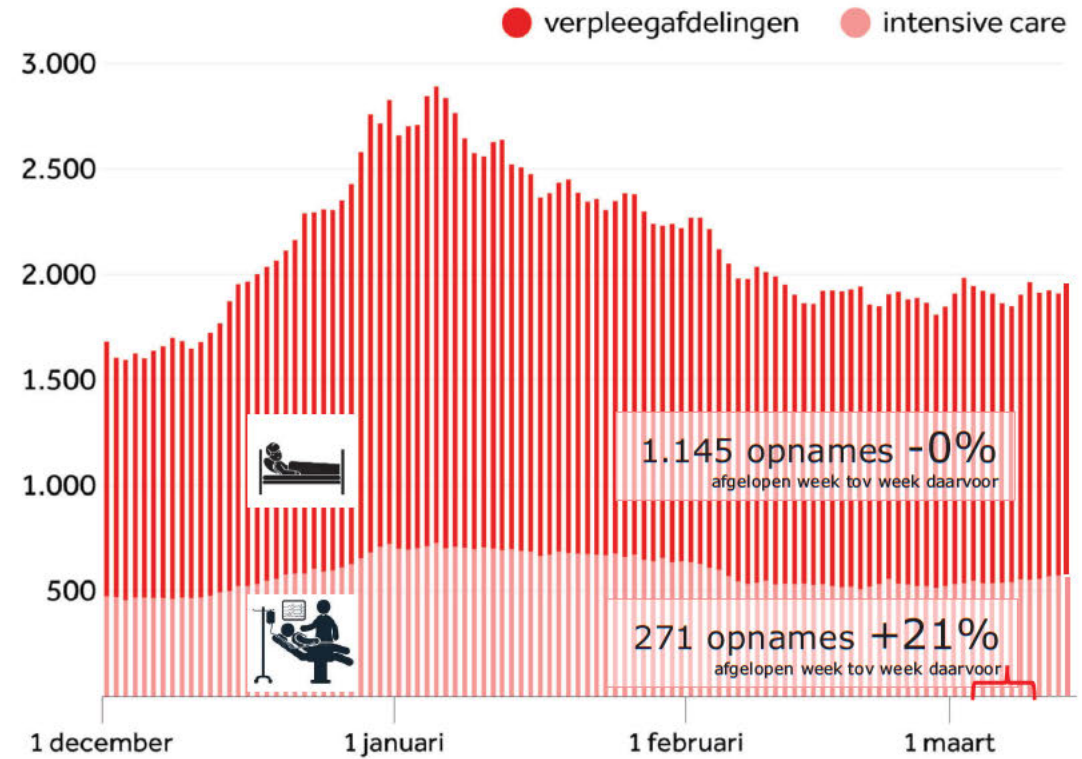

COVID-19 epidemiologisch beeld

meldingen per 100,000 inwoners
per regio, 2 - 9 maart

Veiligheidsregio	Totaal gemeld	/100.000
Totaal gemeld	31594	181.5
Groningen	927	158.2
Fryslân	1076	165.5
Drenthe	778	157.6
IJsselland	883	166.2
Twente	789	125.0
Noord- en Oost-Gelderland	1226	148.1
Gelderland-Midden	873	125.3
Gelderland-Zuid	1117	198.9
Utrecht	2188	161.5
Noord-Holland-Noord	2097	316.4
Zaanstreek-Waterland	988	291.3
Kennemerland	1239	225.3
Amsterdam-Amstelland	2013	188.0
Gooi en Vechtstreek	474	184.4
Haaglanden	1633	146.2
Hollands-Midden	1623	200.7
Rotterdam-Rijnmond	2345	177.2
Zuid-Holland-Zuid	1270	276.5
Zeeland	677	176.5
Midden- en West-Brabant	1881	167.0
Brabant-Noord	1576	240.3
Brabant-Zuidoost	1668	213.7
Limburg-Noord	1057	203.3
Limburg-Zuid	668	111.9
Flevoland	528	124.8

weekgemiddelde
181 op 100.000

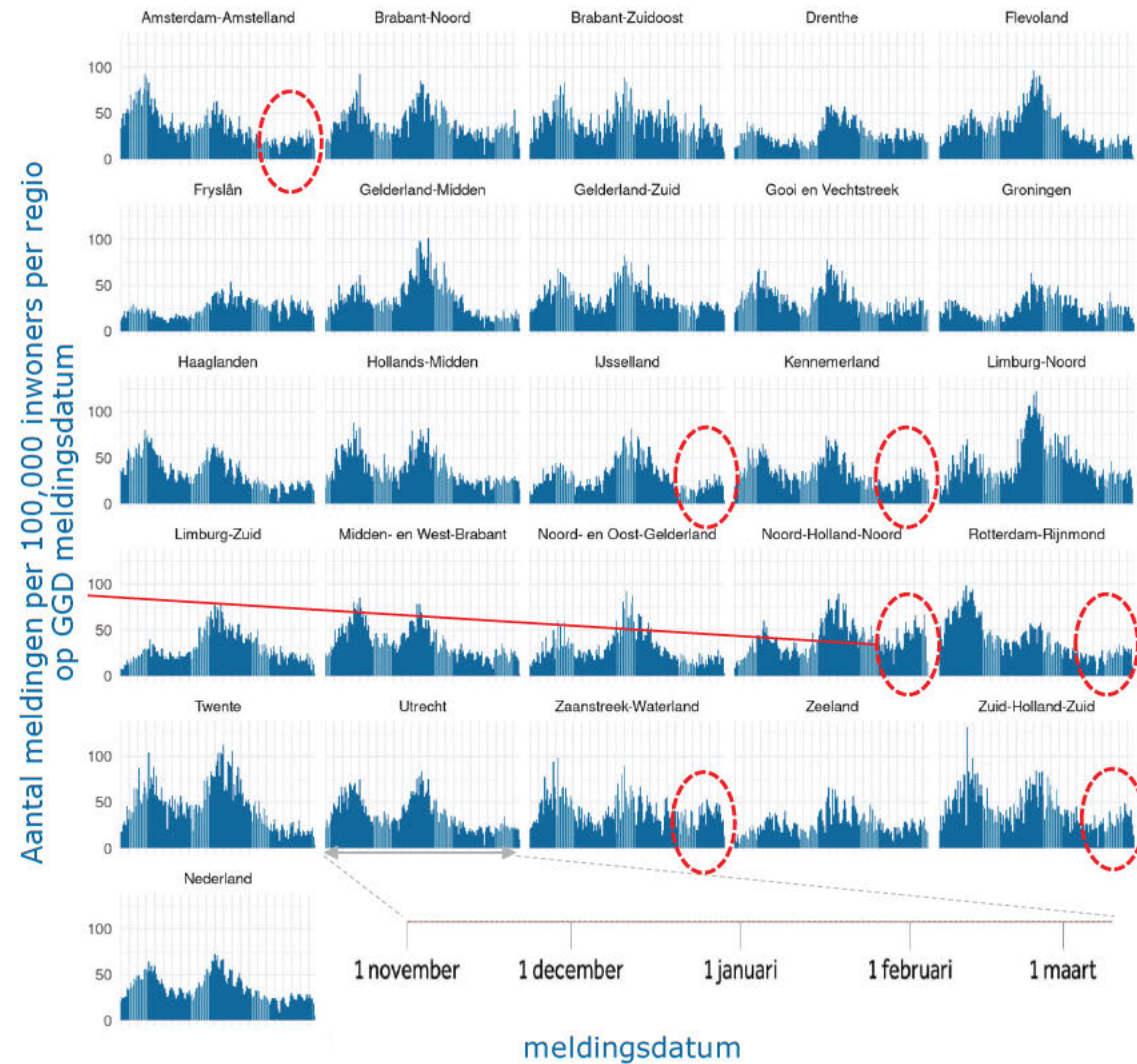

COVID-19

testen en percentage positief

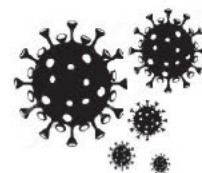

Landelijk aantal testen per 100.000 en % positief, 1 juni – 6 maart
(bron: CoronIT data, GGD testlocaties zonder Lansingerland)

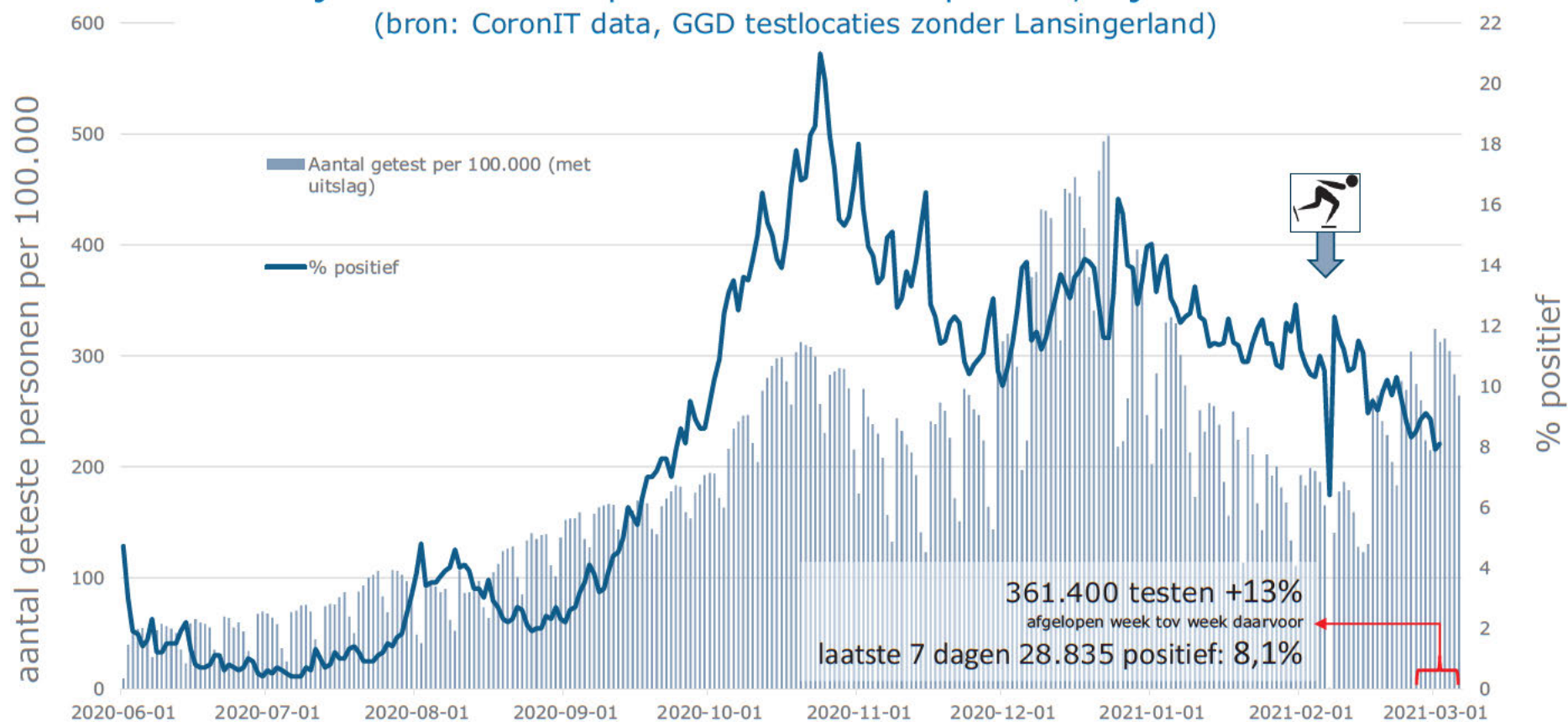



COVID-19 meldingen per leeftijd

Afgelopen week:

- stijging meldingen bij 0-24 jarigen
- daling meldingen bij ≥ 25 jarigen

- vaccinatie-effect onder 70+ verpleeghuisbewoners

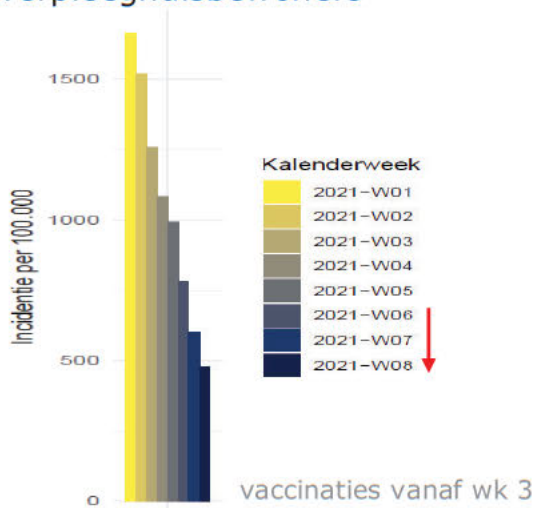

Aantal meldingen per 100.000 inwoners, per leeftijdsgroep, per kalenderweek van 25 januari t/m 7 maart 2021

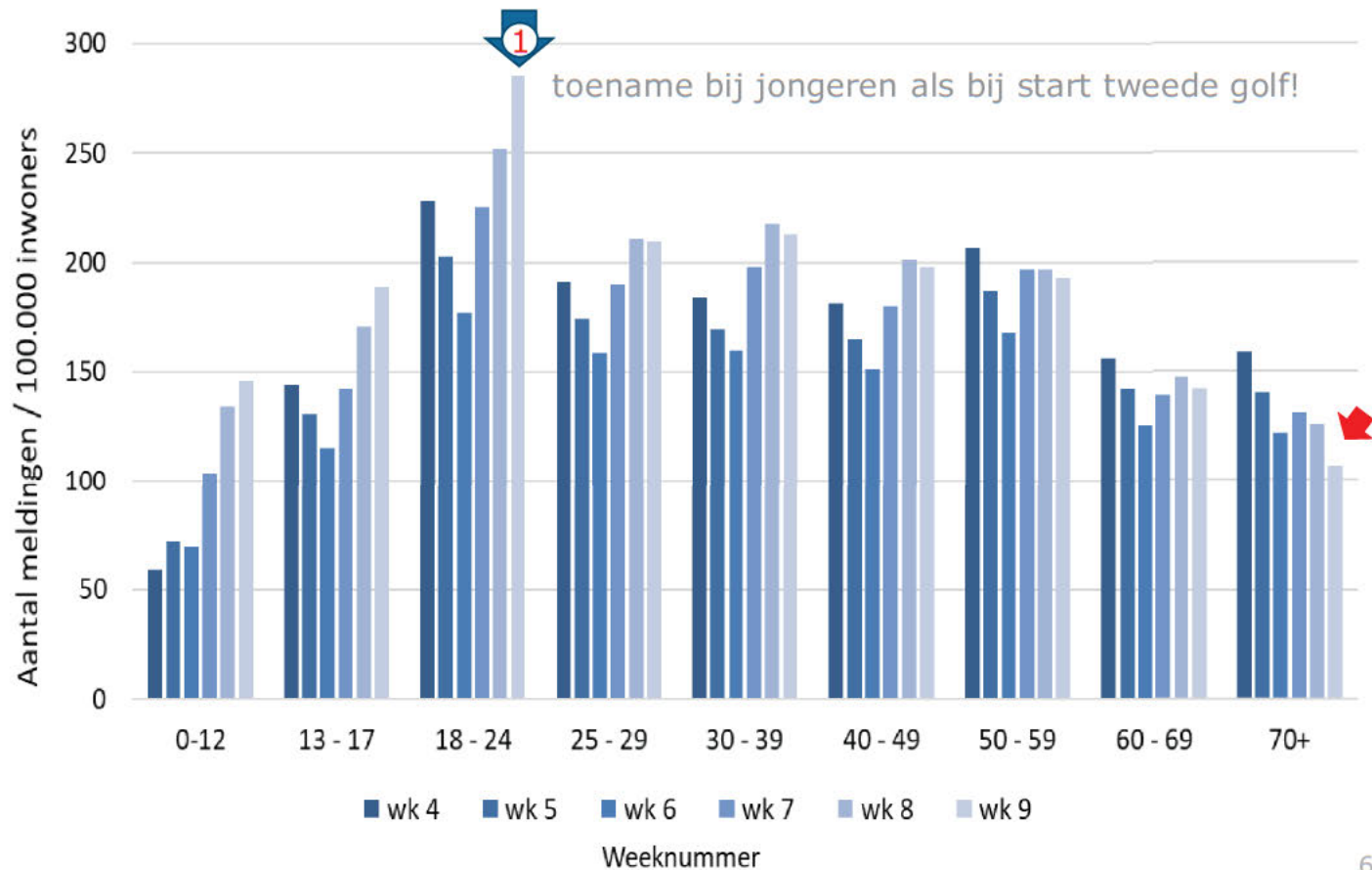

Clusters aantallen per setting



clusters onder leeftijdgenoten

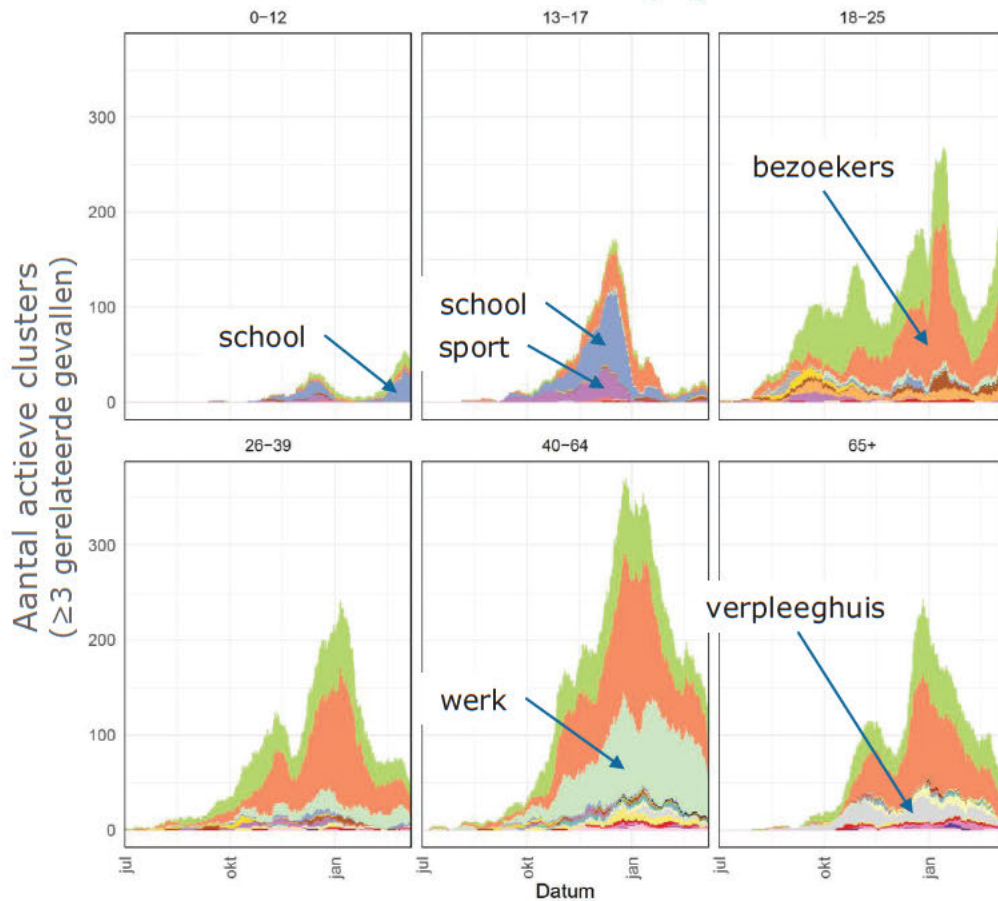

clusters met meerdere leeftijden

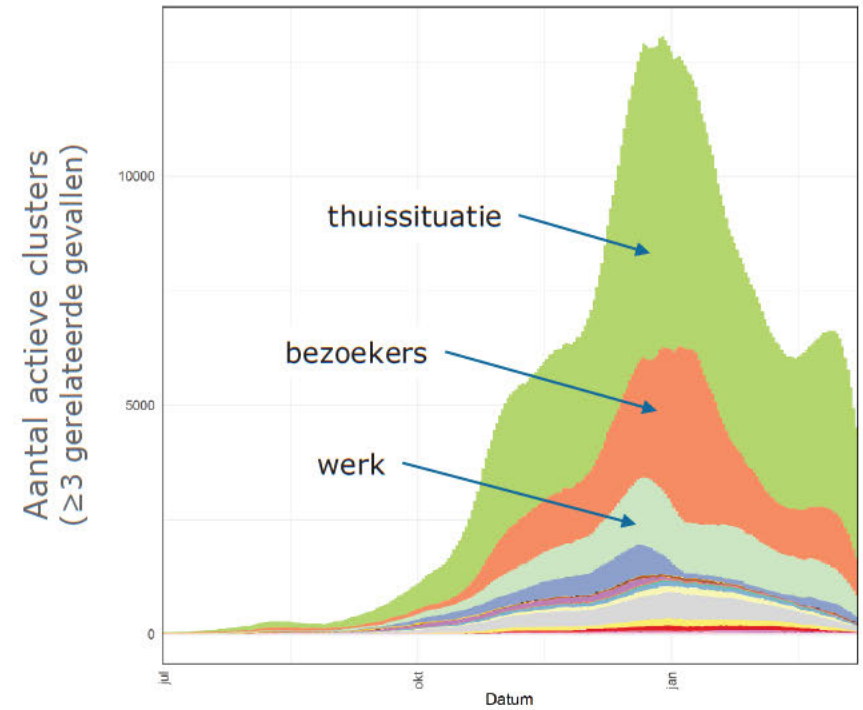

Cluster setting

Thuisituatie (huisgenoten en partner, niet samenwonend)	Koor
Bezoek in de thuisituatie (van of bij familie, vrienden, enz.)	1e lijn gezondheidszorg / huisarts
Werksituatie	2e lijn gezondheidszorg / ziekenhuis
School en kinderopvang	Overige gezondheidszorg
Medereiziger / reis / vakantie	Verpleeghuis of woonzorgcentrum voor ouderen
Vlucht	Woonvoorziening voor mensen met een beperking
Horeca	Overige woonvoorziening
Feest (feest, verjaardag, borrel, bruiloft, enz.)	Dagopvang voor ouderen en mensen met een beperking
Studentenvereniging/-activiteiten	Overige dagopvang
Vrijtijdsbesteding, zoals sportclub	Uitvaart
Religieuze bijeenkomsten	



COVID-19 kiemsurveillancie varianten

schatting reproductiegetal R – meer besmettelijk

- UK: 29% (95%CI: 28-30)
- SA: 25% (95%CI: 15-37)

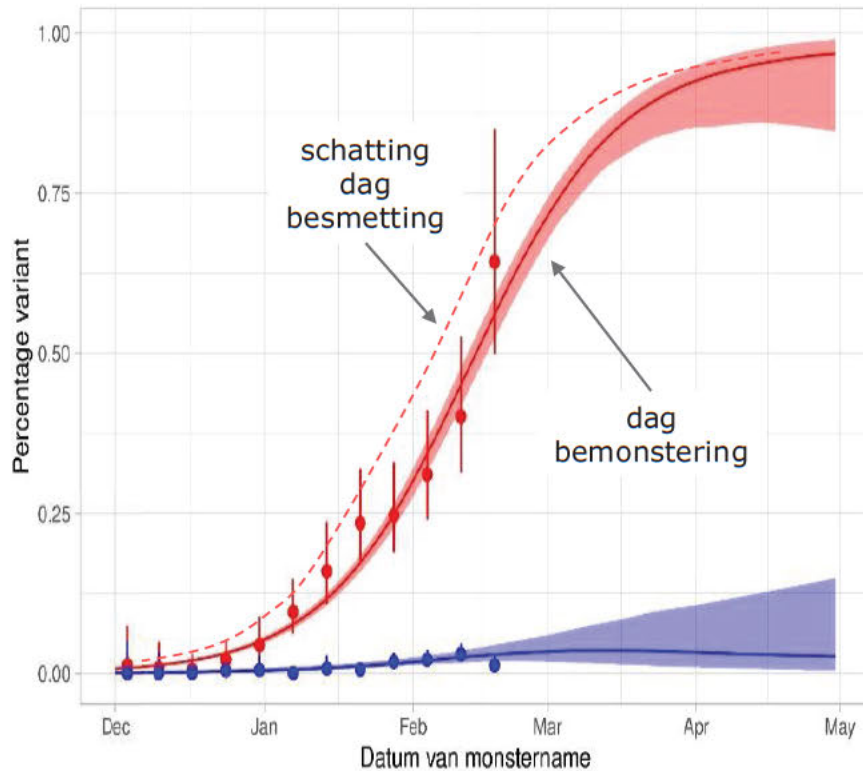

Coronavirusdeeltjes in rioolwater

- 315 meetlocaties
- één of meerdere metingen per week
- UK-variant door geheel Nederland verspreid

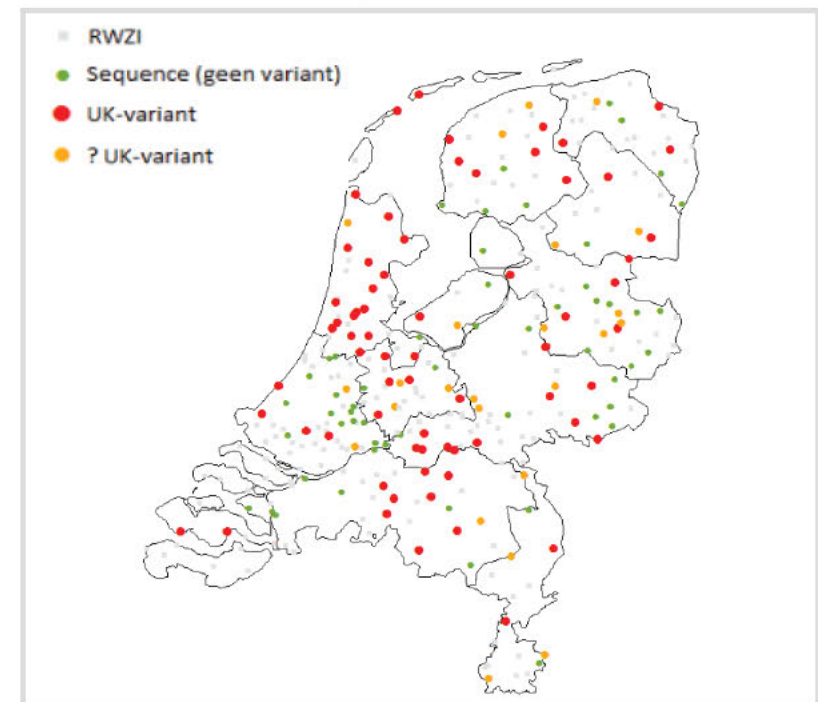



COVID-19 prevalentie en varianten

schatting reproductiegetal R – meer besmettelijk

- UK: 31% (95%CI: 29-32)
- SA: 26% (95%CI: 15-37)

Inschatting toename varianten B.1.1.7 en B.1.351 in Nederland
(mediaan en 95% predictie-interval)

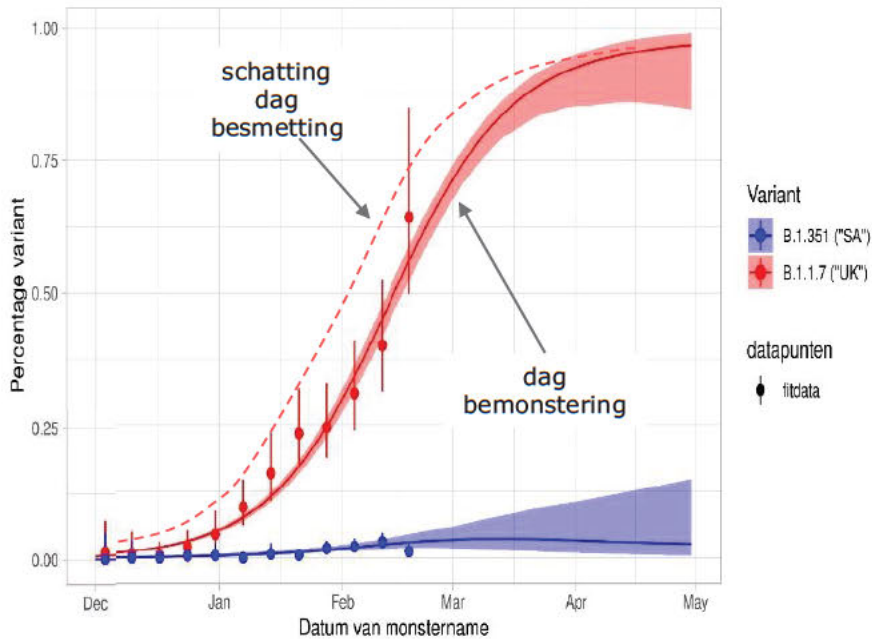

schatting besmettelijke personen 5 mrt:
97.413 (68.122 – 119.395)

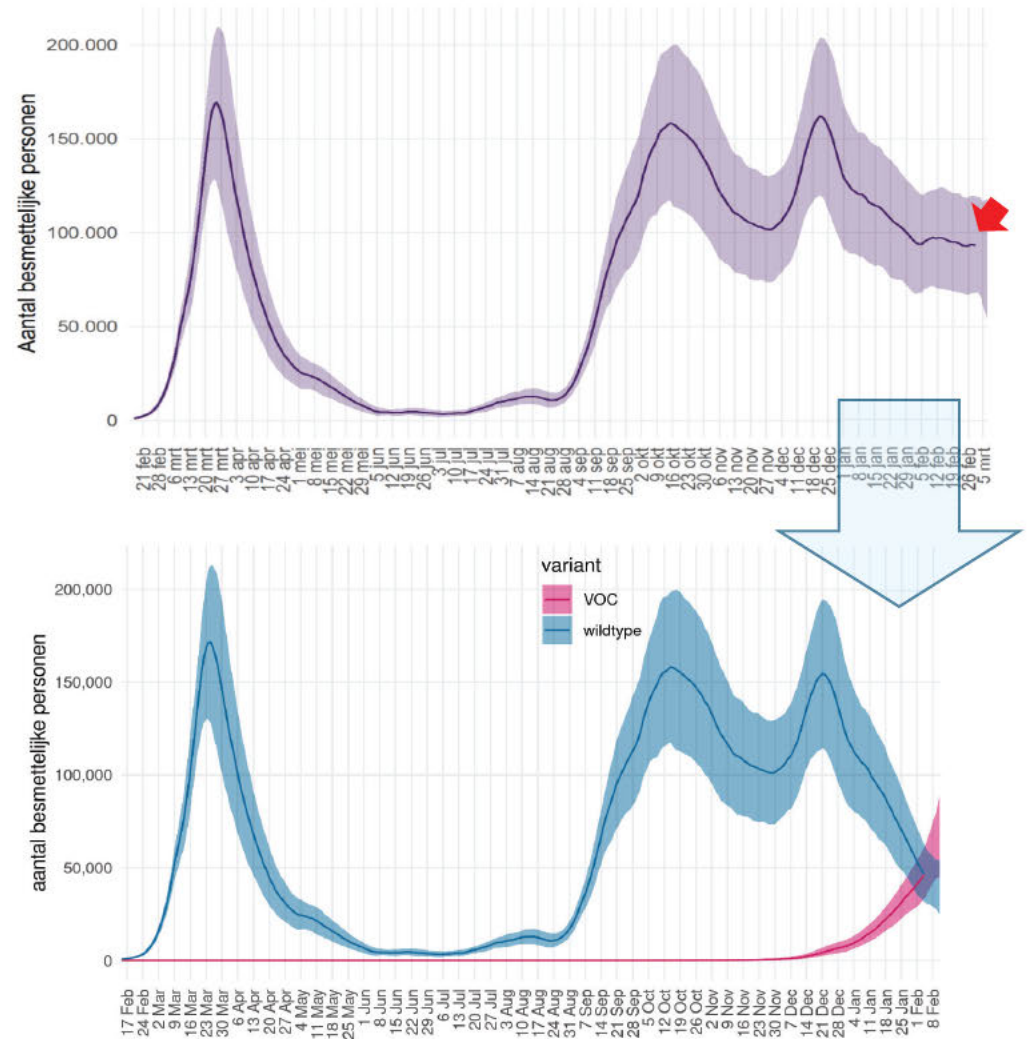

COVID-19 reproductie getal varianten

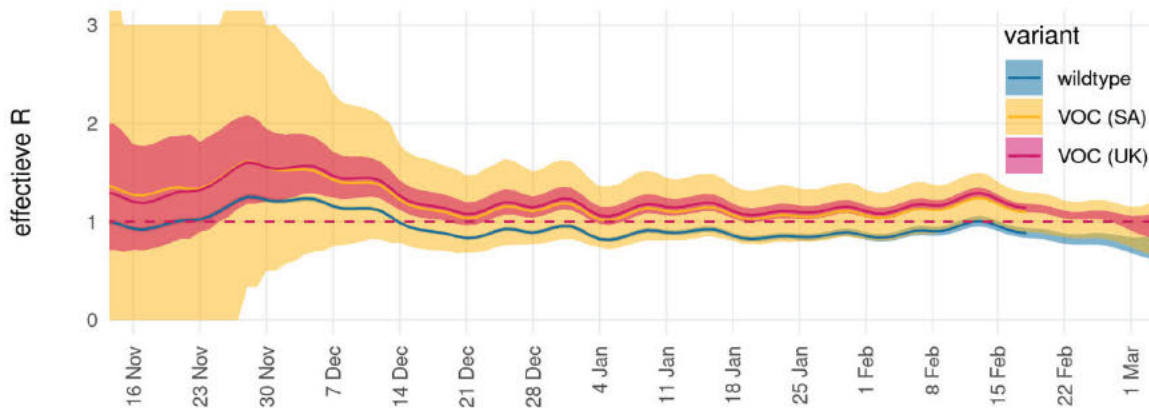
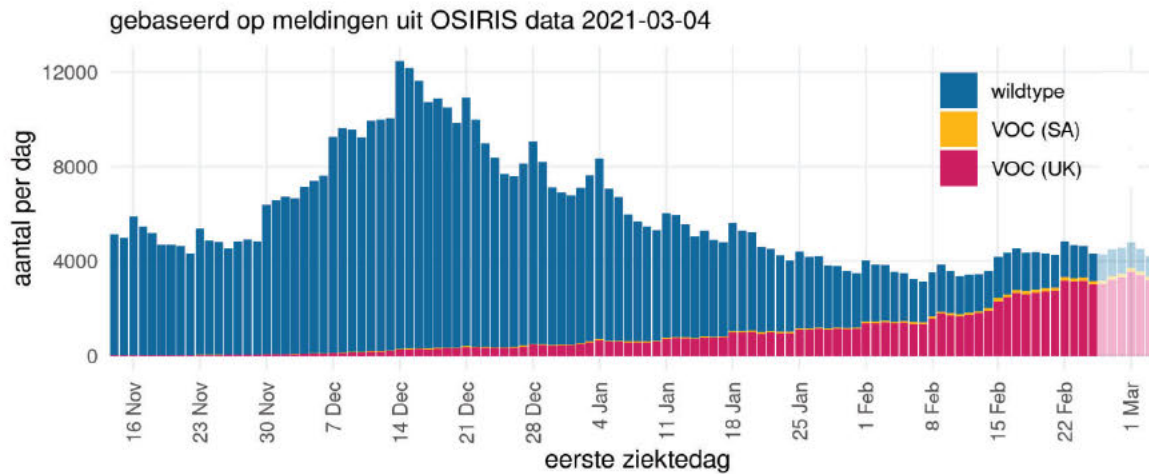
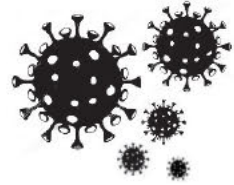

Uit kiemsurveillance data:

- data recenter dan 28 februari zijn onzeker

Schatting 25 februari:

- samen: **1.01** (0.95 - 1.05) *)
- wildtype: 0.82 (0.77 - 0.87)
- VOC SA: ~1.04
- VOC UK: ~1.08

*) op basis NICE IC: **1.04** (0.71-1.45)

Van 4 tot 18 februari:

- SA gemiddeld 26% besmettelijker dan wildtype
- UK gemiddeld 31% besmettelijker dan wildtype



Vragen aan 103^e OMT

Epidemiologie – kwetsbaar vanwege:

1. hoog aantal besmettelijke personen, ~ 100.000
2. reproductiegetal rond de 1.0, én
3. druk op (reguliere) zorg

Vragen:

- effect van avondklok/bezoekbeperking – als bundel en individueel
- is er mogelijkheid tot versoepeling nú?
- welke zijn grenswaarden te stellen aan eventuele versoepelingen?
 - universitair onderwijs en HBO
 - openen terrassen
 - openen detailhandel
 - buitensporten >27 jaar
 - zwemmen (afzwemmen diploma A/B)
- reisverbod
 - UK
 - Dubai en VAE

COVID-19

vraag met betrekking tot avondklok/bezoekregel

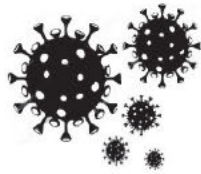

1. Effect avondklok kan niet los beschouwd worden van aangepaste bezoekbeperking;
2. Afname reproductiegetal ten tijde instellen avondklok/bezoekbeperking;
3. Afname contacten in COMIX en Pienter onderzoek (periodiek onderzoek contacten);
4. Actueel beloop IC-opnames past beste bij modelprognoses waarin effect is opgenomen;
5. Literatuur 8-13%*), effect in NL (afgeleid vanuit ad.4) circa 10%.

Vragen aan OMT
berekening reproductiegetal en effectiviteit avondklok?

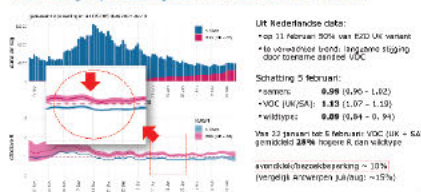

COVID-19
COMIX contact onderzoek

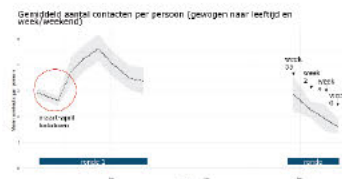

COVID-19
afname contacten in coronatijd - pienter onderzoek

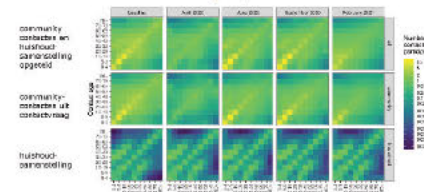

Vragen aan OMT
op grond actuele cijfers t.o.v. prognose - effectiviteit avondklok?

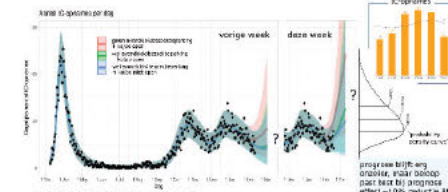

- *) • Bauner et al. Inferring the effectiveness of government interventions against COVID-19. *Science* 2020
- Haug et al. Ranking the effectiveness of worldwide COVID-19 government interventions. *Nature Human Behaviour* 2020
- Spaccaferri et al. Early assessment of the impact of mitigation measures to control COVID-19 in 22 French metropolitan areas, Oct to Nov 2020. *Eurosurveillance* 2020



COVID-19

afname contacten in coronatijd – pienter onderzoek

community
contacten en
huishoud-
samenstelling
opgeteld

community-
contacten uit
contactvraag

huishoud-
samenstelling

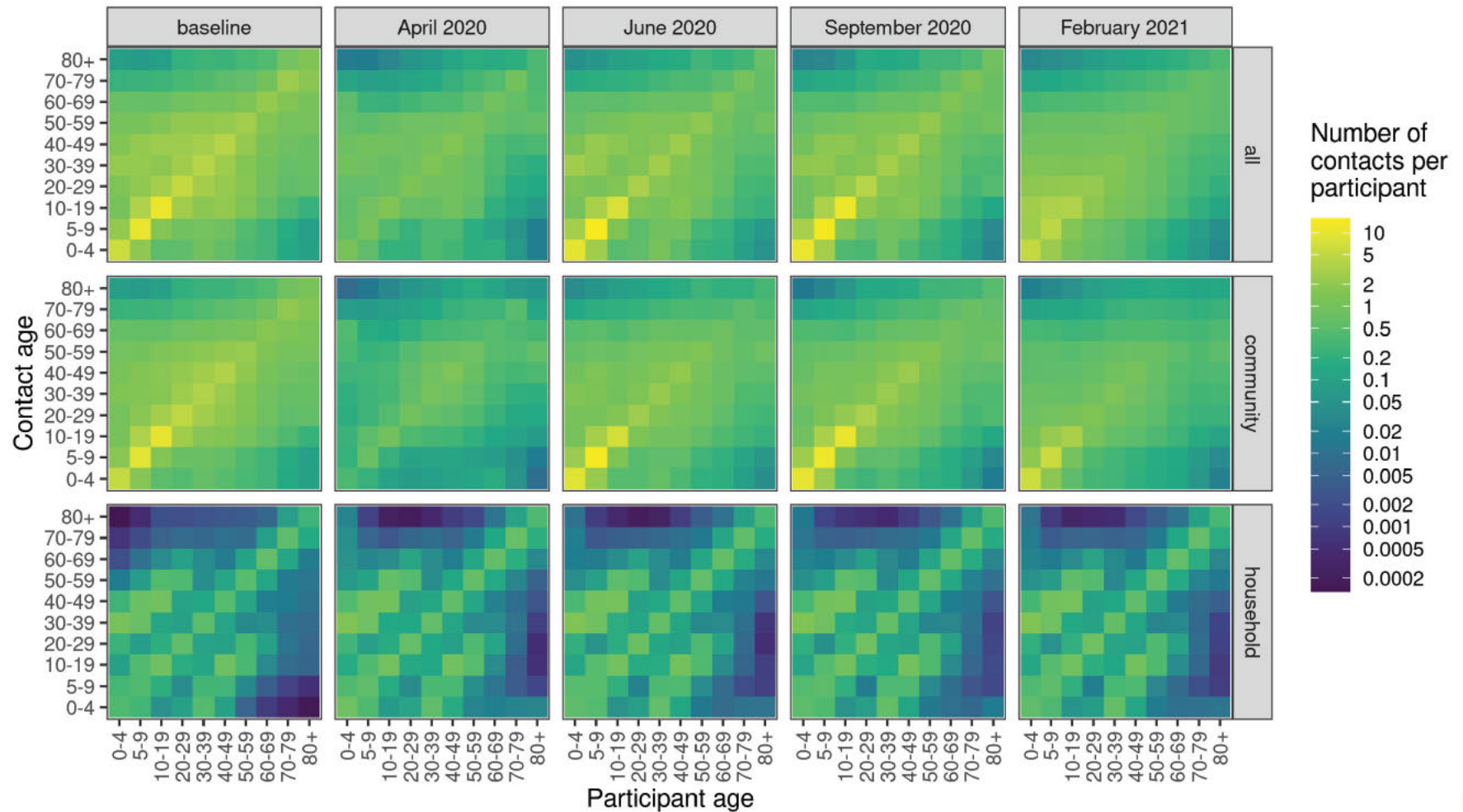



Bezette IC-bedden patiënten met COVID-19

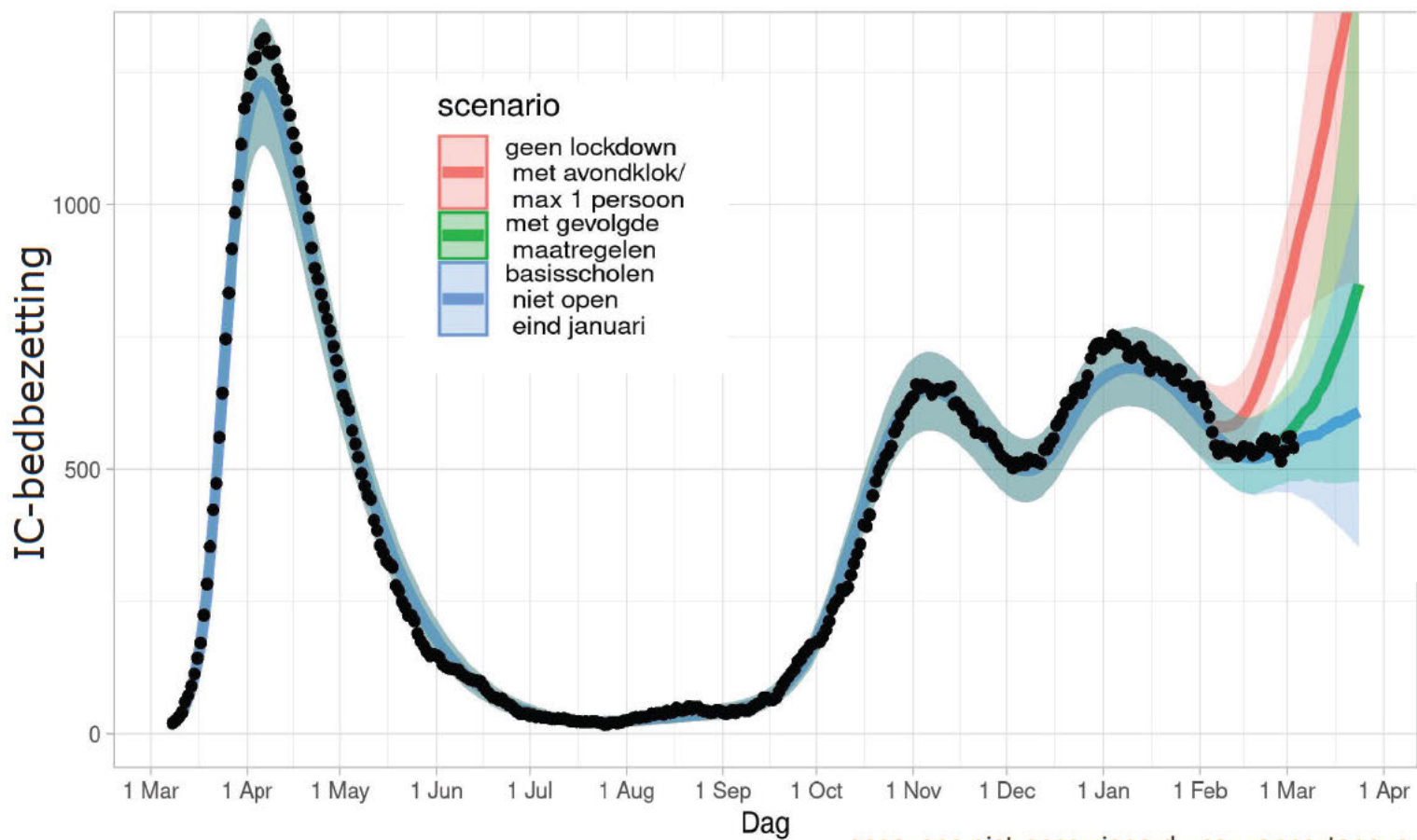

gegevens niet gecorrigeerd voor rapportagevertraging

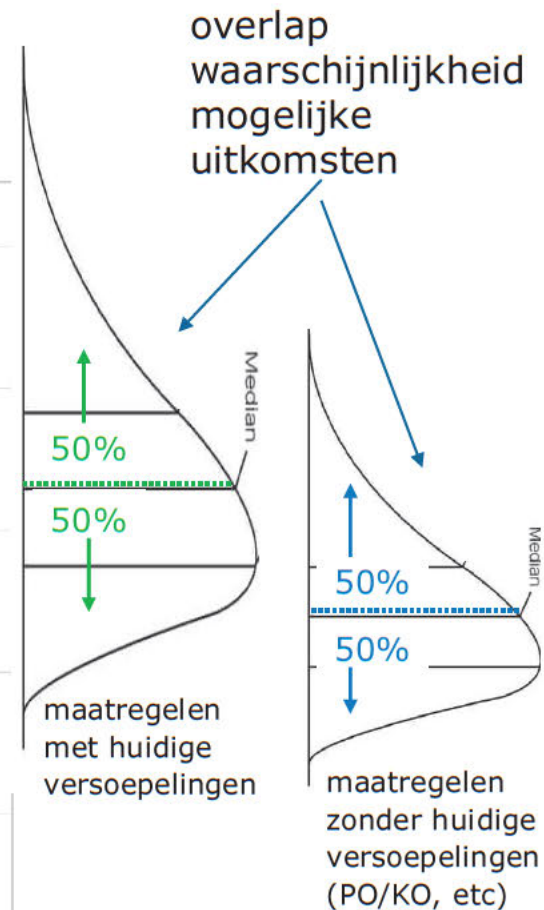



IC-bezetting COVID-19 met of zonder avondklok/bezoekbeperking in bundel

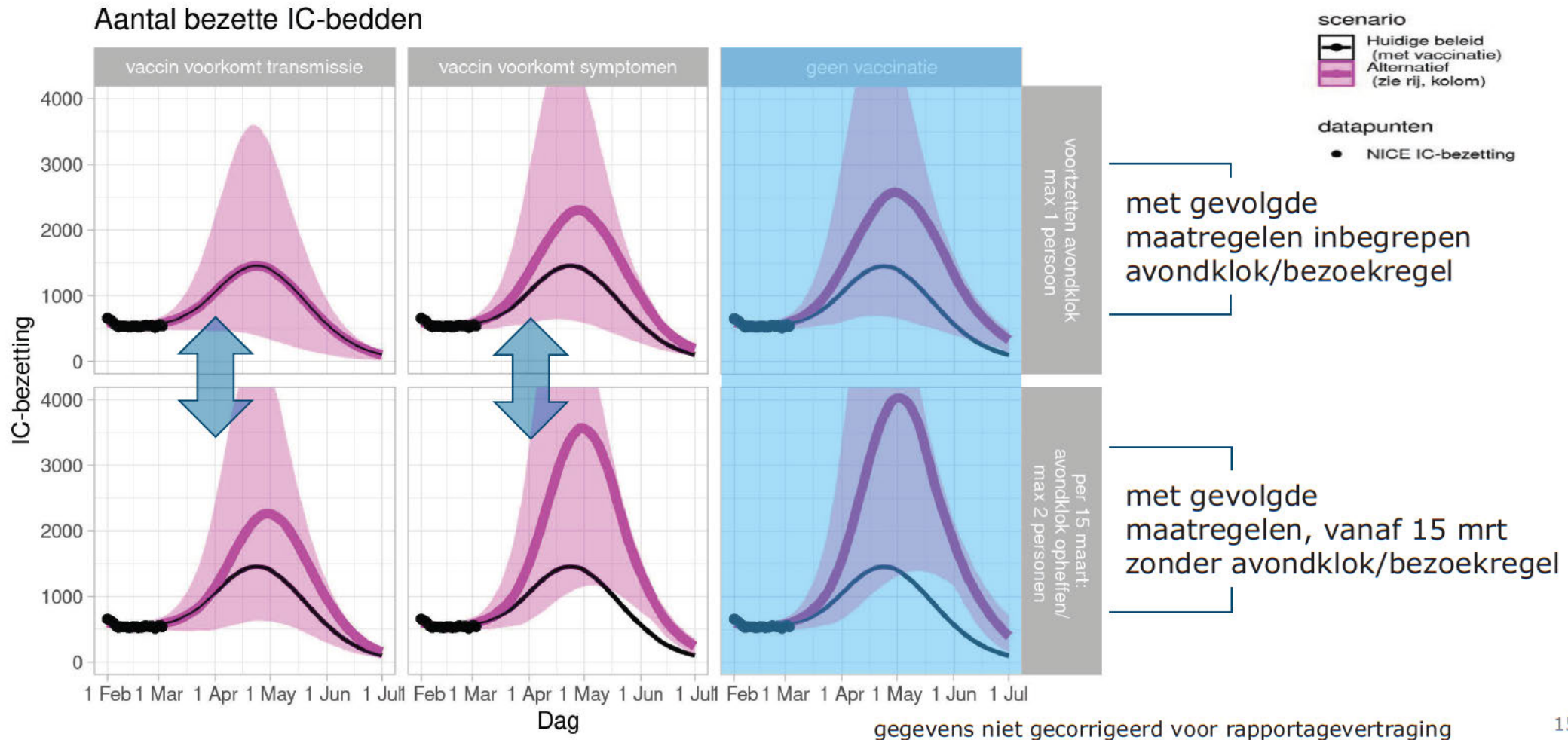



Vragen aan 103^e OMT

Epidemiologie – kwetsbaar vanwege:

1. hoog aantal besmettelijke personen, ~ 100.000
2. reproductiegetal rond de 1.0, én
3. druk op (reguliere) zorg

Vragen:

- effect van avondklok/bezoekbeperking – als bundel en individueel
- is er mogelijkheid tot versoepeling nú?
- welke zijn grenswaarden te stellen aan eventuele versoepelingen?
 - universitair onderwijs en HBO
 - openen terrassen
 - openen detailhandel
 - buitensporten >27 jaar
 - zwemmen (afzwemmen diploma A/B)
- reisverbod
 - UK
 - Dubai en VAE

dagelijkse IC-opnames patiënten met COVID-19

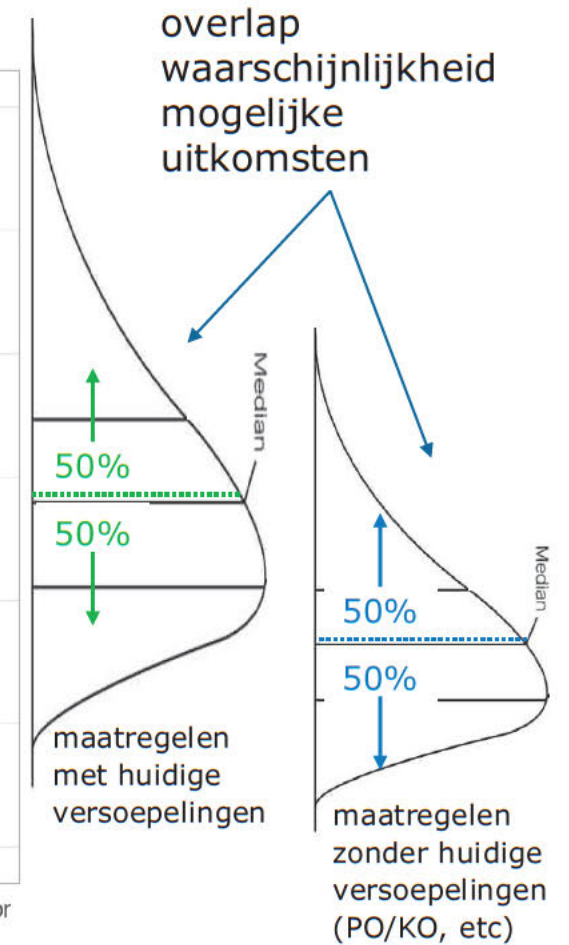
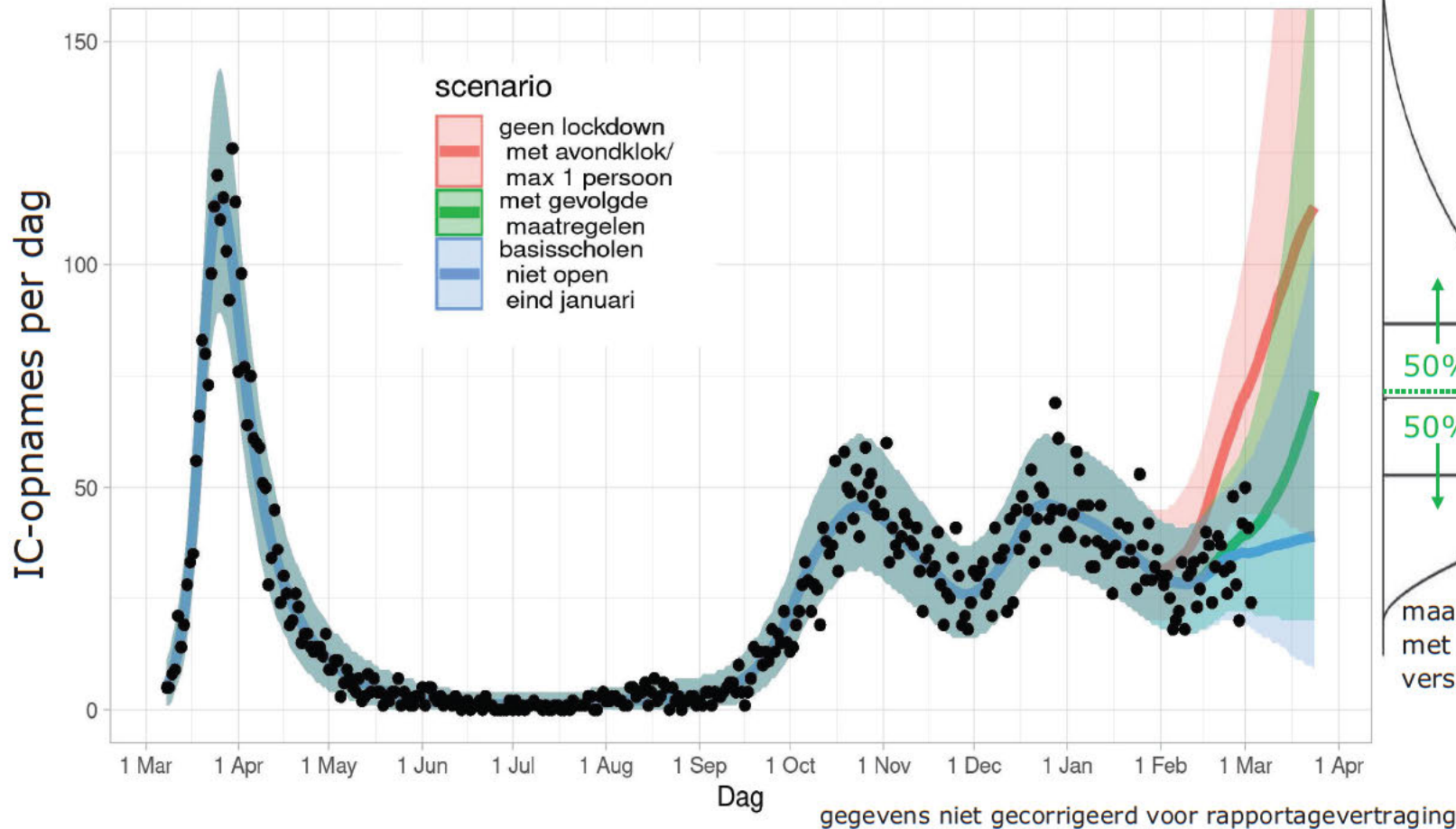



Bezette IC-plaatsen patiënten met COVID-19

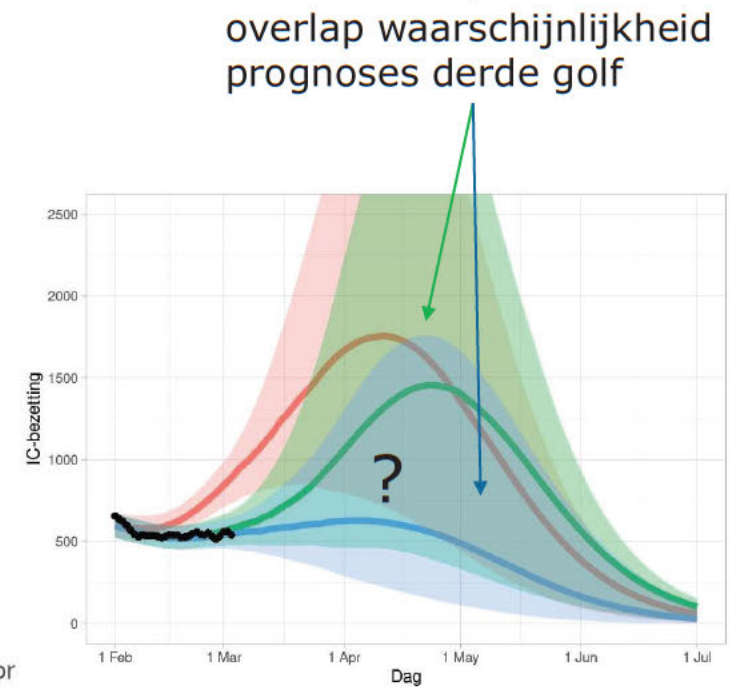
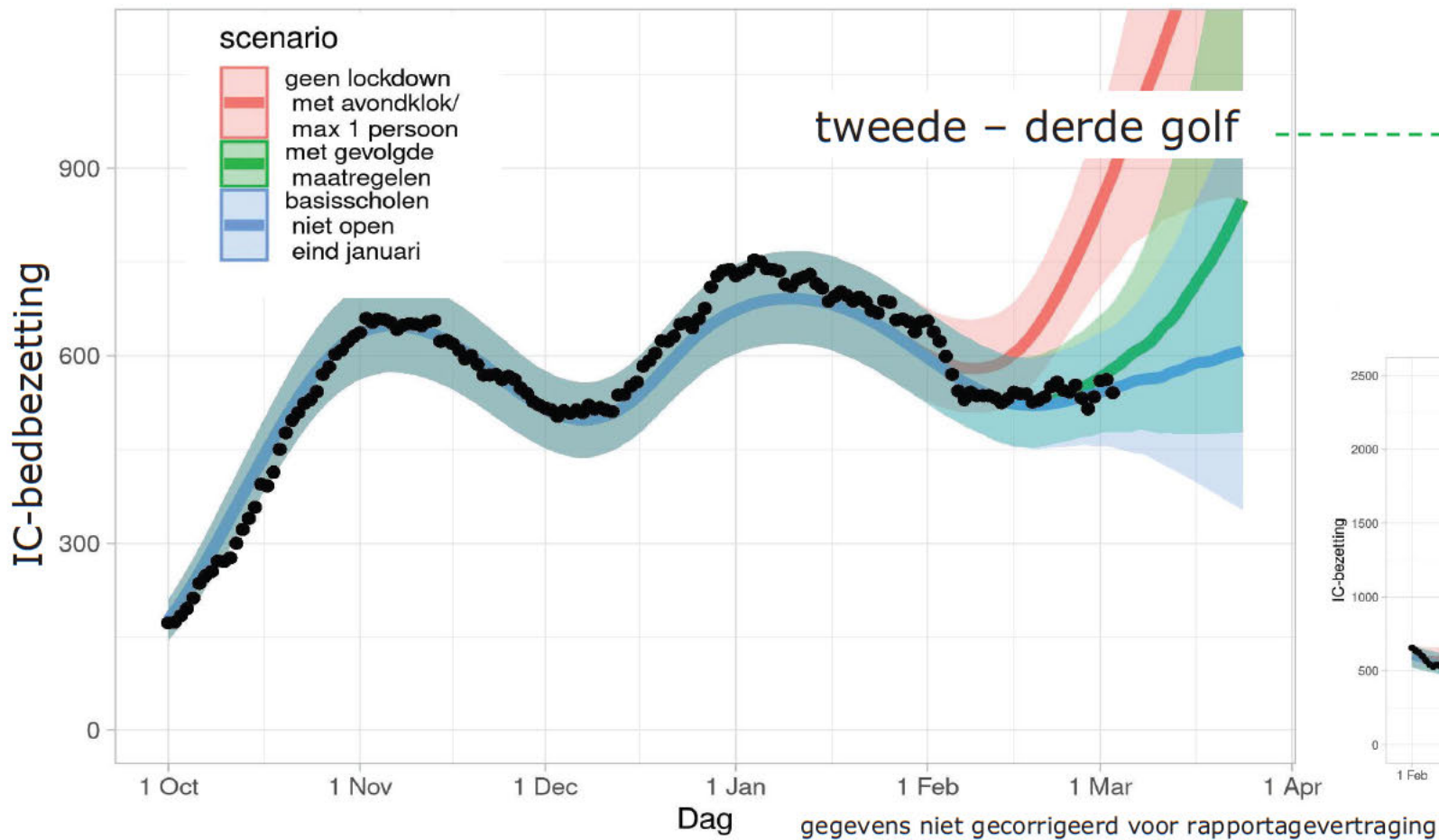



Vragen aan 103^e OMT

Epidemiologie – kwetsbaar vanwege:

1. hoog aantal besmettelijke personen, ~ 100.000
2. reproductiegetal rond de 1.0, én
3. druk op (reguliere) zorg

Vragen:

- effect van avondklok/bezoekbeperking – als bundel en individueel
- is er mogelijkheid tot versoepeling nú?
- welke zijn grenswaarden te stellen aan eventuele versoepelingen?
 - universitair onderwijs en HBO
 - openen terrassen
 - openen detailhandel
 - buitensporten >27 jaar
 - zwemmen (afzwemmen diploma A/B)
- reisverbod
 - UK
 - Dubai en VAE

COVID-19



scenario's – reproductiegetal versus zorgbelasting

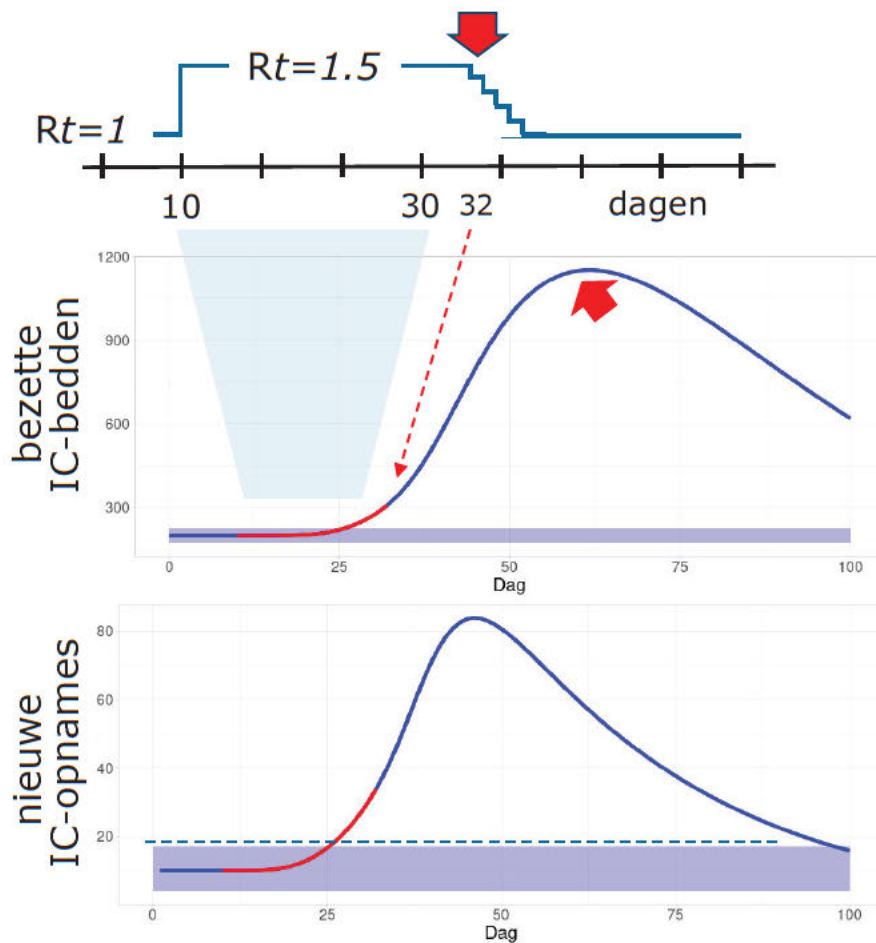

Voorbeeld

Beginsituatie

- dag 0: ~200 IC bedden bezet
- gemiddeld 10 IC opnames per dg (tussen 5-18)



Toename reproductiegetal R_t

- dag 10
- R_t van 1 naar 1,5

IC opnames overschrijden drempelwaarde

- drempel: 25 opnames
- bereikt rond dag 30

Strengere maatregelen

- dag 32
- R_t van 1,5 terug naar 0,9

Piek bezetting van IC

- ~1150 IC bedden bezet
- rond dag 60



COVID-19 scenario's – reproductiegetal versus zorgbelasting

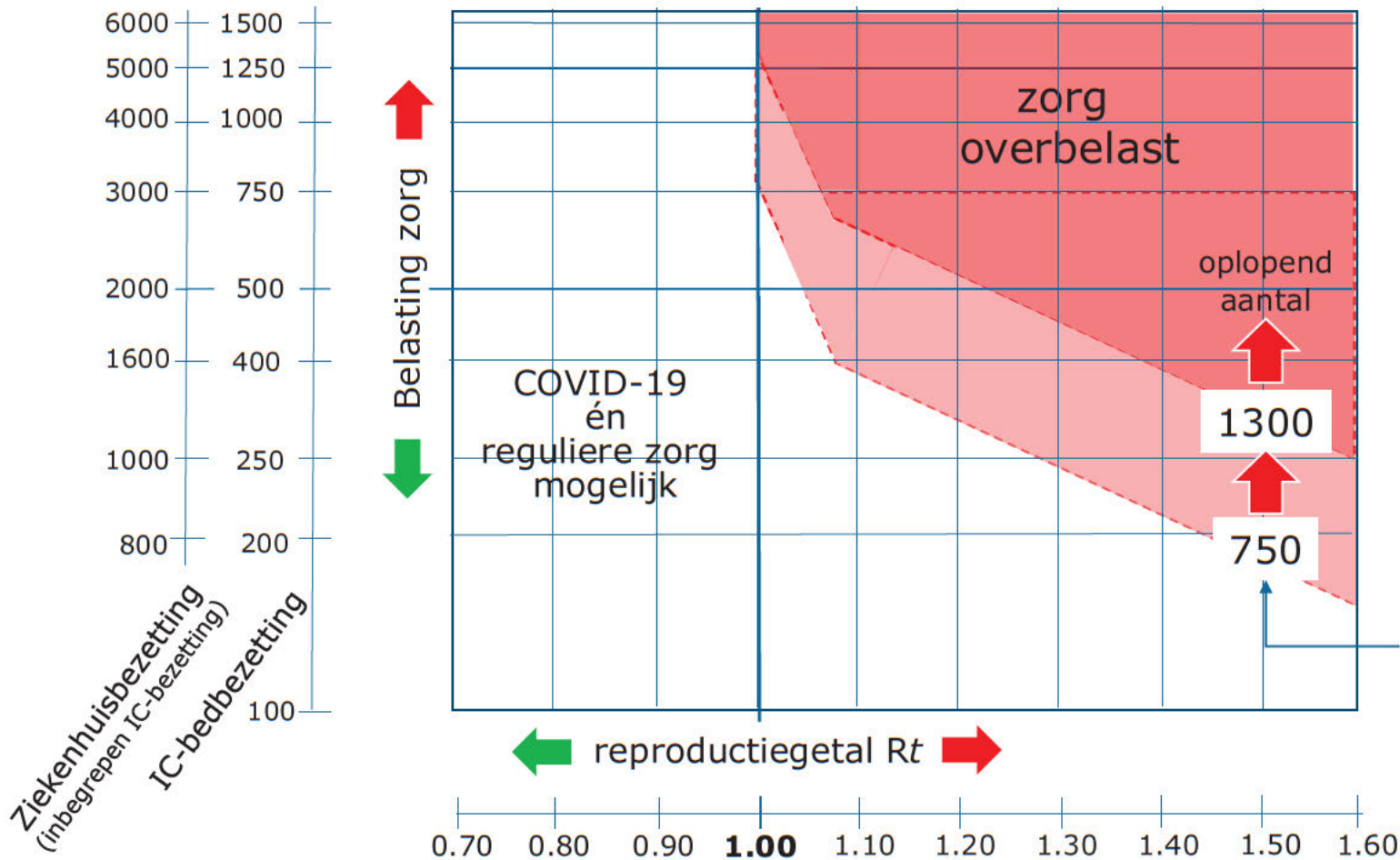

Advies – zorg dat je uit roze/rode gevarenezone komt én blijft (door terugbrengen R_t)!

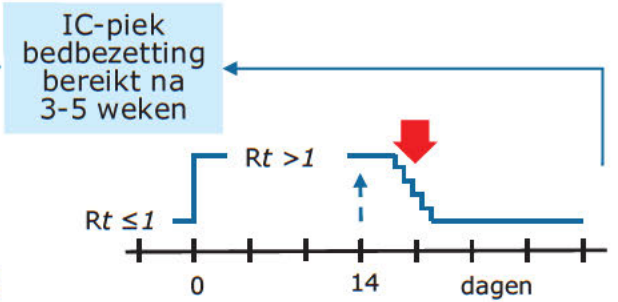



COVID-19 scenario's – reproductiegetal versus zorgbelasting

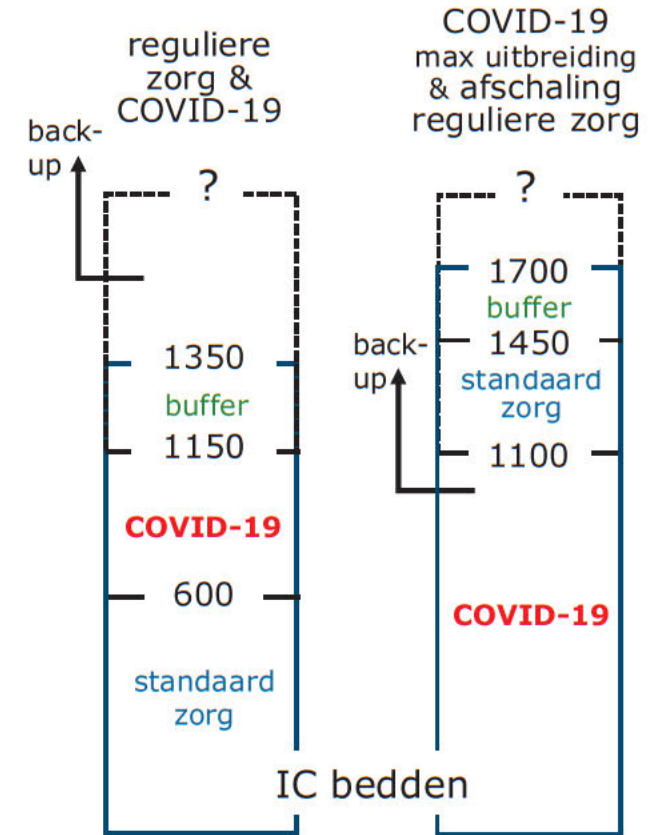
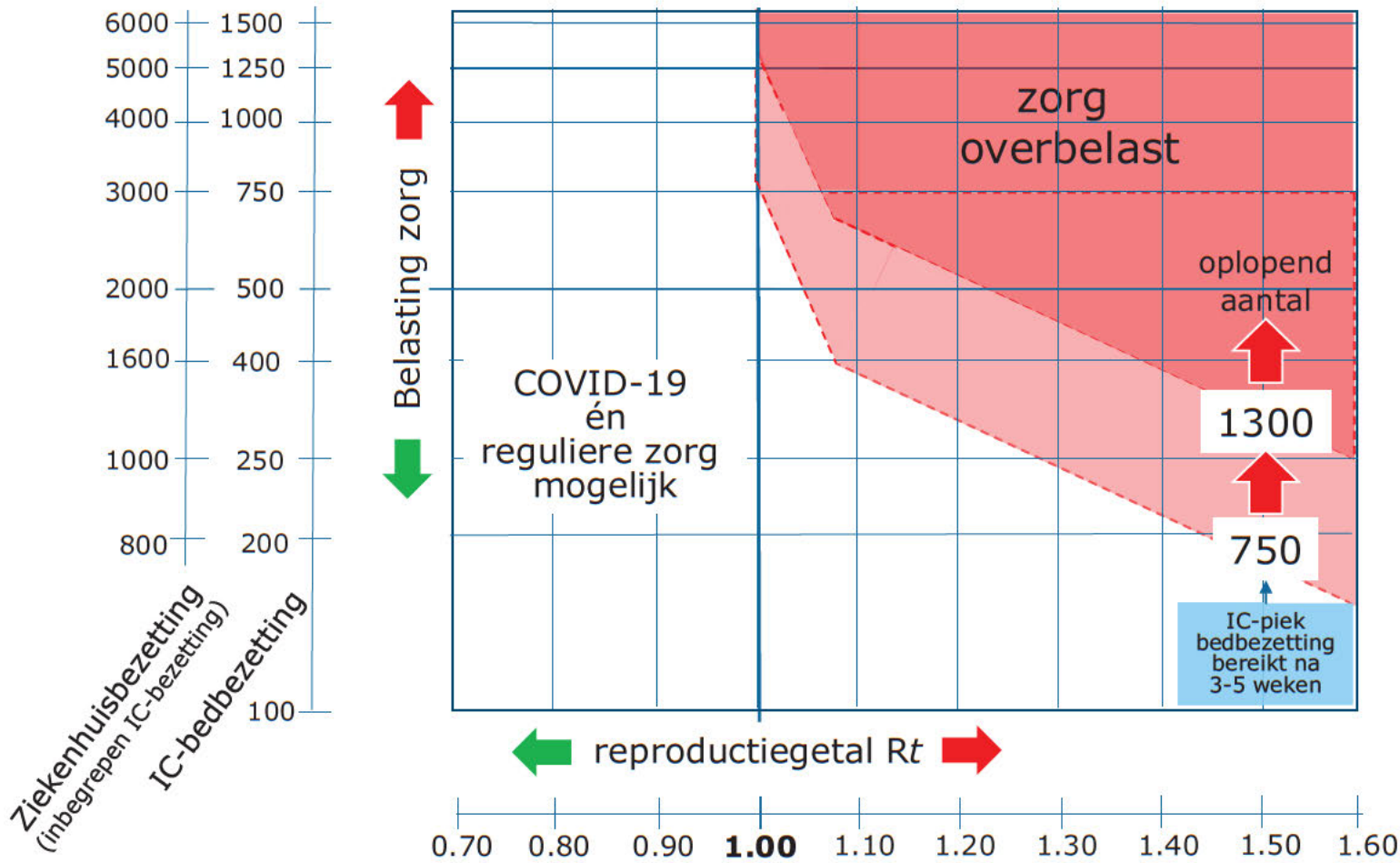

Bezette IC-plaatsen scenario's – voor ná uit gevarenzone



scenario
 Huidige beleid (met vaccinatie)
 Alternatief (zie rij, kolom)

datapunten
 ● NICE IC-bezetting

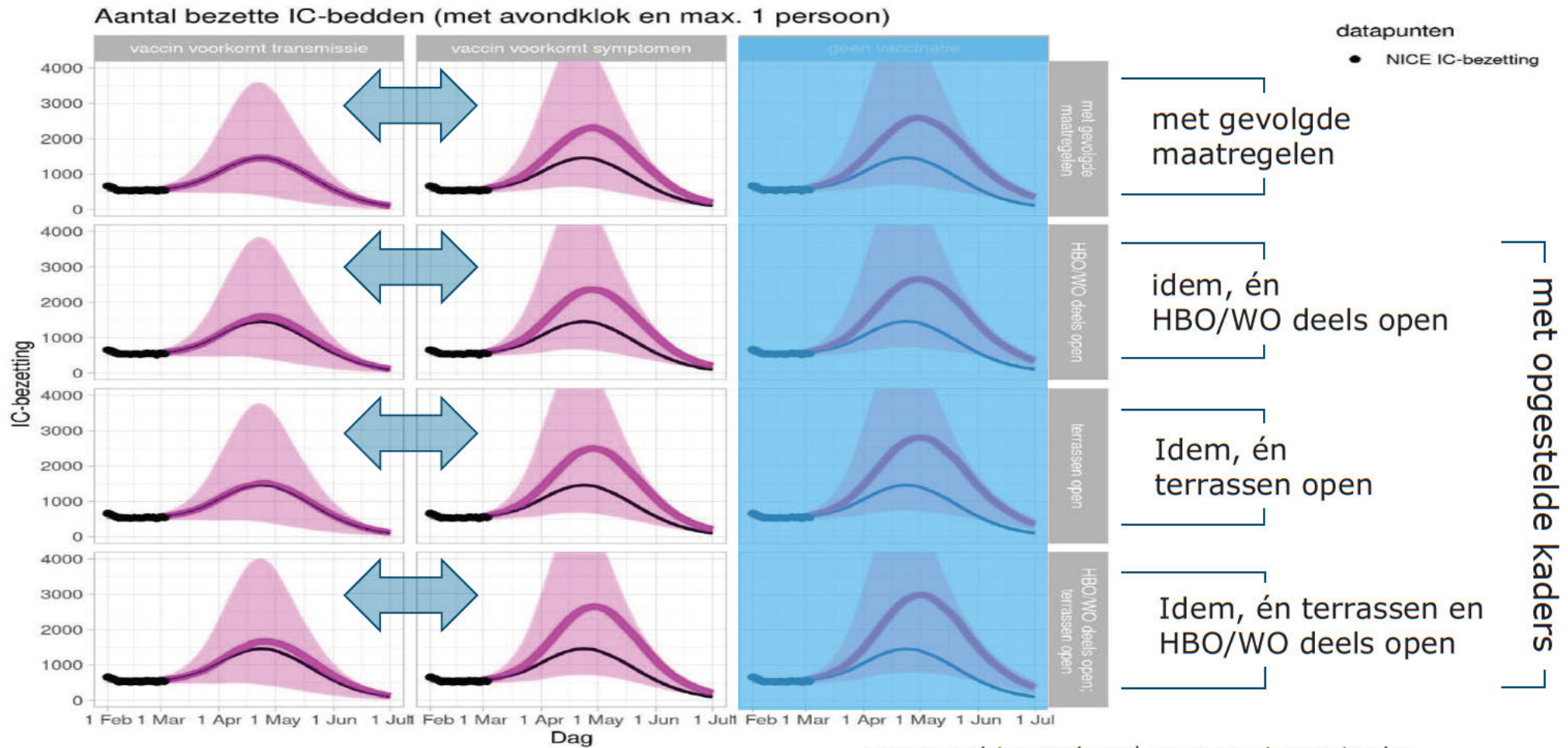



Vragen aan OMT

Epidemiologie – kwetsbaar vanwege:

1. hoog aantal besmettelijke personen, ~ 100.000
2. reproductiegetal rond de 1.0, én
3. druk op (reguliere) zorg

Vragen:

- effect van avondklok/bezoekbeperking – als bundel en individueel
- is er mogelijkheid tot versoepeling nú?
- welke zijn grenswaarden te stellen aan eventuele versoepelingen?
 - universitair onderwijs en HBO
 - openen terrassen
 - openen detailhandel
 - buitensporten >27 jaar
 - zwemmen (afzwemmen diploma A/B)
- reisverbod
 - UK
 - Dubai en VAE

- Zonder versoepelen al grote kans op stijging opnames, en tot overbelasting zorg
- Afschaffen avondklok/bezoekbeperking leidt tot hogere piek
- Bij gelijk blijven epidemiologie kan buitensporten verruimen
- Suggesties voor grenswaarden epidemiologie op basis zorgbelasting en R_t
- Eén dagdeel HBO/WO openen heeft een beperkt effect, onder conditie van (snel)testen

- Terrassen openen leidt tot toename besmettingen
- Idem openen detailhandel (met beperking aan prognoses modellering op zulk microniveau)

Sta zwemmen voor A/B toe, onder generiek kader

Geen noodzaak (meer) voor reisverbod op UK of Dubai/VAE

Nog te vroeg voor effect VO!

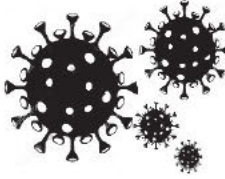

Basisregels maken het verschil in bestrijding – impact

Bron

bij klachten zelf-isolatie en testen;
contacten terugbrengen tot eigen huishouden;
quarantaine huishouden bij bevestigd geval;
triage en deurbeleid.

Collectief

1,5 m afstand, afscheidingen;
vermijd drukte en hotspots;
beperkingen mobiliteit, werk thuis, venstertijden;
beperken contacten tot één of meerdere huishoudens;
handenwassen, hygiëne en schoonmaak;
luchtverversing en ventilatie;
bestrijding door isolatie, bron- en contactonderzoek en quarantaine;
hoesten of niezen – elleboog of zakdoekje kiezen.

Individueel

persoonlijke beschermingsmiddelen zoals mondneuskapje.

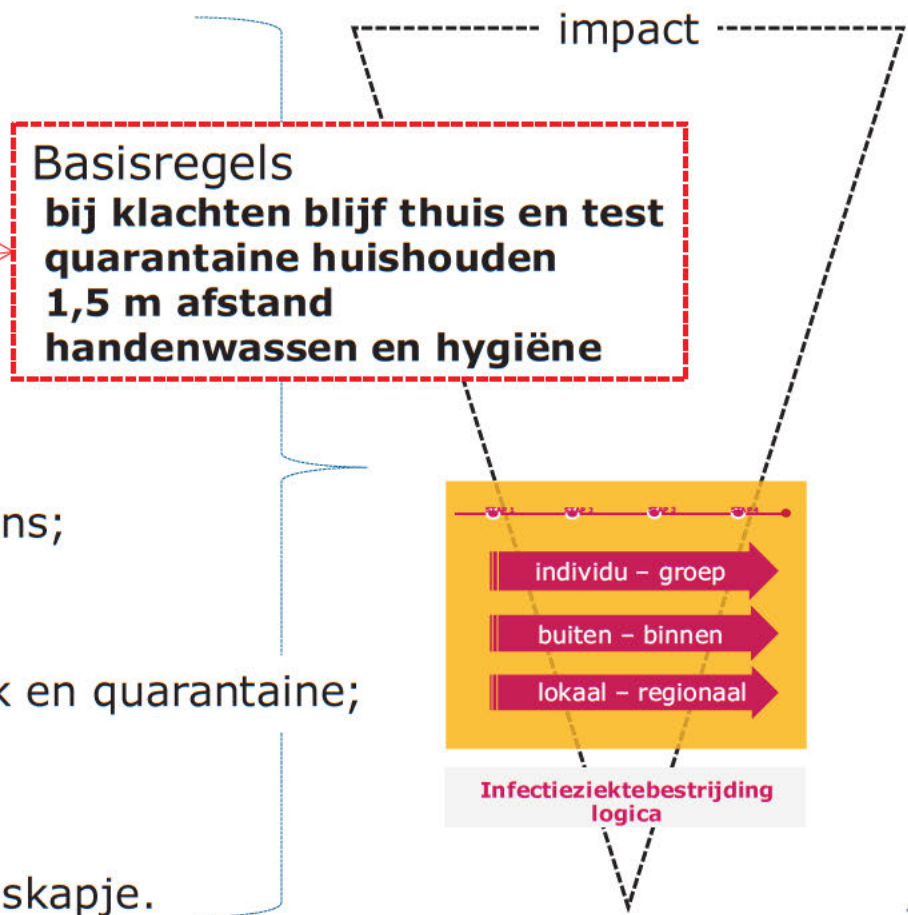

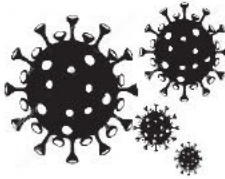

Basisregels maken het verschil in bestrijding – impact

Gedagsregels

Naleving		Draagvlak	
Percentage	Gedagsregels	Verschil met vorige meting*	
98%	Draag een mondkapje in het OV	• gelijk	
91%	Avondklok	↓ lager	
82%	Draag een mondkapje in publieke binnenruimtes	↓ lager	
77%	Ontvang het maximaal aantal personen thuis	↓ lager	
74%	Vermijd drukke plekken	↓ lager	
70%	Werk volledig thuis als dat kan	• gelijk	
65%	Houd 1,5 meter afstand	↓ lager	
63%	Hoest en nies in je elleboog	• gelijk	
50%	Blijf thuis bij klachten	• gelijk	
36%	Laat je testen bij klachten	↓ lager	
31%	Was vaak je handen	↓ lager	

Deze tabel toont het percentage van de deelnemers aan het onderzoek dat aangeeft de gedagsregels te volgen in zijn/haar dagelijks leven.

**Basisregels
bij klachten blijf thuis en test
quarantaine huishouden
1,5 m afstand
handenwassen en hygiëne**

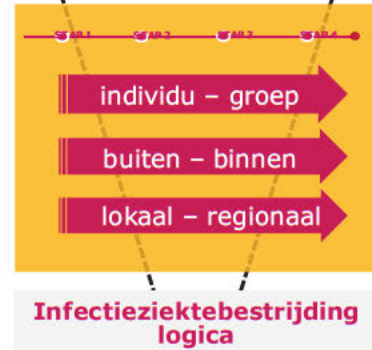

Internationaal



Daily new confirmed COVID-19 cases per million people

Shown is the rolling 7-day average. The number of confirmed cases is lower than the number of actual cases; the main reason for that is limited testing.

Our World
in Data

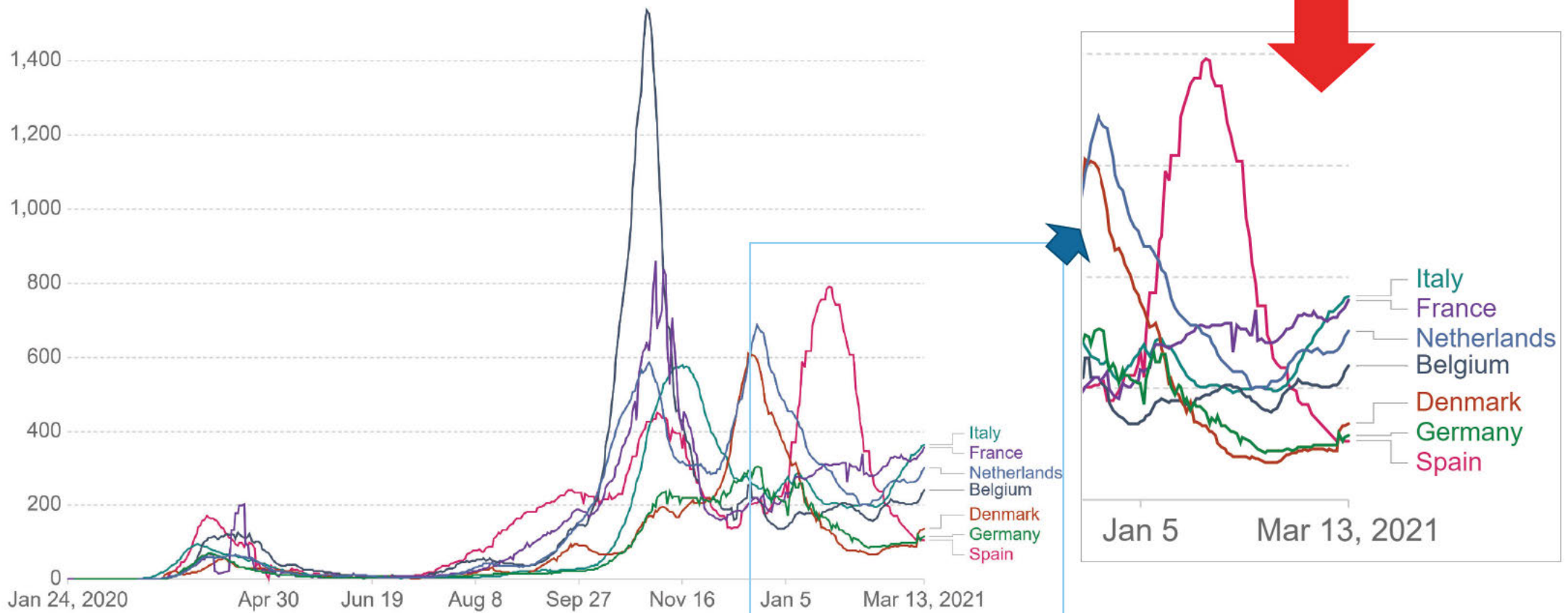

Source: Johns Hopkins University CSSE COVID-19 Data – Last updated 14 March, 11:02 (London time)

CC BY



Planbureau voor de Leefomgeving

Maatschappelijk beeld: leefomgeving

16 maart MCC19: Dossier Binnensteden

PBL

5.1.2e



Vooraf:

- › 1. Covid heeft ingrijpende consequenties voor **de dagelijkse leefomgeving** en de effecten daarvan werken de komende jaren door in onze binnensteden, het woon-werk verkeer en de regionale arbeidsmarkt.
- › 2. Maar vergeet ondertussen de aandacht niet voor knelpunten in **de grote leefomgeving**, die worden niet kleiner, zoals in verband met het klimaat, de biodiversiteit en het grondstoffengebruik.





Vooraf: klimaat

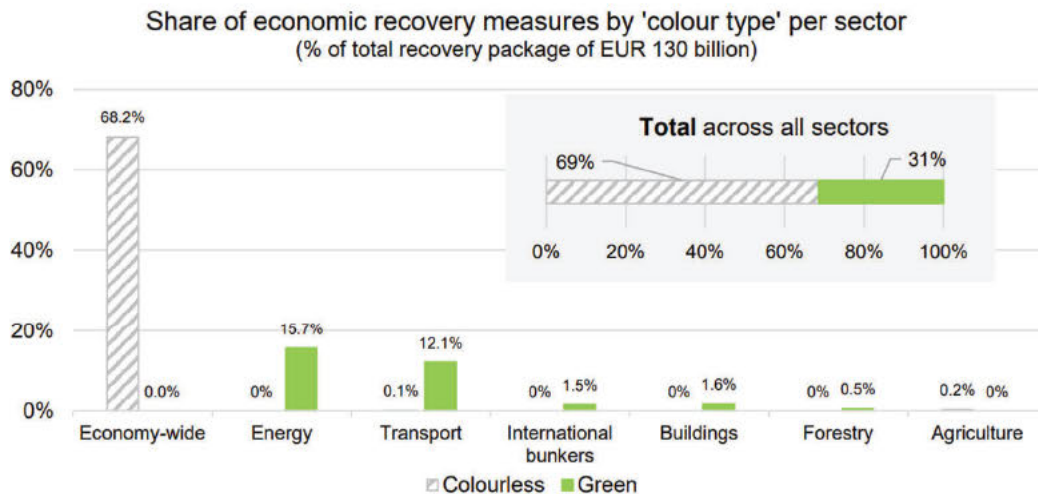

Figure 5: Economic recovery measures in Germany's fiscal stimulus package of 3 June 2020, classified by 'colour type' and sector. Source: This study.

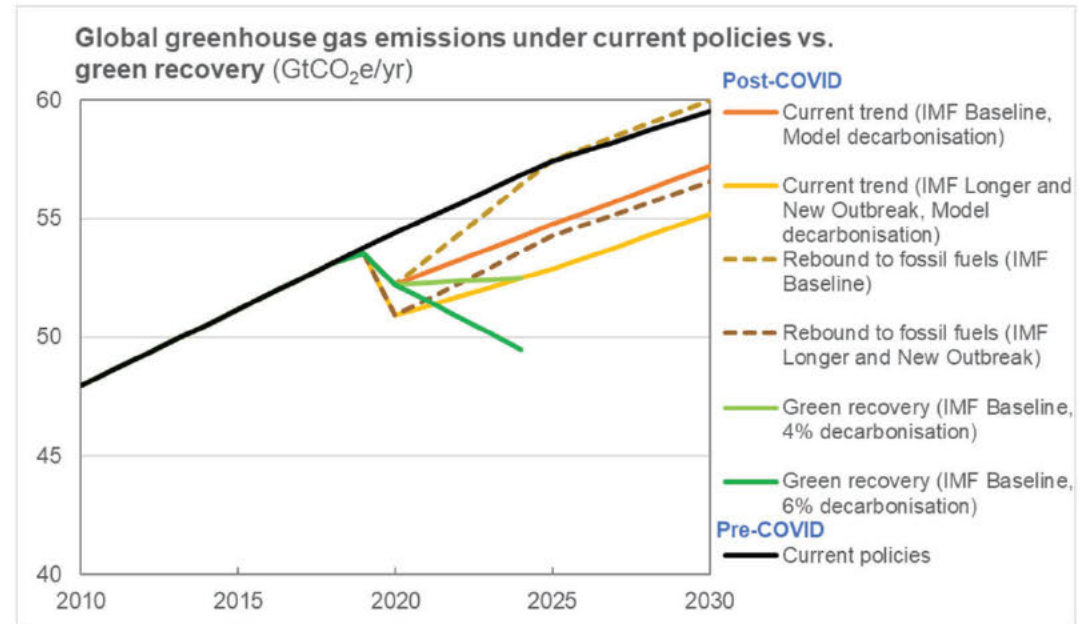

Figure 8: Global GHG emissions projections (median estimates) for the current policies scenarios and two recovery scenarios (4% and 6% decarbonisation based on full implementation of IEA's (2020b) Sustainable Recovery Plan) for the period 2010-2024/2030, including various scenarios related to the COVID-19 pandemic. Source: this study.



Covid 19 en binnensteden

structureel ->
covid gerelateerd ->

- Bruisend in een sterke regio (A)
- Solide en regionaal voorzienend (B)
- Bekneld in een sterke regio (C)
- Kwetsbaar en lokaal voorzienend (D)
- Zwak en perifeer (E)





Belangen in de binnenstad

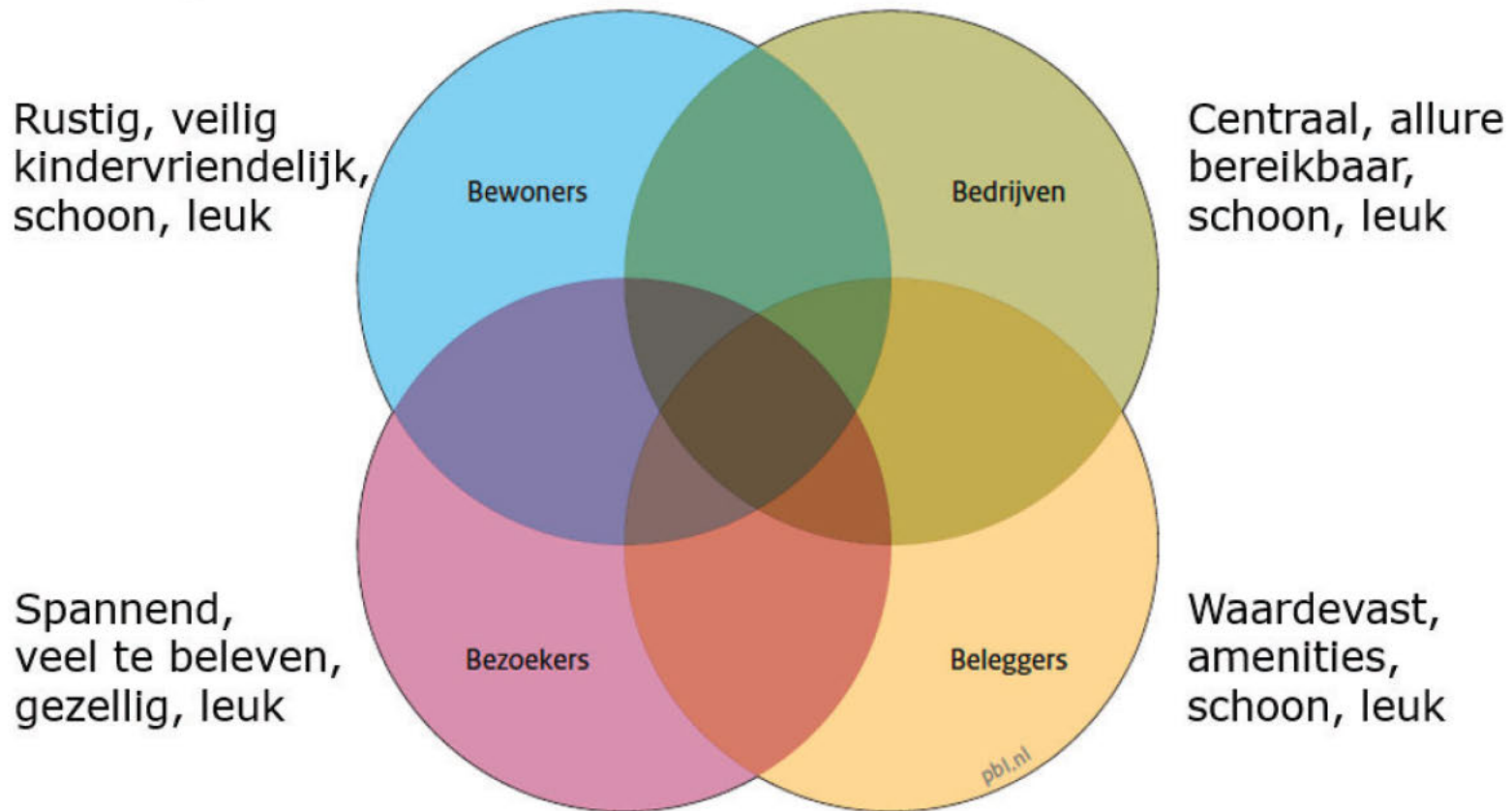

structureel: toenemende divergentie in ontwikkeling binnensteden



Bron: PBL

- Bruisend in een sterke regio (A)
- Solide en regionaal voorzienend (B)
- Bekneld in een sterke regio (C)
- Kwetsbaar en lokaal voorzienend (D)
- Zwak en perifeer (E)

Relatieve verandering van werkgelegenheid per profiel ten opzichte van 2003

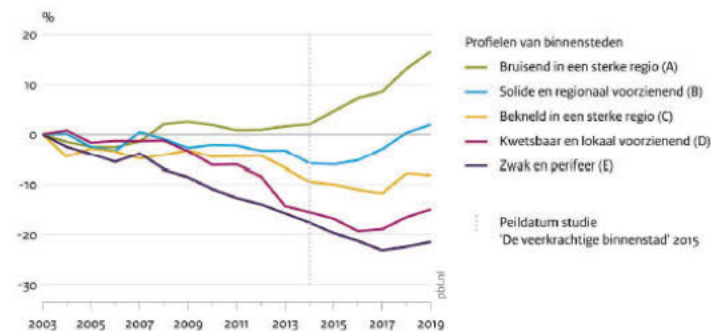

Relatieve verandering van bevolking per profiel ten opzichte van 2003

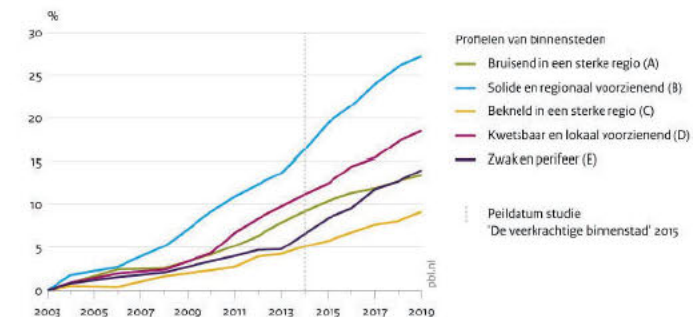

Bron: CBS; bewerking PBL

Aandeel winkelleegstand per profiel

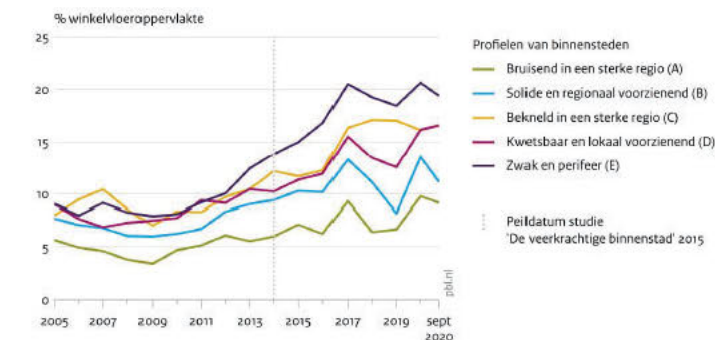

Bron: Locatus; bewerking PBL



Covid 19

Figuur 2.11
Passanten in hoofdwinkelstraten op zaterdag, 2020

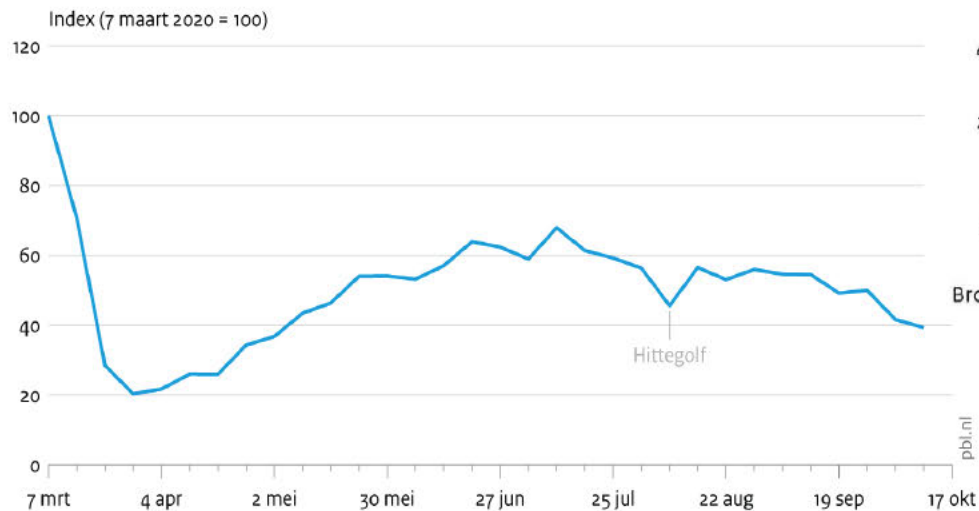

Bron: Locatus

Passanten in hoofdwinkelstraten op zaterdag in geselecteerde steden, 2020

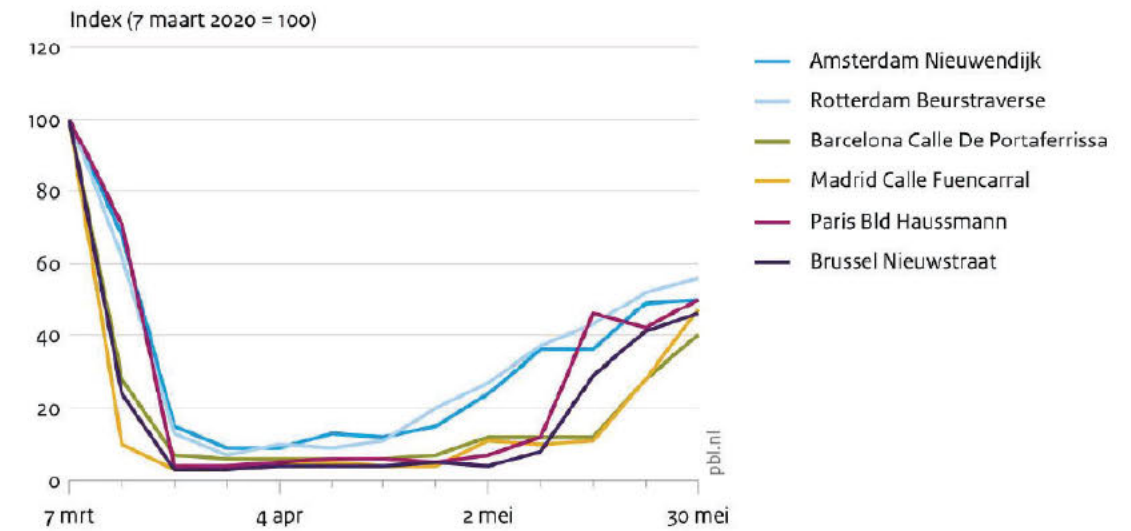

Bron: Locatus





Verwachte ontwikkeling winkelleegstand, oktober 2020 - januari 2022

Leegstand, oktober 2020

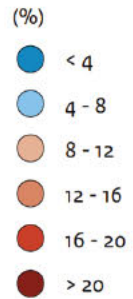
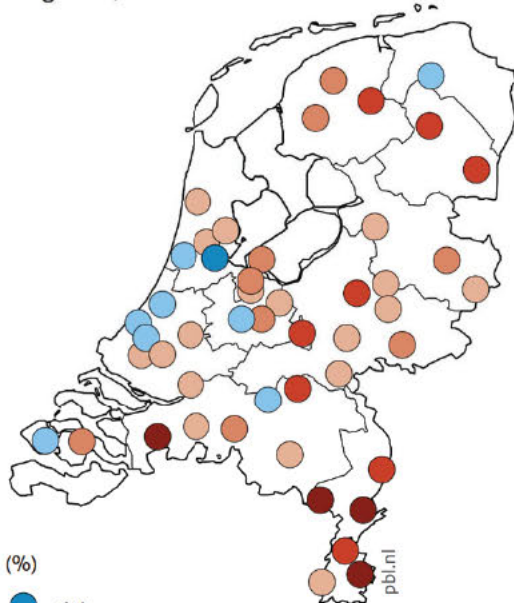

Bron: Locatus, Bak, bewerking PBL

Geschatte toename leegstand op januari 2022

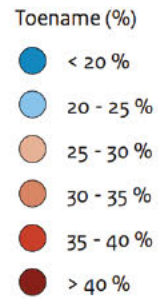
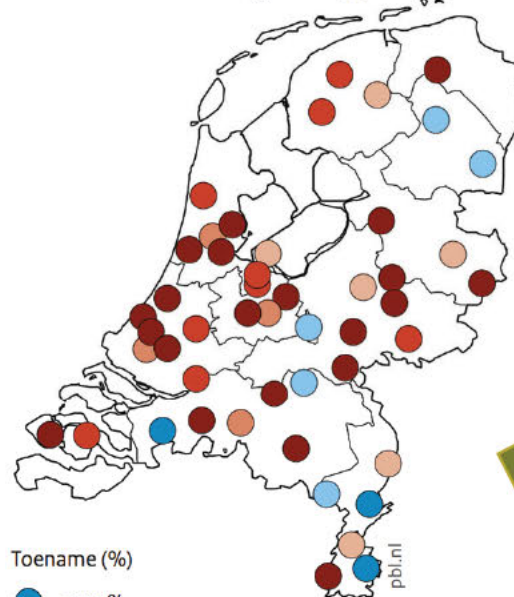

www.pbl.nl

Profielen van binnensteden



- Bruisend in een sterke regio (A)
- Solide en regionaal voorzienend (B)
- Bekneld in een sterke regio (C)
- Kwetsbaar en lokaal voorzienend (D)
- Zwak en perifeer (E)

Bron: PBL



Conclusie binnensteden:

- juist de sterkere binnensteden krijgen de hardste klappen (+ 40% toename leegstand)
- maar hebben ook grotere veerkracht vanwege aanwezige kwaliteiten
- op de langere termijn versterking negatieve trend zwakkere binnensteden
- gemeenten zijn zich hiervan bewust en proberen problemen aan te pakken
- beter nuchtere houding dan haastige ad-hoc interventies
- goede monitoring van belang
- (1) voorkom overmaat aan vastgoed, (2) pak problematische leegstand aan, (3) gebruik de crisis om de leefomgevingskwaliteit duurzaam te verbeteren, (4) versnel de woningbouwproductie.





Rijksoverheid

Herstelplannen

Procesvoorstel voor faciliteren van
departementale herstelplannen
tbv ACC 15 maart 2021



Bespreekpunten ACC

- Gaat u akkoord met de voorgestelde invulling van uw opdracht aan DGSC voor een (lichte) coördinatie van departementale herstelplannen naar ACC?
 - Primaat ligt bij departementen om voor eigen herstelopgaven plannen uit te werken
 - DGSC19 maakt ism de departementen:
 - een overzicht van departementale plannen mbt herstelopgaven
 - Betreft daarbij de resultaten van de dialoogtafels (bouwstenen voor herstelplannen)
 - Benoemt departement overstijgende en dwarsdoorsnijdende thema's en verhaallijnen
 - Identificeert aannames, uitgangspunten, leidende principes, mogelijke kruisverbanden en witte vlekken
 - Bezieet ook de afstemmingsmogelijkheden met de herstelplannen die op regionaal niveau worden gemaakt
 - Rapporteert periodiek aan ACC als opdrachtgever.



Aanleiding

- › Op dit moment wordt al gewerkt aan herstelplannen voor sectoren
- › Vooralsnog weinig interdepartementale afstemming in de voorbereiding van deze sectorale herstelplannen
- › Aanvullend: pleidooi van planbureaus SCP, PBL en CPB) voor samenhangend herstelbeleid
- › Waarom?
 - Zorgen dat individuele departementale herstelplannen die via bestaande (beleids)lijnen worden ontwikkeld, voldoende op elkaar aansluiten en elkaar waar mogelijk versterken
 - Kansen en opgaven mbt herstel van Nlse samenleving voortdurend in samenhang bezien
 - Zorgdragen dat verdienvermogen voor de lange termijn wordt bestendig door (sociale en fysieke) leefomgevings-aspecten in herstelprogramma's te verweven.
- › In ACC van 25 februari jl is DGSC19 gevraagd om coördinatie herstelplannen op te pakken en hiervoor een procesvoorstel te maken.



Herstelplannen: waar richten we ons wel en niet op

- › In deze context beperken we ons tot substantiële herstelopgaven voor economie, samenleving en leefomgeving die betrekking hebben op:
 - het beperken van de schade agv corona
 - de aanpak van kwetsbaarheden die ook voor corona speelden maar gedurende de pandemie zijn verdiept en versterkt.
- › Voorbeelden (niet uitputtend) van departementale (herstel)plannen zijn onder meer de plannen voor wegwerken leerachterstanden, de toekomst van thuiswerk, veranderende woonwensen, economisch herstelbeleid (vijfhoek), behoud kunst- en cultuursector, jeugdperspectief, groen herstel.
- › We betrekken bij deze opdracht ook herstelopgaven op regionaal niveau waar mede-overheden op dit moment aan werken (bv herstelplan regionale economie van de gezamenlijke provincies) en herstelopgaven van/voor Caribisch Nederland.
- › Buiten de kaders van deze opdracht vallen:
 - de verkenningen en agenda's die zich richten op de echt lange termijn en beleidsvoornemens die op geen enkele manier samenhangen met corona
 - documenten en fiches bedoeld als input voor het formatieproces
 - het opstellen van een Nationaal Herstelplan als 1^e hoofdstuk van het RA (oproep Rutte).



Coördinatie herstelplannen: hoe - 1

- > Individuele departementen zijn en blijven verantwoordelijk voor hun eigen herstelplannen. DGSC treedt niet op als budgethouder.
- > ACC-19 treedt op als opdrachtgever en ontvanger van advisering. ACC kan besluiten of doorgeleiding naar MCC wenselijk is. ACC besluit ook of overdracht naar SGO opportuun is (bijvoorbeeld vanwege samenloop met formatie).
- > De coördinatie-opgave wordt opgepakt door DGSC samen met de departementale trekkers van herstelplannen (en iig ook FIN ivm samenhang rijksbegroting).
- > DGSC treedt niet in de verantwoordelijkheid van de departementen om de voor hun relevante beleidsthema's uit te werken, maar zorgt (1) voor een overzicht van wat er binnen de departementen gebeurt in de voorbereiding van herstelopgaven.
- > DGSC rapporteert (2) periodiek over de resultaten uit de 80 externe dialoogtafels die in het kader van 'Nederland na de Crisis' (LT1) tussen nu en mei 2021 worden georganiseerd. Deze resultaten kunnen oa worden benut als bouwstenen voor de departementale herstelplannen. De opgaven staan hierin centraal (opgavegericht werken) en niet de departementale scheidslijnen.



Coördinatie herstelplannen: hoe - 2

- > DGSC doet samen met het interdepartementaal team (3) voorstellen voor enkele departement overstijgende en dwarsdoorsnijdende verhaallijnen / thema's, om hiermee de samenhang tussen de departementale herstelplannen te beschrijven. Bestaande samenwerkingsverbanden en (tussentijdse) resultaten LT 1 en LT2 worden hierbij maximaal benut.
- > DGSC identificeert samen met het interdepartementaal team (4) de aannames, uitgangspunten, leidende principes, mogelijke kruisverbanden (bijvoorbeeld meer mensen nodig in het onderwijs en zorg, icm oplopende werkloosheid) en witte vlekken, die oa. volgen uit de confrontatie van de lopende activiteiten en de opbrengst van de brede dialoog. Met aandacht voor de uitdagingen op de kortere en de langere termijn, met aandacht voor verschillende scenario's (waaronder endemisch scenario), en betrokkenheid van alle departementen.
- > Het ACC kan op basis van deze analyse welbewust kiezen om eventuele verschillen te behouden of te sturen op meer onderlinge afstemming en samenhang.



Coördinatie herstelplannen: hoe - 3

- › DGSC stemt de departement overstijgende herstelopgaven af met de herstelplannen op regionaal niveau, gericht op het waar mogelijk verkrijgen van synergie en onderlinge versterking. Hiertoe organiseert DGSC afstemming met (een vertegenwoordiging uit) provincies en gemeenten.
- › De planbureaus SCP, CPB en PBL worden uitgenodigd te reflecteren op de ontwikkeling van de herstelopgaven.
- › DGSC draagt zorg voor het vertalen de ontwikkelingen en de herstel- en vernieuwingsopgaven twee-/driewekelijks in analyses, niet alleen in woord, maar ook in beeld, die bij het ACC-19 worden teruggelegd ter sturing en besluitvorming.
- › De stukken voor de ACC gaan de normale route, dus komen eerst aan de orde in het DOC.
- › Looptijd opdracht vooralsnog tot de zomer 2021.



Fasering

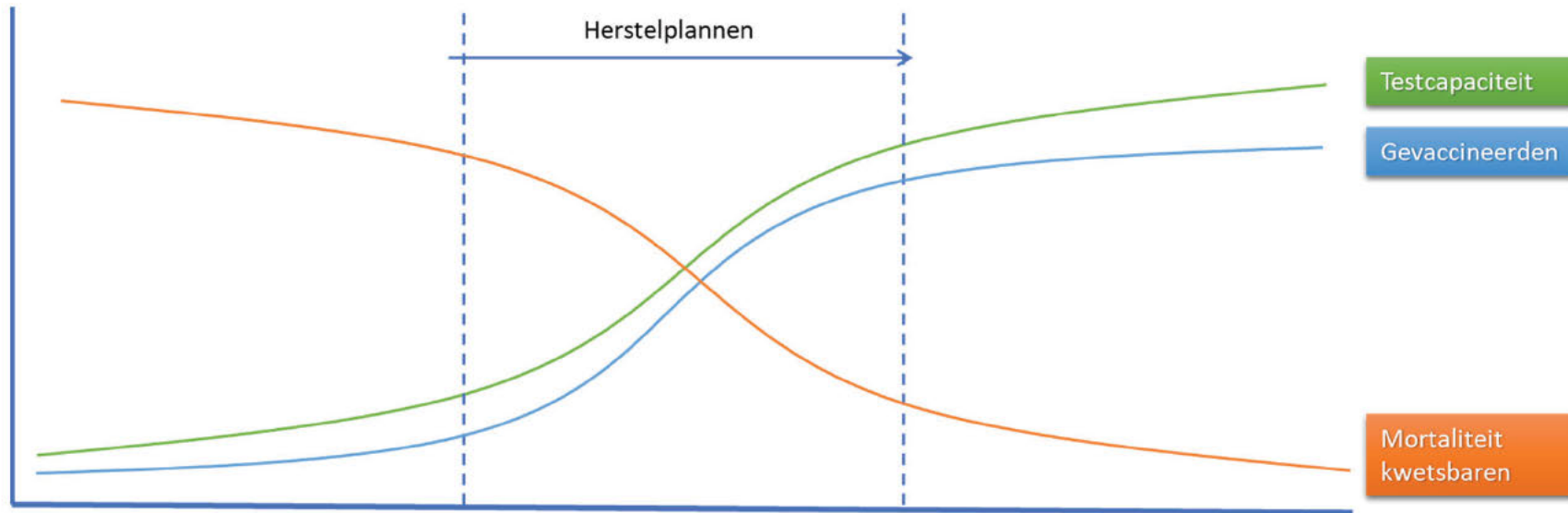

Beheersing

- Scenario's
- Heropeningsstrategie

Mitigatie

- Maatregelenstrategie
- Vaccinatiestrategie
- Teststrategie
- Flankerend beleid (steunpakketten)

Adaptatie

- Perspectief voor NL
- Herstelplannen
- Leven met het virus



Schema

Vergaderschema ACC-19 & MCC-19 tot zomer 2021

Contactpersonen

█ (ACC-19)

T 06 █

█@minjenv.nl

5.1.2e

█ (MCC-19)

T 06 █

█@minaz.nl

Datum

12 maart 2021

Algemeen

Data en tijden voor de Ambtelijke Commissie Covid-19 (ACC-19) en Ministeriële Commissie Covid-19 (MCC-19) tot de zomer 2021. In het rood zijn de wijzigingen aangegeven ten opzichte van de vorige versie.

Week 11

Maandag 15 maart 2021: 16.30 – 17.30 uur **ACC-19**

Dinsdag 16 maart 2021: 11.45 – 13.00 uur MCC-19

Donderdag 18 maart 2021: 11.00 – 12.00 uur **ACC-19**

Vrijdag 19 maart 2021: 10.30 – 11.30 uur MCC-19

Week 12

Maandag 22 maart 2021: 16.30 – 17.30 uur **ACC-19** (besluitvormingsmoment in drieweekelijkse cyclus)

Dinsdag 23 maart 2021: 11.15 – 13.00 uur MCC-19 (besluitvormingsmoment in drieweekelijkse cyclus)

Donderdag 25 maart 2021: 11.00 – 12.00 uur **ACC-19**

Vrijdag 26 maart 2021: aansluitend aan de Rijksministerraad MCC-19

Week 13

Maandag 29 maart 2021: 16.30 – 17.30 uur **ACC-19**

Dinsdag 30 maart 2021: 12.15 – 13.00 uur MCC-19

Woensdag 31 maart 2021: 11.00 – 12.00 uur **ACC-19**

Donderdag 1 april 2021 (i.v.m. Goede Vrijdag): 10.30 – 11.30 uur MCC-19

Week 14

Dinsdag 6 april 2021 (i.v.m. Pasen): 10.00 – 10.45 uur **ACC-19 Actua** (niet voor reguliere stukkenstroom)

Dinsdag 6 april 2021: 12.00 – 13.00 uur MCC-19

Donderdag 8 april 2021: 11.00 – 12.00 uur **ACC-19**

Vrijdag 9 april 2021: 10.30 – 11.30 uur MCC-19

Week 15

Maandag 12 april 2021: 16.30 – 17.30 uur **ACC-19** (besluitvormingsmoment in drieweekelijkse cyclus)

Dinsdag 13 april 2021: 11.45 – 13.00 uur MCC-19 (besluitvormingsmoment in drieweekelijkse cyclus)

Donderdag 15 april 2021: 11.00 – 12.00 uur **ACC-19**

Vrijdag 16 april 2021: 10.30 – 11.30 uur MCC-19

Week 16

Maandag 19 april 2021: 16.30 – 17.30 uur **ACC-19**

Dinsdag 20 april 2021: 10.45 – 12.15 uur MCC-19

Donderdag 22 april 2021: 11.00 – 12.00 uur **ACC-19**

Vrijdag 23 april 2021: 10.30 – 11.30 uur MCC-19

Week 17

Maandag 26 april 2021: 16.30 – 17.30 uur **ACC-19**
Dinsdag 27 april 2021: KONINGS DAG
Donderdag 29 april 2021: 11.00 – 12.00 uur **ACC-19**
Vrijdag 30 april 2021: 10.30 – 11.30 uur MCC-19

**Nationaal Coördinator
Terrorismebestrijding en
Veiligheid (NCTV)**

Datum
12 maart 2021

Week 18

Maandag 3 mei 2021: 16.30 – 17.30 uur **ACC-19**
Dinsdag 4 mei 2021: MEIRECES
Donderdag 6 mei 2021: 11.00 – 12.00 uur **ACC-19**
Vrijdag 7 mei 2021: MEIRECES

Week 19

Maandag 10 mei 2021: 16.30 – 17.30 uur **ACC-19**
Dinsdag 11 mei 2021: 12.00 – 13.00 uur MCC-19
Dinsdag 11 mei 2021: 16.30 – 17.15 uur **ACC-19 Actua** (niet voor reguliere stukkenstroom)
Woensdag 12 mei 2021 (i.v.m. Hemelvaartsdag): 10.30 – 11.00 uur MCC-19

Week 20

Maandag 17 mei 2021: 16.30 – 17.30 uur **ACC-19**
Dinsdag 18 mei 2021: 11.45 – 13.00 uur MCC-19
Donderdag 20 mei 2021: 11.00 – 12.00 uur **ACC-19**
Vrijdag 21 mei 2021: 10.30 – 11.30 uur MCC-19

Week 21

Dinsdag 25 mei 2021 (i.v.m. Pinksteren): 10.00 – 10.45 uur **ACC-19 Actua** (niet voor reguliere stukkenstroom)
Dinsdag 25 mei 2021: 12.30 – 13.00 uur MCC-19
Donderdag 27 mei 2021: 11.00 – 12.00 uur **ACC-19**
Vrijdag 28 mei 2021: 10.30 – 11.30 uur MCC-19

Week 22

Maandag 31 mei 2021: 16.30 – 17.30 uur **ACC-19**
Dinsdag 1 juni 2021: 11.45 – 13.00 uur MCC-19
Donderdag 3 juni 2021: 11.00 – 12.00 uur **ACC-19**
Vrijdag 4 juni 2021: 10.30 – 11.30 uur MCC-19

Week 23

Maandag 7 juni 2021: 16.30 – 17.30 uur **ACC-19**
Dinsdag 8 juni 2021: 12.30 – 13.00 uur MCC-19
Donderdag 10 juni 2021: 11.00 – 12.00 uur **ACC-19**
Vrijdag 11 juni 2021: 10.30 – 11.30 uur MCC-19

Week 24

Maandag 14 juni 2021: 16.30 – 17.30 uur **ACC-19**
Dinsdag 15 juni 2021: 11.45 – 13.00 uur MCC-19
Donderdag 17 juni 2021: 11.00 – 12.00 uur **ACC-19**
Vrijdag 18 juni 2021: 10.30 – 11.30 uur MCC-19

Week 25

Maandag 21 juni 2021: 16.30 – 17.30 uur **ACC-19**

Dinsdag 22 juni 2021: 10.45 – 12.15 uur MCC-19

Donderdag 24 juni 2021: 11.00 – 12.00 uur **ACC-19**

Vrijdag 25 juni 2021: 10.30 – 11.30 uur MCC-19

Week 26

Maandag 28 juni 2021: 16.30 – 17.30 uur **ACC-19**

Dinsdag 29 juni 2021: 11.45 – 13.00 uur MCC-19

Donderdag 1 juli 2021: 11.00 – 12.00 uur **ACC-19**

Vrijdag 2 juli 2021: 10.30 – 11.30 uur MCC-19

Week 27

Maandag 5 juli 2021: 16.30 – 17.30 uur **ACC-19**

Dinsdag 6 juli 2021: 12.30 – 13.00 uur MCC-19

Donderdag 8 juli 2021: 11.00 – 12.00 uur **ACC-19**

Vrijdag 9 juli 2021: 10.30 – 11.30 uur MCC-19

**Nationaal Coördinator
Terrorismebestrijding en
Veiligheid (NCTV)**

Datum

12 maart 2021

Hoe zijn de ontwikkelingen in de landen om Nederland heen?

In dit document, afkomstig van het ministerie van Buitenlandse Zaken, wordt een overzicht gegeven van de stand van zaken in een elftal Europese landen met betrekking tot lokaal getroffen maatregelen.

Highlights

- Grote verschillen te zien tussen de landen. Het **aantal besmettingen** is in de meeste landen iets gestegen (**DUI, IER, ITA, ZWI**). Van een sterke stijging lijkt alleen sprake te zijn in **FRA** en het R-getal blijft hier boven de 1. Besmettingen zijn daarnaast in een aantal landen stabiel (**BEL, OOS, ZWE**) of heel licht gedaald (**DEN, LUX, VK**). Alleen in **SPA** is er sprake van een sterke terugloop van het aantal besmettingen en lijkt de derde golf voorbij.
- In **FRA** is de huidige situatie in het departement Alpes Maritimes en Pas-de-Calais ernstig. In deze departementen gelden daarom op dit moment de strengere maatregelen. In de regio Ile-de-France neemt de druk op de ziekenhuizen sterk toe. Momenteel is 92,1% van de IC bedden bezet met Covid patiënten. Vanwege deze toenames geldt in delen van deze departementen ook een weekend lockdown.
- **DUI** heeft de lockdown verlengd tot 28 maart a.s., op 22 maart komen de MP's van de 16 deelstaten en BK Merkel weer bij elkaar om over een verlenging c.q. versoepeling van de lockdown te spreken.
- **Britse variant** wint overal sterk aan terrein. In **FRA** wordt geschat dat de Britse variant gemiddeld 59% van de besmettingen betreft, en dat deze boven de 50% zit in 57 departementen (van de in totaal 95 departementen). Ook in **ZWI** is 70% van de nieuwe besmettingen te herleiden naar een van de varianten. Hierin is de Britse variant de meest voorkomende.
- **BEL** besloot om **bepaalde versoepelingen** door te voeren en enig perspectief te bieden op toekomstige versoepelingen. Er komt meer ruimte voor het onderwijs vanaf 15 maart, meer buitenactiviteiten vanaf 1 april en herstart van enkele "binnen"-sectoren (horeca, sport) is voorzien vanaf 1 mei. Massale inzet van preventieve sneltesten en zelftesten is voorzien per 1 mei om veilige samenkomsten binnen te faciliteren. Ook in **DEN** zullen verdere versoepelingen worden doorgevoerd per 15 maart.
- Naast versoepelingen verlengde **BEL** het **verbod op niet-essentiële reizen** van en naar het buitenland tot en met 18/04. Deze verlenging valt niet in goede aarde in het grensgebied en bij Nederlanders die in België woonachtig zijn. **BEL** en **NL** hebben in nauw overleg maatregelen genomen om grenswerk (en grensverkeer als onderdeel van het dagelijks leven) mogelijk te houden.
- In **OOS** zullen vanaf 15 maart in de deelstaat Vorarlberg restaurants en cafés openen om Covid **veiligheidsconcepten te testen**. Niet alleen de terrassen gaan open, ook de binnenruimtes worden geopend. Toegang is alleen mogelijk met een negatieve antigeentest. Ook evenementen tot 100 personen zijn weer toegestaan. Voor theaterbezoek etc. geldt ook een negatieve antigeentest als geldig testbewijs. De regionale reisbeperkingen voor Tirol zijn opgeheven in OOS.
- In **ITA** wordt eind deze week een **verdere aanscherping van de maatregelen** verwacht. Noodtoestand verlengd tot 30 april 2021. Aantal sterfgevallen in **ITA** nog steeds erg hoog (350 per dag), en IC- en ziekenhuisopnames nemen snel toe. Draghi wil meer haast maken met vaccineren, en mogelijkheden om zelf vaccins te produceren wordt i.o.m. de farmaceutische industrie in Italië in kaart gebracht.
- Ook in **ZWE** zijn maatregelen verscherpt en op 6 maart was er een grote **demonstratie tegen de corona maatregelen** in Stockholm met honderden demonstranten waarvan er tientallen zijn opgepakt vanwege aanvallen politie. Organisator hangt boete van 20.000 SEK (2000 euro) boven het hoofd.
- **DEN** kondigde op 11/03 aan dat ze voor minstens twee weken stoppen met het vaccineren met **AstraZeneca vaccins** vanwege een verhoogd risico op trombose. Ook **LUX** gaf aan het gebruik van het AstraZeneca vaccin op te schorten in afwachting van EMA testresultaten.

Hoe zijn de ontwikkelingen in de landen om Nederland heen?		
Land kleur reisadvies	Algemeen beeld	Opvallende ontwikkelingen
België	<p>1 Algemeen beeld:</p> <p>Ontwikkelingen aantal besmettingen waaronder:</p> <p>(1) Aantal besmettingen afgelopen 24 uur: 2.345 (7-daags gemiddelde, cijfers laatste 24u niet gevalideerd).</p> <p>(2) Aantal besmettingen en overledenen per 100 000 inw/14 dagen: 289 besmettingen en 3,1 overledenen.</p> <p>(3) Testincidentie per 100 000 inw/14 dagen: 5.162</p> <p>(4) Totaal aantal besmettingen: 794.605 (sinds 01/03/2020)</p> <p>(5) Eventuele bijzonderheden (bijvoorbeeld nieuwe mutaties):</p> <ul style="list-style-type: none"> • 5-10% van het aantal nieuwe besmettingen wordt buiten opgelopen. • De daling van het aantal uitbraken en het sterftecijfer in de woonzorgcentra is opzienbarend en toe te schrijven aan de vrijwel volledige vaccinatiegraad onder bewoners. <p>2. Ontwikkeling belangrijkste maatregelen (per 08/03):</p> <ul style="list-style-type: none"> • Het aantal personen dat buiten mag samenkomen ("de buitenbubbel") is uitgebreid van 4 naar 10 personen, mits de afstandsregels in acht worden genomen en eventuele mondkapjes worden gebruikt. Het aantal personen dat binnen mag samenkomen blijft ongewijzigd (max. 1 dezelfde persoon, alleenwonenden mogen 1 extra bezoeker ontvangen). • Begrafenissen mogen door max. 50 personen worden bijgewoond. <p>3. Reisadvies:</p> <ul style="list-style-type: none"> • Voor BEL (landelijk): kleurcode oranje: alleen noodzakelijke reizen, voorwaarden bij inreizen. 	<p>Het Belgische Overlegcomité (vgl. NL MCC-19) besloot op 05/03 om beperkte versoepelingen door te voeren en enig perspectief te bieden op toekomstige versoepelingen (mits de epidemiologische situatie het toestaat): meer ruimte voor het onderwijs vanaf 15 maart, meer buitenactiviteiten vanaf 1 april en meer herstart enkele "binnen"-sectoren (horeca, sport) voorzien vanaf 1 mei.</p> <p>Massale inzet van preventieve sneltesten en zelftesten is voorzien per 1 mei om veilige samenkomsten binnen te faciliteren.</p> <p>België verlengt het verbod op niet-essentiële reizen van en naar het buitenland tot en met 18/04. De verlenging valt niet in goede aarde in het grensgebied en bij Nederlanders die in België woonachtig zijn. Via sociale media wordt de Nederlandse ambassade aangeschreven over een petitie "Stop het Belgische reisverbod" die al meer dan 2000 keer is getekend. Mensen beklagen zich veelal dat ze hun familie niet mogen bezoeken, aangezien de "dwingende gezinsredenen" uit de verplichte verklaring op eer als te beperkend worden ervaren. De Nederlandse ambassade reageert vooralsnog in lijn met de volgende boodschap: <i>"Corona is een beproeving voor velen. We leven mee met alle mensen die hun familie in het buitenland al een tijd niet hebben kunnen zien. Ook de Nederlandse regering raadt mensen ten strengste af om te reizen, tenzij de reis</i></p>

	<ul style="list-style-type: none">• Voor NL (landelijk): kleurcode rood: reizen ten zeerste afgeraden, niet-essentiële reizen verboden; voorwaarden bij inreizen.	<i>noodzakelijk is. België en Nederland hebben in nauw overleg maatregelen genomen om grenswerk (en grensverkeer als onderdeel dagelijks leven) mogelijk te houden.”</i>
--	---	--

Land kleur reisadvies	Algemeen beeld	Opvallende ontwikkelingen
Denemarken	<p>Ontwikkelingen aantal besmettingen waaronder: Aantal besmettingen afgelopen 24 uur: aprox. 500. Aantal besmettingen en overledenen per 100 000 inw/14 dagen: Besmettingen: 124 en Overledenen: 6.5 Testincidentie per 100 000 inw/14 dagen (only weekly data available): 18195 Totaal aantal besmettingen: 7977 Eventuele bijzonderheden (bijvoorbeeld nieuwe mutaties):</p> <ul style="list-style-type: none"> • UK Virus (B.1.1.7) confirmed in a total of 7413 cases (active and inactive). The UK virus is now the dominant one in Denmark. • South African (B.1.351) mutation confirmed in 24 cases • 2 cases of the Brazilian (P1) mutation was found <p>2. Ontwikkeling belangrijkste maatregelen:</p> <ul style="list-style-type: none"> • Restrictions has been slightly lifted from 1 March. Current restrictions still in effect (until 5 April): <ul style="list-style-type: none"> ○ Ban on assembly of 5 persons ○ Closure of liberal businesses (hairdressers etc) ○ Students from grades 5 and up are still studying from home ○ Malls must be closed ○ Indoor cultural facilities are closed ○ Restaurants, bars etc. are closed ○ Distancing requirement still in effect • Regional exceptions are also in effect. As such, the island of Bornholm are reopening all liberal businesses and schools and the ban on assembly was raised to 10 persons. Regions of West and North Jutland are back in school every other week, but with a requirement of two tests per week. 	<ul style="list-style-type: none"> • Op 24/2 kondigde Denemarken de details aan van de eerste gedeeltelijke heropening van de samenleving en zijn voornemen om brede parlementaire overeenstemming te bewerkstelligen voor een langetermijnstrategie voor heropening. Vanaf 1 maart zullen de meeste winkels en culturele openluchtinstellingen heropenen, met bepaalde vereisten voor beide. Een deel van de heropening zal ook gebaseerd zijn op regionale omstandigheden, waarbij op het eiland Bornholm de meeste beperkingen voor scholen en liberale bedrijven worden opgeheven en het maximum aantal mensen dat bijeen mag komen, wordt verhoogd. In delen van Jutland heropenen scholen met 50% aanwezigheid en het vereiste om twee keer per week te testen. Denemarken schat dat de opening de ziekenhuisdiensten aanzienlijk onder druk zou kunnen zetten. Het Britse virus is nu ook dominant, wat zijn weerslag heeft op de voorspellingen. • Op 2/3 affirmeerde de Deense premier aan de media dat het bezoek aan Israël op 4 maart met Sebastian Kurz (uit Oostenrijk) ook tot doel zou hebben om mogelijkheden voor gezamenlijke vaccinproductie te bespreken via bv. mede-eigenaar van vaccinfabrieken.

	<ul style="list-style-type: none">• Further lifting of restrictions are scheduled for 15 March.• Residents of the UK are barred from entering Denmark with the exceptions of primary caregivers, family to seriously ill or dying persons, and freight transporters valid until 28/2.<ul style="list-style-type: none">○ All travelers including Danish residents are required to have a negative test no older than 24 hours before boarding a flight from the UK• From 5/1, residents of South Africa are barred from entering Denmark, with the same exceptions as for the UK.• From 9 January, all travelers are required to have a negative COVID test, no older than 24 hours regardless of means of transportation. Danish citizens who do not have a negative test can be barred from boarding flights to Denmark, but are allowed over land/sea borders.• From 7/2, all travelers to Denmark would have to isolate for 10 days after arrival. Travelers arriving by plane would also have to take a rapid test before leaving the airport in Denmark. <p>3. Reisadvies:</p> <ul style="list-style-type: none">• DEN: Oranje, na verblijf in DK moet 10 dagen in thuisquarantaine worden gegaan.• NL: Red (as the entire world due to mutations) (DEN zet landen op oranje vanaf 30 besmettingen/100.000 inwoners/week).	
--	---	--

Land kleur reisadvies	Algemeen beeld	Opvallende ontwikkelingen
Duitsland	<p>1. Ontwikkeling aantal besmettingen:</p> <p>Ontwikkelingen aantal besmettingen waaronder:</p> <p>Aantal besmettingen afgelopen 24 uur: 9.146 (geen cijfers uit Hamburg)</p> <p>Aantal besmettingen en overledenen per 100 000 inw/14 dagen:</p> <p style="padding-left: 20px;">Aantal besmettingen per 100.000 inwoners binnen 7 dagen: 65</p> <p style="padding-left: 20px;">Aantal overledenen per 100 000 inwoners: 87,2 (totaal, dus niet binnen 14 dagen)</p> <p>Testincidentie per 100 000 inw/14 dagen:</p> <p style="padding-left: 20px;">Aantal tests afgelopen 14 dagen: 2.307.160 (totaal, dus niet per 100.000 inwoners)</p> <p>Totaal aantal besmettingen: 2.518.591</p> <p>Eventuele bijzonderheden (bijvoorbeeld nieuwe mutaties): mutaties uit VK, Brazilië en Zuid-Afrika in Duitsland gevonden; in week 7 is bij 30,9% van de positieve tests de mutatie B.1.1.7 gevonden, in week 8 waren het 46,1 %.</p> <ul style="list-style-type: none"> - nieuwe besmettingen binnen de afgelopen zeven dagen: 54.395 - actieve coronagevallen: 117.400 - patiënten op de intensive care i.v.m. corona: 2.785 (-2 % ten opzichte van afgelopen week. Hoogtepunt was op 03-01 met 5.762 patiënten op de ic). - Aantal overleden aan de gevolgen van het virus: 72.489 ; op 10-03 gemeld: 300 - R ligt bij 0.87; R voor 7 dagen ligt bij 0,96 <p>2. Ontwikkeling belangrijkste maatregelen.</p> <p>Op 3 maart hebben de MP's en BK-Merkel tijdens de Bund-Länder-Conferentie het volgende besloten:</p> <ul style="list-style-type: none"> - De lockdown wordt verlengd tot en met 28 maart a.s.. De volgende conferentie vindt plaats op 22 maart 	<ul style="list-style-type: none"> • Het aantal besmettingen gaat weer omhoog. Volgens BK Merkel is de derde golf begonnen. • Harde lockdown verlengd t/m 28 maart - op 22 maart komen de MP's van de 16 deelstaten en BK Merkel weer bij elkaar om over een verlenging c.q. versoepeling van de lockdown te spreken. • In tegenstelling tot de eerste golf (voorjaar 2020) waar voornamelijk het westen en zuiden van Duitsland werden getroffen, is in de tweede golf heel Duitsland getroffen. De deelstaat Thüringen en de regio's aan de grens met Tsjechië zijn op dit moment het zwaarst getroffen. • Het aandeel positieve tests lag eind december bij 16,07% (stand 28 december). Momenteel zijn 6.24 % van de geteste personen positief (week 9). • In Beieren moeten sinds maandag 18 januari FFP2-maskers worden gedragen in winkels en het OV. • Volgens een overzicht van het RKI is bij het merendeel van de nieuwe besmettingen in week 2/2021 niet duidelijk wat de plaats van besmetting was (97.729 van de 111.785 gevallen) • Übersterblichkeit: in 2020 zijn 5 % meer mensen overleden dan in 2019 • Inmiddels is de Britse mutant bij 46,1 procent van Duitse coronagevallen gedetecteerd (week 8), bij 1 procent van de Duitse gevallen is de Zuid-Afrikaanse mutatie gevonden. • Interessante studie van het Hermann-Rietschel-Instituut van de TU Berlijn. Dit is de factor waarmee het risico verandert ten opzichte van de situatiegebonden R-waarde (selectie): <ul style="list-style-type: none"> - Theater, museum, opera (met masker, 30% bezetting): 0,5 - Bezoek kapper (vrouwen, 2uur, met masker): 0,6

	<ul style="list-style-type: none"> - Vanaf maandag 8 maart zijn privéafspraken met maximaal vijf personen uit twee huishoudens (kinderen < 14 jaar worden niet meegeteld) weer toegestaan. In regio's met een incidentie van <35 per 100.000 inwoners binnen 7 dagen mogen maximaal tien personen uit drie huishoudens bij elkaar komen. - Noodrem ("Notbremse"): indien de incidentie (7 dagen, per 100.000 inwoners) gedurende drie opeenvolgende dagen hoger is dan 100, worden de maatregelen weer aangescherpt (maatregelen die geldig waren t/m 7 maart). - Teststrategie: scholieren en het personeel van scholen en kinderdagverblijven zullen zich een keer per week (alleen in weken die ze aanwezig zijn) gratis kunnen laten testen door middel van een sneltest; ook aanwezige medewerkers van bedrijven hebben recht op één sneltest per week die de werkgever ter beschikking moet stellen; personen zonder symptomen mogen zich één keer per week laten testen (sneltest) in testcentra of huisartspraktijken --> iedereen mag zich dus één keer per week gratis laten testen. - Contacttracering: De federale staten zorgen er in hun regelgeving voor dat de verplichte documentatie voor de tracering van contacten kan ook in elektronische vorm plaatsvinden, bijvoorbeeld via apps, bijvoorbeeld als ervoor wordt gezorgd dat de tijd, plaats en beschikbaarheid van de contactpersoon voldoende nauwkeurig zijn gedocumenteerd en dat de gegevens in het geval van een infectie onmiddellijk kunnen worden doorgestuurd naar de gezondheidsautoriteit in een bruikbare vorm. - Vaccinatiestrategie: vanaf eind maart/begin april mogen ook huisartsen en specialisten vaccineren; de afstand tussen de eerste en de tweede dosis moet zo groot mogelijk zijn; ook personen die ouder zijn dan 65 mogen het vaccin van AstraZeneca krijgen. - Mobiliteit: tot eind april moet het thuiswerken toegestaan blijven; afzien van niet-essentiële reizen in binnen- en buitenland. - Stappenplan voor heropening: <ul style="list-style-type: none"> • Stap 1 (Öffnungsschritt 1): op 1 maart, niet afhankelijk van de incidentie; opening van kappers, in de meeste deelstaten zijn bepaalde winkels en diensten weer open gegaan (zie lijst 	<ul style="list-style-type: none"> - Supermarkt met masker: 1 - Bioscoop (40% bezetting, zonder masker): 1,1 - Kantoor (20% bezetting, met masker): 1,6 - VO (50% bezetting, met masker): 2,9 - VO (50% bezetting, zonder masker): 5,8 - VO (100%, zonder masker): 11,5
--	--	---

hieronder), basisscholen en kinderdagverblijven gaan stapsgewijs weer open.

- Stap 2 (Öffnungsschritt 2): vanaf 8 maart, niet afhankelijk van de incidentie, boekenwinkels, bloemenwinkels, tuincentra (voorwaarde is wel dat het aantal klanten beperkt blijft. Concreet betekent dit: één klant per 10m² voor de eerste 800 m² verkoopoppervlakte en één voor elke bijkomende 20 m²), contactberopen (zoals pedicure), rij- en vliegscholen (met een negatieve testuitslag van dezelfde dag; Indien een masker niet permanent kan worden gedragen, moet er een dagelijkse sneltest en een testconcept voor het personeel zijn)
- Stap 3 (Öffnungsschritt 3): Is er sprake van een stabiele zevendaagse incidentie met < 50 nieuwe besmettingen per 100.000 inwoners, is een verdere versoepeling mogelijk:
 - *detailhandelaren mogen dan openen met een limiet van één klant per tien m² voor de eerste 800 m² verkoopruimte en één klant voor elke bijkomende 20 m².
 - *Musea, galleries, zoölogische en botanische tuinen en gedenktekens zullen ook open kunnen gaan, en niet-contactsporten zullen in kleine groepen (maximaal tien personen) buiten mogen worden beoefend.Als de zevendaagse incidentie stabiel is of < 100 nieuwe infecties per 100.000 inwoners daalt, zullen de detailhandelaars met vaste winkeldata mogen openen (= "winkelen op afspraak"). De zogenaamde "afspraak-winkelaanbiedingen" "click and meet" bepalen dat één klant per 40 m² verkoopruimte gedurende een bepaalde periode na registratie mag winkelen.
Musea, galleries, zoölogische en botanische tuinen en gedenkplaatsen kunnen tijdens deze openingsperiode worden bezocht - als de gasten van tevoren een afspraak hebben gemaakt. Individueel sporten is toegestaan met maximaal vijf personen uit twee huishoudens en sporten in groepen van maximaal 20 kinderen tot 14 jaar is ook toegestaan op buitensportfaciliteiten. Als de zevendaagse incidentie boven de 100 komt, worden de oude tot 7 maart geldende regels weer van kracht - de zogenaamde noodrem treedt in werking.

	<ul style="list-style-type: none"> • Stap 4 (Öffnungsschritt 4): Als de incidentie gedurende 14 dagen na de derde openingsstap in de deelstaat of de regio niet is verslechterd en onder de 50 blijft, treedt de volgende versoepeling in werking: openluchtresterants, theaters, concertzalen, operagebouwen en bioscopen mogen dan open. Niet-contactsporten zijn ook binnen toegestaan, terwijl contactsporten buiten zijn toegestaan. Als de incidentie gedurende zeven dagen stabiel onder 100 blijft, kan de staat 14 dagen na de derde openingsstap extra openingen plannen: Men mag dan het theater of de bioscoop alleen betreden met een dagelijks negatieve Corona-sneltest. De openstelling van de horecagelegenheid buiten is mogelijk voor bezoekers met reservering van een afspraak, zitten aan een tafel personen uit meerdere huishoudens een dagelijks bijgewerkte test is noodzakelijk. Niet-contactsporten zijn toegestaan binnen en contactsporten zijn toegestaan buiten mits iedereen een sneltest heeft gedaan. Als de incidentie weer boven de 100 komt, treedt de noodrem in werking en gelden de oude strenge lockdown-regels. • Stap 5 (Öffnungsschritt 5): Als de zevendaagse incidentie gedurende twee weken stabiel onder de 50 blijft, kunnen de volgende openingen komen. Recreatieve openluchtevenementen met maximaal 50 personen en indoor contactsporten tellen mee. Als de incidentie in de staat of regio over zeven dagen stabiel is of daalt tot minder dan 100 nieuwe infecties per 100.000 inwoners, mag de staat de detailhandel met beperkingen openen 14 dagen na de vierde openingsstap in de hele staat of regio. Binnensporten zonder contact en contactsporten in de open lucht zijn ook mogelijk <p>3. Reisadvies:</p> <ul style="list-style-type: none"> - Voor DUI: oranje - Voor NL: rood = risicogebied omdat het aantal besmettingen per 100.000 binnen 7 dagen hoger is dan 50. Curaçao is sinds 21 februari geen risicogebied meer. 	
--	--	--

Land kleur reisadvies	Algemeen beeld	Opvallende ontwikkelingen
Frankrijk	<p>1. Ontwikkeling aantal besmettingen:</p> <p>(1) Aantal besmettingen afgelopen 24 uur: 30 303</p> <p>(2) Aantal besmettingen en overledenen per 100 000 inw/14 dagen: besmettingen: 222 in week 8 (was 207 in week 7) Overledenen: 3,5 week 7 (was 4,1 week 6)</p> <p>(3) Testincidentie per 100 000 inw/7 dagen: 3 042 in week 8 (was 3 158 in week 7)</p> <p>(4) Totaal aantal besmettingen: 3 963 165 (10 maart)</p> <p>(5) Eventuele bijzonderheden (bijvoorbeeld nieuwe mutaties):</p> <ul style="list-style-type: none"> • Er is een cluster besmettingen met de Zuid-Afrikaanse en Braziliaanse variant in het Franse departement de Moezel ontdekt. In de stad Duinkerken (departement Hauts-de-France) is een sterkte stijging te zien van het aantal bestemmingen met de Engelse Variant. Tevens sterke stijging van het aantal besmettingen in het departement Alpes-Maritimes (Nice e.o.). De sanitaire protocollen worden in deze gebieden aangescherpt. Tijdelijk lokale lockdowns in het weekend zijn van kracht in een gedeelte van het departement Alpes-Maritimes en in het departement Pas-de-Calais. • Daarnaast zijn een andere 23 tal departementen (was 20) onder verscherpt toezicht geplaatst in verband met de hoge testincidentie (>250). • Inmiddels liggen 3 918 patiënten op de reanimatie op 10/03 (was 3.637 op 03/03) • In ziekenhuizen overleden de afgelopen 24H 266 mensen aan COVID. Totaal zijn in Frankrijk 89 591 mensen aan COVID-19 overleden. <p>2. Ontwikkeling belangrijkste maatregelen.</p> <ul style="list-style-type: none"> • Er geldt in heel Frankrijk een avondklok van 18u-6u. Tijdens de avondklok is een verklaring (<i>attestation</i>) nodig om naar buiten te mogen. • In bepaalde (delen van) departementen geeft een weekend lockdown (Pas-de-Calais, Nice en omgeving). 	<ul style="list-style-type: none"> • Het reeds hoge aantal besmettingen blijft stijgen voor de tweede week op rij. Het R getal blijft boven de 1 (1.07 op 27/02/21). De opkomst van de verschillende varianten doet het aantal besmettingen weer stijgen en baart de specialisten, artsen en epidemiologen grote zorgen. • Britse variant wint sterk terrein, geschat wordt dat de Britse variant gemiddeld 59% betreft, en dat deze boven de 50% zit in 57 departementen (van de in totaal 95 departementen). De Zuid-Afrikaanse variant en de Braziliaanse variant bedragen 6% (boven de 10% in 9 departementen). • Situatie in het departement Alpes Maritimes en Pas-de-Calais is ernstig. In deze departementen gelen daar op dit moment de volgende maatregelen: <ol style="list-style-type: none"> 1. (Niet-essentiële) winkels van meer dan 5000 m2 gaan dicht. Wel click & collect. 2. Lockdown tijdens de twee komende weekenden van 26 feb. en 5 maart in de hele kuststreek. 3. Mondkapje verplicht in de hele kuststreek 4. Versneld vaccinatiebeleid: 4500 extra Pfizer vaccins voor 50-64 jarigen met risico 5. Controles op vliegvelden en aan de Italiaanse grens versterkt. • In de regio Ile-de-France stijgt de druk op de ziekenhuizen sterk. Momenteel is 92,1% van de IC bedden bezet met Covid patiënten. Daarom heeft de FR GGD (Agence Regionale de Santé) met klem gevraagd zo'n 40% van de operaties uit te stellen om zo 400 IC bedden vrij te maken. • De thuisquarantaine periode is sinds 18 feb. 10 dagen (ipv 7 dagen) voor alle besmette personen, welke variant dan ook, én men moet sinds 48 uur koortsvrij zijn. Voor de personen met de Zuid-Afrikaanse en

	<ul style="list-style-type: none"> • In tegenstelling tot de lockdown in maart –mei 2020 zijn crèches en scholen (incl. lycées en collèges) open, gaat het werk zoveel mogelijk door (thuiswerken is de norm, maar loketten van openbare diensten blijven open) en blijft bezoek aan verzorgings- en verpleeghuizen mogelijk. • Bars en restaurants blijven voorlopig gesloten. • Wel blijven de Franse grenzen binnen de EU geopend (op voorwaarde negatieve PCR<72 uur). • De (EU) buitengrenzen zijn inmiddels gesloten, inreizen onder strikte voorwaarden. • Er geldt vanaf 18 januari een verplichte PCR test voor reizigers vanaf buiten de EU. • De capaciteit van de ziekenhuizen is verhoogd tot 10.000 bedden op de intensive care. • De <i>sanitaire</i> noodtoestand is (per 14/10) ingevoerd om (lokale) overheden in staat te stellen sneller te reageren om regionale ontwikkelingen. Deze noodtoestand was van kracht tijdens de eerste golf tot 11/7. <p>3. Reisadvies:</p> <ul style="list-style-type: none"> • Voor FRA per 13/10: Oranje. Verplichte PCR test <72u en thuisquarantaine van 10 dagen in NL na bezoek. • Voor NL: Reizigers die vanuit de EU naar FRA reizen moeten sinds 31/01 een negatieve PCR-test van <72 uur kunnen tonen en een verklaring kunnen overleggen (geen symptomen, geen contact met covid-19 besmet persoon, toestaan eventuele afname test bij binnenkomst FR). Advies: thuisquarantaine van 7 dagen gevolgd door nieuwe PCR test. • Duitsland heeft op 2 maart besloten dat reizigers vanuit de FRA regio de Moezel een PCR test van <48 uur moeten overleggen om de grens over te gaan. 	<p>Braziliaanse cluster variant besmet geldt dat zij opnieuw getest moeten worden aan het eind van hun quarantaine. Indien nog positief, dan wordt hun quarantaine met 7 dagen verlengd. 7 dagen quarantaine voor contactpersonen.</p> <ul style="list-style-type: none"> • <u>Het is van belang te onderstrepen dat hier sinds het ingaan van de avondklok (20.00 – 6.00 uur) op 16 december geen strenge lockdown meer is geweest.</u> Een maand later, op 16 januari, is besloten om het ingaan van de avondklok te vervroegen naar 18.00 uur. Op 29 januari is besloten om géén nieuwe (landelijke) lockdown in te voeren, de geldende maatregelen bleven gehandhaafd. Echter moesten winkelcentra (zijnde géén supermarkten) van meer dan 20.000m² hun deuren sluiten. De avondklok bleef zoals gezegd gehandhaafd en is dat nu nog steeds. Er is nog geen zicht op wanneer dat zal veranderen. • Voor de geïnteresseerde lezer hier een link naar een artikel van Nouvel Obs, waarin getracht wordt te achterhalen wat het effect van de avondklok (en het vervroegen ervan naar 18 uur) is. Conclusie is dat niemand zich er aan zal branden, omdat er veel factoren een rol spelen. • Skiliften in wintersportgebieden blijven voorsnog gesloten.

Land kleur reisadvies	Algemeen beeld	Opvallende ontwikkelingen
Ierland	<p>1. Ontwikkeling aantal besmettingen: Ontwikkelingen aantal besmettingen waaronder: Aantal besmettingen afgelopen 24 uur: 631 Aantal besmettingen en overledenen per 100 000 inw/14 dagen: 163 en (ca.) 5,4 Testincidentie per 100 000 inw/14 dagen: Ca. 4.200 (afgelopen week werden ruim 97.000 tests afgenomen (populatie 4,9 mln)) Totaal aantal besmettingen: 231.483 Eventuele bijzonderheden (bijvoorbeeld nieuwe mutaties): VK variant nu 90% van de besmettingen. Z-Afrikaanse en Braziliaans variant inmiddels in beperkte (en beheersbare) aantallen geconstateerd in Ierland.</p> <p>2. Ontwikkeling belangrijkste maatregelen:</p> <ul style="list-style-type: none"> • Op 23/2 presenteerde de Ierse regering het nieuwe 'Living with Covid' plan dat de Roadmap moet vormen voor de komende maanden. • Het plan is een stuk minder concreet dan dat van afgelopen zomer, vanwege de grote onzekerheden rondom vaccinaties (levering, effectiviteit en onderdrukking van transmissie), nieuwe varianten en de daaraan gerelateerde effecten op de verspreiding van het virus. • Huidige lockdown (Level 5) in ieder geval verlengd tot 5 april. Tussen 1 maart en 12 april zullen de scholen geleidelijk heropend worden. • Overheidssteun voor getroffen bedrijven wordt verder verlengd. • Vanaf 5 april zullen incrementeel (elke 3-4 weken) versoepelingen plaats kunnen vinden die, afhankelijk van het effect op de verspreiding, kunnen worden uitgebreid, of teruggedraaid. • Wettelijk verplichte quarantaine voor reizigers uit 33 landen (voornamelijk Afrikaanse en Z-Amerikaanse) staat op punt te worden geïmplementeerd nadat wetgeving recentelijk is aangenomen. <p>3. Reisadvies:</p> <ul style="list-style-type: none"> • Van NL voor IER: Oranje • Van IER voor NL: Ierland raad alle niet-essentiële reizen naar het buitenland af. 	<p>Het (gemiddelde) dagelijks aantal besmettingen blijft afnemen.</p> <p>Na de aanneming van de complexe wetgeving t.a.v. verplichte hotelquarantaine wordt implementatie in komende dagen verwacht.</p> <p>Hoopvolle trends in besmettingen leiden tot eerste geluiden van mogelijke versoepelingen vanaf begin april. Ierse overheid echter zeer voorzichtig (na fiasco rond Kerst). Enige versoepelingen zullen er waarschijnlijk komen maar verwachting is dat strenge restricties in ieder geval tot eind mei blijven gelden.</p> <p>Vaccinatie vanaf 29/12 begonnen. Meest recente cijfers dateren van 7/3 toen 375.521 personen een 1^e dosis hadden ontvangen en 150.247 een 2^e dosis.</p> <p>Het merendeel van de 85-plussers is inmiddels gevaccineerd.</p> <p>Personen >70 zullen in principe met het Pfizer en Moderna vaccin worden gevaccineerd en niet met AstraZeneca</p>

Land kleur reisadvies	Algemeen beeld	Opvallende ontwikkelingen
Italië	<p>1. Ontwikkeling aantal besmettingen: Ontwikkelingen aantal besmettingen waaronder: Aantal besmettingen afgelopen 24 uur: 22.409 Aantal besmettingen en overledenen per 100 000 inw/14 dagen: 456/100k/14d; 7/100k/14d Testincidentie per 100 000 inw/14 dagen: 7.724/100k/14d Totaal aantal besmettingen: 3.123.368 (waarvan 487.074 positief op dit moment) Eventuele bijzonderheden (bijvoorbeeld nieuwe mutaties): Op dit moment zou meer dan 50% van de nieuwe gevallen de Britse variant zijn. Ook de Zuid-Afrikaanse, Braziliaanse, Nigeriaanse en Thaise varianten aanwezig in Italiaanse samenleving.</p> <ul style="list-style-type: none"> • Aantal besmettingen blijft stabiel tussen de 20.000 per dag. • Landelijke incidentie rond de 200/100k/7d. • Minder dan 50% van de positieve gevallen wordt ontdekt via bron- en contactonderzoek, maar de ASL (Italiaanse GGD) geeft aan dat BCO nog altijd moeilijk is. Oproep van Italiaanse OMT om handhaving te verbeteren. • Aantal afgenomen testen schommelt flink de laatste weken tussen de 250.000 en 350.000 geteste mensen per dag (muv maandagen, steevast een stuk lager). Het percentage positief getesten lag lang tussen 10 en 15%, daalde naar 5% door opname van sneltesten in statistieken, maar is inmiddels weer geklommen naar 7 à 8%. Testincidentie PCR is 10%, terwijl die van sneltesten op 1% ligt. • Aantal sterfgevallen blijft opmerkelijk hoog: rond de 350 doden per dag – inmiddels meer dan 100.000 sinds uitbraak. Nog altijd geen duidelijke factoren aan te wijzen. • IC-bezetting en ziekenhuisopnames lopen snel op met resp. 2.827 (t.o.v. 2.411 vorige week; 4.000 op hoogtepunt) en 22.882 (19.763 t.o.v. vorige week). In Umbrië, Abruzzes, Molise en Trento nog altijd zorgen over capaciteit. Overplaatsingen tussen regio's aan de orde en niet-COVID-19 zorg in aantal ziekenhuizen uitgesteld. 	<ul style="list-style-type: none"> • Vliegverbod Brazilië n.a.v. Braziliaanse variant en aanscherping toelating reizigers uit VK (alleen Britten die wonen in Italië of vanwege absolute noodzaak). Sinds 14/2 moeten reizigers uit Oostenrijk een negatieve testverklaring bij zich hebben en 14 dagen in quarantaine. Uitzonderingen onder andere grenswerkers, transportmedewerkers en doorreizigers. Eerste signalen van opstoppingen rond Brennerpas (veelal door 'domino-effect vanwege maatregelen DUI, OOS en TSJ). • Nieuw decreet per 6/3 waarin meeste maatregelen worden verlengd tot na Pasen. Scholen in zgn. 'rode zones' dicht mede vanwege hoge besmettingscijfers onder leeftijdscategorie 13-19 jaar. Voor aantal sectoren, w.o. bioscopen en theaters is er meer perspectief om op 27/3 weer open te gaan, mits epidemiologische situatie toestaat. Eerder was het verbod op niet-noodzakelijke reizen tussen regio's verlengd t/m 27/3 en striktere regels mbt bezoek 2^e huis buiten gemeente ingevoerd. Een verdere aanscherping wordt eind deze week verwacht. Op tafel liggen o.a. een nationale lockdown in weekenden en op feestdagen, een vervroegde avondklok en striktere, gerichtere handhaving. • Ook de afgelopen week hebben meerdere regio's verschillende provincies/gemeentes aangemerkt als 'rode zones' (i.e. lokale lockdowns). Zie hier kleurenkaart van Italië: https://lab.gedidigital.it/gedi-visual/2020/lockdown-cosa-prevedono-le-misure-per-le-tre-zone/?ref=RHHD-T

	<p>Eerste studies tonen wel al een eerste correlatie tussen vaccinaties en IC-bezetting.</p> <ul style="list-style-type: none"> • Overzicht data: https://lab.gedidigital.it/gedi-visual/2020/coronavirus-i-contagi-in-italia/?ref=RHHD-T <p>2. Ontwikkeling belangrijkste maatregelen.</p> <ul style="list-style-type: none"> • Decreet van 5 november verdeelt Italië in 3 kleuren (geel, oranje en rood) naar de gezondheidssituatie. Des te hoger de risico's, des te scherpere maatregelen. Systeem op 6 maart verlengd. Hierbij de kleurcodering van de regio's op dit moment. Op regionaal, provinciaal en lokaal niveau ook verschillen: zie hier. • Nationale maatregelen gelden voor heel Italië en zijn o.a. avondklok 22:00-5:00, OV-capaciteit naar 50%, bovenbouw les op afstand. Reizen tussen regio's in beperkte mate toegestaan. Deze nationale maatregelen zijn aanvullend op eerdere, die betroffen beperkte openingstijden horeca, beurzen/congressen/schoolreizen verboden, sluiting bioscopen/theaters/skiresorts/sportscholen, geen publiek in stadions, aangepaste dienstregeling OV, meer thuischoling en thuiswerken voor ambtenaren. Maatregelen gelden tot 6 april 2021 (een aantal tot 27 maart). Uitzondering is Sardinië, die door lage besmettingscijfers is aangemerkt als 'witte zone' en waar stapsgewijs de regels gaan worden opgeschort. • 'Dringend advies' van de regering om ook thuis niet meer dan 2 personen te ontvangen. • Mondkapjesplicht in heel Italië in openbare binnenruimtes en buiten. • Noodtoestand verlengd tot 30 april 2021. <p>3. Reisadvies:</p> <ul style="list-style-type: none"> • Voor ITA: Alle niet-noodzakelijke reizen worden afgeraden. Alle reizigers die vanuit Nederland naar Italië reizen moeten bij aankomst een negatieve COVID-test (moleculair of antigeen) van niet ouder dan 48 uur vóór vertrek kunnen tonen bij aankomst in Italië. Enkele gevallen ook quarantaineverplichting. 	<ul style="list-style-type: none"> • De nieuwe premier Draghi heeft coronacommissaris Arcuri vervangen door oud-generaal Figliuolo. Een duidelijk teken dat deze Italiaanse regering een centralere rol geeft aan Defensie in het vaccinatieprogramma. Bovendien wil Draghi meer haast maken met vaccineren in Italië en worden de mogelijkheden om zelf vaccins te produceren door minister Giorgetti iom farmaceutische industrie in Italië in kaart gebracht.
--	--	---

	<ul style="list-style-type: none">• Voor NL: alleen noodzakelijke reizen, dringend advies om bij terugkeer 10 dagen in thuisquarantaine te gaan (of 5 dagen met test). Negatieve COVID-test van niet ouder dan 72 uur + sneltest niet ouder dan 4 uur (vanaf 23/01).	
--	--	--

Land kleur reisadvies	Algemeen beeld	Opvallende ontwikkelingen
Luxemburg	<p>1. Ontwikkelingen aantal besmettingen waaronder: Aantal besmettingen afgelopen 24 uur: 234 (=37 per 100.000, 1,87% positiviteit). Aantal besmettingen en overledenen <u>per 100 000 inw/14 dagen</u>: 400 besmettingen en 5,7 overledenen. Testincidentie <u>per 100 000 inw/14 dagen</u>: 20.115 Totaal aantal besmettingen: 2.930 actief. 53.453 mensen zijn van het virus genezen. Bijzonderheden: 12% (sequencing) van alle testen met een positief besmettingsresultaat laat een besmetting met een nieuwe virusmutatie zien waarbij de Britse variant de meest voorkomende is: 57%, Zuid-Afrikaanse variant 4,5%. Braziliaanse variant niet aanwezig. Nb LUX' sequencing is hoger dan het ECDC streefgetal en het EU-gemiddelde. .</p> <ul style="list-style-type: none"> • Het aantal nieuwe besmettingen nam in de afgelopen week af. R waarde stabiel ≤ 1. • Meeste nieuwe besmettingen doen zich voor in de familiekring (38,6%) • RT eff waarde is iets gedaald naar 0,97% en het algemene positiviteitspercentage ligt op 1,87% (was 2,59% een week geleden). • Het aantal ziekenhuisopnames is toegenomen. • Momenteel verblijven 122 mensen in het ziekenhuis waarvan 24 op de IC. Gemiddelde leeftijd bij ziekenhuisopname is 64 jr. • 23,7% van ziekenhuisbedden bezet door covid patienten (week van 1-7/3) • Het wekelijkse aantal sterfgevallen is gestegen, veelal in verpleegtehuizen. In totaal zijn 673 mensen aan covid overleden. Gemiddelde leeftijd bij overlijden is 85 jr. 	<ul style="list-style-type: none"> • Het aantal besmettingen nam in de afgelopen week af (9% daling). R-waarde is redelijk stabiel en kleiner dan 1 (0,97%). Positiviteitsratio blijft laag (en is verder gedaald) en is beduidend lager dan die van buurlanden. • Rioolwatermetingen bevestigen een afname van de viruspresentie. • Het aantal ziekenhuisopnames is toegenomen. Het aantal IC patiënten is relatief laag. De gemiddelde leeftijd bij opname is 64 jr. • Het aantal sterfgevallen per week is toegenomen en zijn veelal gelinkt aan verpleegtehuizen. De gemiddelde leeftijd bij overlijden is 85 jr. • Recente resultaten van het Luxemburgse grootschalige test programma laten zien dat het vooral de lagere inkomensgroepen zijn die ontvankelijker zijn voor covid besmetting. • LUX regering voornemens om (mits de situatie stabiel blijft) per 2/4 maatregelen te versoepelen incl. heropening horeca onder voorwaarden. • LUX koos in de afgelopen maanden doelbewust voor een lichtere lockdown (scholen, winkels, musea etc open) omdat strengere maatregelen te zwaar voor de mensen werden geacht; het aantal mentale gezondheidsklachten was en is zorgwekkend hoog. Vanwege zijn grootschalige testen en actieve bron en contactonderzoek kan LUX zich deze aanpak permitteren. Ook de ziekenhuiscapaciteit staat deze aanpak toe en is nooit in het gedrang geweest.

	<ul style="list-style-type: none"> • Veel mensen met mentale gezondheidsklachten (door coronamaatregelen). Getallen variëren van 1 op 5 tot 1 op 3. Ook veel klachten van heimwee onder de grote expat gemeenschap. • Op 9/3 waren 48.961 vaccins gezet waarvan 14.431 een 2e dosis betrof. In totaal zijn nu 34.530 personen gevaccineerd. Vaccinatieprogramma loopt achter op schema door achterstanden in de levering en door minder animo onder de bevolking. Slechts 50% van de mensen die uitgenodigd worden voor een vaccin, kwamen in de 1^e fase van het vaccinatieprogramma werkelijk opdagen. <p>Covidmaatregelen op 5/3 verlengd tot aan 2/4:</p> <ul style="list-style-type: none"> • Avondklok 23:00-06:00 uur • Horeca dicht. • Sociale beperkingen: max. 2 gasten thuis. • Waar mogelijk wordt thuis gewerkt; • Max 4 pp buiten. • Aantal personen in openbare ruimten max 100 pp, mondkapje verplicht in openbare ruimten en overall waar geen 2 mtr afstand. • Boetes voor verbreken coronaregels 300 EUR • Zorgpersoneel krijgt 2 extra vakantiedagen en 2 extra buitengewoon verlofdagen toegekend. <p>Regering voornemens om per 2/4 maatregelen te versoepelen, incl. heropening horeca.</p> <p>3. Reisadvies:</p> <ul style="list-style-type: none"> • Voor LUX: ORANJE sinds 21/10. Alleen noodzakelijke reizen, 10 dagen quarantaine bij terugkeer in NL. Grenzen zijn open. • Voor NL: in feite GEEL. Volg lokale coronaveiligheidsregels. Grenzen zijn open. • Negatief PCR testresultaat wordt verlangd van alle reizigers die per vliegtuig LUX binnen komen (zie hieronder). 	<ul style="list-style-type: none"> • Op 5/3 keurde LUX regering het gebruik van het AstraZeneca vaccin voor mensen ouder dan 65 jr. goed. • Het vaccinatieprogramma vindt in 6 etappes plaats. LUX houdt strict vast aan het advies om het 2^e vaccin na 3 weken te zetten. (in vergelijk met andere EULS die vooralsnog enkel 1 vaccin zetten, lijkt LUX daardoor achter te lopen in zijn vaccinatiesnelheid.) In de 1e fase liet enkel 50% vd mensen zich laten vaccineren, animo onder het medisch personeel was niet heel groot. Fase 2 loopt en vanwege het AstraZeneca vaccin is besloten fase 5 (leeftijd 55-64 jr.) naar voren te halen en per direct te starten. Daarna zal het vaccineren versneld toenemen. Op 9/3 waren in totaal 48.961 vaccins gezet. • LUX heeft 900.000 snelsten besteld die het de komende weken gaat inzetten, iig op scholen en in verpleegtehuizen. • Ruim 10% van de LUX bevolking heeft inmiddels anti-lichamen tegen het virus opgebouwd en wordt immuun geacht volgens de laatste studies. Informeel wordt dit percentage hoger ingeschat. • Effecten avondklok: LUX wetenschappelijke studie (Uni LUX/LISER 1/2/21) toont dat het opleggen van reisbeperkingen maar weinig impact heeft op het terugdringen van covid-besmettingen. De meest effectieve maatregelen zijn het verbieden van publieke evenementen en het opleggen van beperkingen qua private ontmoetingen. M.a.w. situaties waar niet voldoende afstand (LUX norm is 2 mtr) tussen mensen kan worden gegarandeerd. • LUX is principieel tegen grenssluitingen en quarantaineverplichtingen na een bezoek aan een
--	---	--

		<p>ander land omdat dit het recht op bewegingsvrijheid beperkt.</p> <ul style="list-style-type: none">• LUX van mening dat niet het aantal besmettingen, maar ook het testpercentage, het positiviteitspercentage, het percentage ziekenhuisopnames én het sterftcijfer moeten worden meegewogen in de COVID-risicobeoordeling.
--	--	---

Land kleur reisadvies	Algemeen beeld	Opvallende ontwikkelingen
Oostenrijk	<p>1. Ontwikkeling aantal besmettingen: Aantal besmettingen afgelopen 24 uur: 2.528 (stabiel t.o.v. vorige week) Aantal besmettingen en overledenen per 100 000 inw/14 dagen:</p> <ul style="list-style-type: none"> • Besmettingen: 347 (+50) • Overledenen: in totaal 324 (-20) in de laatste 14 dagen • Aantal afgenomen tests per 100.000 inw/14 dagen: 6.910 (+600) <p>Totaal aantal besmettingen: 34.827 (+5.000)</p> <p>Eventuele bijzonderheden (bijvoorbeeld nieuwe mutaties):</p> <ul style="list-style-type: none"> • Momenteel zijn er rond 2300 nieuwe besmettingen per dag op een bevolking van 8,9 miljoen mensen. Sinds 08/02 geldt een versoepelde lockdown. • In Tirol waart de Zuid-Afrikaanse variant rond. Duitsland heeft besloten strikte inreisbeperkingen voor Tirol op te leggen. De binnenlandse uitreisbeperkingen voor Tirol zijn opgeheven. De 100.000 vaccins die Oostenrijk voor een brede uitrol in het door de Zuid-Afrikaanse mutatie getroffen Bezirk Schwaz zijn aangekomen. Met de vaccinaties wordt volgende week begonnen. <p>2. Ontwikkeling belangrijkste maatregelen:</p> <ul style="list-style-type: none"> • Sinds 08-02 zijn er enkele versoepelingen doorgevoerd en is er sprake van een lichtere lockdown. • Sinds 25 januari zijn FFP2-mondkapjes landelijk verplicht en is de afstandsmaatregel aangescherpt van 1 naar 2 meter. • Maatregelen sinds 08/02: <ul style="list-style-type: none"> ○ Er geldt een plicht om een FFP2-masker te dragen in openbare (binnen)ruimten. ○ Thuiswerken is verplicht, tenzij niet mogelijk. Indien men op locatie moet werken, geldt er voor de meeste beroepen (wanneer men in contact staat met klanten of collega's, wanneer men in de logistiek of zorg werkt, enz.) een wekelijkse testplicht. 	<ul style="list-style-type: none"> • Eind december werd met de vaccinatiestrategie begonnen. Na kritiek dat het proces te langzaam zou gaan, werd de start van een bredere uitrol vervroegd. Oostenrijk heeft inmiddels iets meer dan 11% van de te vaccineren bevolking gevaccineerd. • Vanaf 15 maart zullen in de deelstaat Vorarlberg restaurants en cafés openen om veiligheidsconcepten etc. te testen. Niet alleen de terrassen gaan open, ook de binnenruimtes worden geopend. Toegang is alleen mogelijk met een negatieve antigeentest. Ook evenementen tot 100 personen zijn weer toegestaan. Voor theaterbezoek etc. geldt ook een negatieve zelftest als geldig testbewijs. • De weerstand tegen het regeringsbeleid neemt fors toe. • Vanaf 1 maart bieden apotheken gratis zelftests aan. Men stelt mensen 5 gratis tests per maand ter beschikking. Deze zelftests dienen doorgaans niet als officieel testbewijs. • Oostenrijk krijgt via de EU 100.000 vaccins om het Bezirk Schwaz volledig te vaccineren. Schwaz is de hotspot van de Zuid-Afrikaanse variant. De regering kondigde deze extra vaccinatieronde als 'studie' aan. • Meerdere deelstaten hebben de quarantaineplicht bij een positieve coronatest en voor contactpersonen naar 14 dagen uitgebreid. Dit was een aanbeveling van het ministerie van Volksgezondheid en is vooral bedoeld om het beter overdraagbare B.1.1.7 tegen te gaan. In sommige deelstaten kan men zich na 10 dagen vrijtesten.

- Het 24uurs-uitgaansverbod is ingekort naar een avondklok van 20:00 tot 06:00uur.
- Het verbod op ontmoetingen buiten het huishouden is opgeschort. Men mag met twee huishoudens met maximaal 4 volwassenen samenkomen mits men 2m afstand houdt en een FFP2-masker draagt.
- De handel wordt weer geopend met een maximum van 1 klant per 20 m2.
- Scholen gaan weer open (middelbare scholen in deeltijd). Zelftesten onder toezicht worden voor scholieren verplicht.
- Contactberoepen (zoals kappers) mogen weer starten, mits de klant een negatieve uitslag meebrengt die niet ouder is dan 48uur.
- Musea en dierentuinen (met FFP2-maskerplicht) mogen weer openen.
- De boetes voor het overtreden van regels worden aangescherpt en verder verhoogd.
- Naast de online registratie moeten reizigers naar Oostenrijk nu tevens voorafgaand aan de reis een negatieve coronatestverklaring (PCR of antigenen) kunnen overhandigen (niet ouder dan 72uur). De quarantaineplicht met mogelijkheid tot vrijtesten na 5 dagen blijft gehanteerd.

3. Reisadvies:

- Voor OOS: oranje.
- Voor NL: equivalent van Nederlandse reisadvies oranje. Sinds 19/12 geldt er een quarantaineverplichting voor reizigers uit landen met een 14-dagen-incidentie van minstens 100 en zullen die landen, waaronder NL, als risicolanden worden ingedeeld. Na 5 dagen kan men zich "vrijtesten". De quarantaine wordt op het geregistreerd adres gecontroleerd. Sinds 25/1 is het verplicht je vooraf online te registreren. Sinds 08/02 is tevens een negatieve coronatestverklaring (PCR of antigenen) voor te leggen wanneer men Oostenrijk inreist.

Land kleur reisadvies	Algemeen beeld	Opvallende ontwikkelingen
Spanje	<p>1. Ontwikkeling aantal besmettingen: Ontwikkelingen aantal besmettingen waaronder: Aantal besmettingen afgelopen 24 uur: 13.459 Aantal besmettingen en overledenen per 100 000 inw/7dagen:</p> <ul style="list-style-type: none"> • Besmettingen: 64,54 (daling; totaal 3.178.442) • Overledenen: 518 (71.961 in totaal) • Testincidentie per 100 000: 1.657 <p>Eventuele bijzonderheden (bijvoorbeeld nieuwe mutaties): Vliegverbod Z-AF en BRA. Inmiddels +550 cases Britse mutatie ontdekt.</p> <p>2. Ontwikkeling belangrijkste maatregelen.</p> <ul style="list-style-type: none"> • Op zondag 25/10 heeft de centrale regering de noodtoestand afgekondigd voor heel Spanje tot 9 mei 2021. Dit voornamelijk om de autonome regio's in staat te stellen verdere maatregelen te nemen. Meerdere regio's gesloten voor in- en uitreizend verkeer. • Per 23 november geldt de verplichting voor reizigers die via lucht en zee naar Spanje willen reizen, het overhandigen van een negatieve PCR-test, niet ouder dan 72 uur. Inmiddels zijn kinderen onder 6 jr vrijgesteld voor deze verplichting. • Regio's scherpen avondklok verder aan, in regio Madrid mogen geen thuisbezoeken meer plaatsvinden. <p>3. Reisadvies:</p> <ul style="list-style-type: none"> • Voor SPA: oranje. • Voor NL: geen kleurcode, maar komt overeen met 'geel'. 	<ul style="list-style-type: none"> • Aantal besmettingen sterk gedaald; derde golf lijkt voorbij. Zorg is nu vooral richting feestweek Pasen (Semana Santa) besmettingen laag te houden en vierde golf te voorkomen. • Gemiddelde incidentie 139/100K/14d, laagste in Extremadura (44) en Balearen (52), hoogste in Madrid (226). • Avondklok: Effecten avondklok zijn in Spanje onbesproken. Maatregel is gegeven en stuit op weinig weerstand. In combinatie met verbod om thuis mensen te ontvangen, wordt de avondklok gezien als effectieve maatregel om erger te voorkomen.

Land kleur reisadvies	Algemeen beeld	Opvallende ontwikkelingen
Verenigd Koninkrijk	<p>1. Ontwikkelingen aantal besmettingen waaronder: Aantal besmettingen afgelopen 24 uur: 5.926 (9/3) Testincidentie per 100 000 inw/7 dagen: 60.4 Overlijdensgevallen per 100 000 inw/7 dagen: 187.1 Totaal aantal besmettingen: 4,234,924 besmettingen tot 9/3. R waarde 0.7-0.9, wat betekent dat dagelijks vastgestelde infecties met 3% tot 5% afneemt (cijfers van 10/3).</p> <p>2. Ontwikkeling belangrijkste maatregelen.</p> <ul style="list-style-type: none"> • Gedelegeerde bevoegdheid: gezondheidsmaatregelen zijn een bevoegdheid voor de landsdelen ofwel ‘devolved administrations’, waardoor - binnen het VK – divergerend coronabeleid wordt gevoerd tussen de vier landen binnen het Verenigd Koninkrijk (Wales, Schotland, Noord-Ierland en Engeland). • Engeland: Sinds 5 januari geldt een nationale lockdown voor Engeland. Op 22 februari jl. presenteerde de regering van PM Johnson een lang verwachte roadmap voor versoepelingen van COVID-19 restricties in Engeland. Scholen zijn per 8/3 heropend. • Schotland: Sinds 4 januari geldt een nationale lockdown voor het vasteland van Schotland (eilanden zijn uitgezonderd). Alleen om bepaalde essentiële doeleinden mag men het huis verlaten. Op 23/2 werd aangekondigd dat significante versoepelingen pas eind april worden verwacht. • Wales: In Wales geldt met ingang van 20 december 2020 een nationale “alert level 4” lockdown. Met ingang van 20/2 zijn enkele kleine versoepelingen (buitenhuis 4 personen van 2 huishoudens; basisscholen (leeftijd 3-7) weer open). Zie hier actuele regelgeving <p>Noord-Ierland: Sinds 26 december 2020 geldt in Noord-Ierland wederom een nationale lockdown (zie hier actuele regelgeving) – de vorige lockdown was op 11 december opgeheven. De maatregelen gelden tot in elk geval 18 maart (zie hier voor details).</p>	<p>Mutaties:</p> <ul style="list-style-type: none"> • 6 gevallen variant uit Brazilië vastgesteld in VK. Daarnaast waren eerder al gevallen van de mutatie uit Zuid-Afrika bekend. • Medio februari ook (opnieuw) een nieuwe variant van COVID-19 geïdentificeerd in het VK (B.1.525, 39 gevallen), die vergelijkbaar is met de varianten gevonden in Brazilië en Zuid-Afrika (o.a. E484K mutatie). • VK autoriteiten doen gerichte test & trace campagnes in gebieden waar deze gevallen zijn vastgesteld, om verdere verspreiding van mutaties te voorkomen.

	<p>3. Reisadvies:</p> <ul style="list-style-type: none">- Voor NL: reisadvies oranje – alleen noodzakelijke reizen. Vanaf 9 maart 00:01 uur is er geen vlieg- en aanmeerverbod meer voor reizigers uit het Verenigd Koninkrijk en Noord Ierland. Door nieuwe FRA grensmaatregelen per 31/1 zijn reizen vanuit het VK ook via FRA alleen nog bij hoge uitzondering mogelijk. Eurostar laat passagiers toe o.b.v. eindbestemming, waardoor reizen naar NL met de Eurostar vooralsnog wel mogelijk blijft (icm PCR <72 uur en 10-daagse quarantaine cfm NL regelgeving).- Voor VK: alleen noodzakelijke reizen. Verplichte thuisisolatie van 10 dagen bij aankomst in VK. Voor inkomende reizigers uit NL naar VK geldt per 15/2 een driedubbele testverplichting (<72 uur van tevoren; en op dag 2 en dag 8 van de verplichte tiendaagse quarantaine in het VK).	
--	--	--

Land kleur reisadvies	Algemeen beeld	Opvallende ontwikkelingen
Zweden	<p>1. Ontwikkeling aantal besmettingen: Aantal besmettingen blijft min of meer gelijk; afgelopen 24 uur: 5.917 (vorige week 6.179) Aantal besmettingen en overledenen per 100 000 inw/14 dagen: 488 besmettingen (week 7 en 8) en 1,28 overledenen Testincidentie per 100 000 inw/7 dagen: 259 (week 8) Totaal aantal besmettingen: 701.892 Eventuele bijzonderheden (bijvoorbeeld nieuwe mutaties): Britse variant (B.1.1.7) verantwoordelijk voor tussen de 6 en 60 % van de besmettingen (verschilt per regio) en in alle regio's aanwezig; plaatselijke brandhaarden (w.o. noordelijke provincie Västerbotten, m.n. accufabriek van Northvolt) en Västra Götaland (waar Gotenburg ligt). Zuidafrikaanse variant (B.1.351) ook aanwezig in meeste regio's met een brandhaard (Dalarna). Ook is de Braziliaanse variant (P.1) geconstateerd in meerdere regio's.</p> <p>Aantal besmettingen blijft in vooral de steden en in de leeftijdsgroep 10 – 59 (totaal: 701.892 besmettingen, 13.088 doden; cijfers 10/03). Aantallen blijven hoog in alle 21 regio's en ihb Noorden, zuidelijke regio Skåne en grote steden. Zweden blijft donker gekleurd in de Noordse regio, zie gegevens ECDC.</p> <p>Besmettingen in bejaarden- en verzorgingstehuizen nemen nu af door vaccinaties.</p> <p>2. Ontwikkeling belangrijkste maatregelen: Maatregelen in december aangescherpt en gericht op vermijden contacten buiten de eigen <i>bubble</i>. Bijeenkomsten zijn beperkt tot max 8 personen. Sinds 10 januari 2021 is pandemiewetgeving van kracht die overheden de mogelijkheid geeft om winkels, horeca etc. te sluiten en boetes (tot 2000 SEK – 200 Euro) uit te delen wanneer te veel mensen bijeenkomen (bijv in een park).</p>	<ul style="list-style-type: none"> • In december is erkend dat Zweedse strategie het virus heeft onderschat. Er was op gerekend dat er geen tweede golf zou zijn, o.m. door groepsimmunititeit. Kritiek van koning, corona commissie, media, bevolking en oppositie. De overheid laat advisering daarom niet langer over aan gezondheidsautoriteiten alleen. Om die reden is pandemiewetgeving voorbereid, aangenomen en op 10 jan van kracht geworden. • Corona commissie (ingesteld jul 2020) stelt in eerste tussenrapport (december) dat Zweden coronabeleid in de ouderenzorg heeft gefaald. • Nadat er in Zweden tot begin dit jaar geen mondkapjes aanbeveling werd gegeven (Zweden was hierin uniek..) is dit op 24 feb 2021 wel gebeurd: er is thans een dringende aanbeveling in het OV te allen tijde én in binnenruimtes een mondkapje te dragen. Vooral bij drukte. • Zweedse RIVM (FHM) constateert midden in de derde golf te zitten. Zorgen over toename besmettingen in de skigebieden. In Zweden waren er deze weken de traditionele skivakanties die vanwege Covid in eigen land worden genoten. Daarom is het daar drukker dan anders. • Afgelopen zaterdag (6 maart) was er een grote demonstratie tegen de corona maatregelen in Stockholm met honderden demonstranten waarvan er tientallen zijn opgepakt vanwege aanvallen politie. Organisator hangt boete van 20.000 SEK boven het hoofd.

Op 17 feb werd al aangekondigd dat plaatselijke lockdowns mogelijk zijn vanwege oplopende besmettingen en dit is op 24 feb en 3 maart (Gezondheidsminister Hallengren) herhaald. Ook is afgeraden te reizen in eigen land (er is ook een beperking van max 150 km genoemd).

Winkels dienen het aantal klanten beperkt te houden (10 vierkante meter per klant – buiten staat aangegeven hoeveel klanten max). winkelen – vooral in winkelcentra – wordt sowieso afgeraden.

Op 24 feb werd aangekondigd dat verdere beperkingen aan het aantal klanten in winkels mogelijk zijn. Grote warenhuizen mogen sinds deze week maximaal 500 klanten toelaten. In shopping malls is een beperking voor klanten in de horeca (maximaal 1 klant per tafeltje) geïntroduceerd.

Het systeem van 10 vierkante meter per bezoeker wordt ook op musea en gallerijen toegepast, zo werd op 17 feb bekend. Er is sinds 24 feb een dringend mondkapjesadvies van kracht voor het OV (eerder gold dit alleen voor de spits).

De horeca moet om 20:30 de deuren sluiten, zo is op 24 feb beslist. Er zijn maximaal 4 personen per tafel toegestaan. Middelbare scholen zullen ook de eerste weken van maart nog gesloten moeten zijn is op 22 feb aangekondigd, sommige waren eerder in shifts open gegaan (bv 1 dag per week naar school); dit beleid zal voor de hele maand maart blijven gelden. Lagere scholen bijna allen open.

3. Reisadvies:

- Sinds 10 november staat geheel Zweden opnieuw op oranje.
- Sinds 6 februari is een PCR-test die bij aankomst max 48 uur oud is verplicht. De naleving hierop door Zweedse grenspolitie is streng. Verder wordt men verzocht 7 dagen in quarantaine te gaan en zich op dag 5 te laten testen.

Land kleur reisadvies	Algemeen beeld	Opvallende ontwikkelingen
Zwitserland	<p>1. Ontwikkeling aantal besmettingen: Ontwikkelingen aantal besmettingen waaronder: Aantal besmettingen afgelopen 24 uur: 1491 Aantal besmettingen en overledenen per 100 000 inw/14 dagen: 168,8 besmettingen & 1,03 overledenen Testincidentie per 100 000 inw/14 dagen: 3943,4 Totaal aantal besmettingen: 565.034 Eventuele bijzonderheden (bijvoorbeeld nieuwe mutaties):</p> <p>Mutaties waargenomen in Zwitserland (mutaties in alle kantons waargenomen):</p> <ul style="list-style-type: none"> • B.1.1.7 (Britse variant): 4180 keren waargenomen; • B.1.351 (Zuid-Afrikaanse variant): 176 keren waargenomen • P.1 (Braziliaanse variant): 6 keren waargenomen • S:N501Y mutatie: 8313 • S:N501Y & E484K bevattende mutatie: 238 <p>2. Ontwikkeling belangrijkste maatregelen.</p> <p>Op 24/02 heeft de Zwitserse regering de voorheen geldende maatregelen versoepeld (deze versoepeling van de maatregelen gaat in op 01/03):</p> <ul style="list-style-type: none"> ○ Einde aan de verplichte sluiting van: <ul style="list-style-type: none"> ▪ Alle winkels; ▪ Musea en leeszalen van bibliotheken/archieven; ▪ Recreatieve voorzieningen in de buitenlucht; ▪ Sportfaciliteiten in de buitenlucht; ○ Bijeenkomsten in de openbare ruimte toegestaan met max. 15 personen; ○ Sport en cultuurbezigdheden toegestaan tot en met 20 jaar. <ul style="list-style-type: none"> • Verder blijft gelden: <ul style="list-style-type: none"> ○ Home-office verplichting. Waar mogelijk en moet haalbaar zijn; ○ Mondkapjesplicht op het werk; 	<ul style="list-style-type: none"> • Op 12/03 komt de Zwitserse regering opnieuw bijeen om nieuwe versoepelingen te overwegen die per 19/03 zouden kunnen ingaan. Hierbij ligt de nadruk op het openen van de terrassen van de horeca. De Zwitserse regering benadrukt sterk dat de genomen versoepelingen een groot risico zijn, maar dat dit op dit moment de beste politieke beslissing is. • 70% van de nieuwe besmettingen is te herleiden naar een van de varianten. Hierin is de Britse variant de meest voorkomende.

- Gesloten blijven verder:
 - Restaurants en bars;
 - Nachtclubs en danslokalen;
 - Kunst- en cultuurhuizen (binnen);
 - Sportverenigingen (binnen);
 - Recreatieve voorzieningen (binnen)
- Verbod op evenementen;
- Maximaal 5 personen bij het beoefenen van sport in de vrije lucht, uitzondering bij kinderen onder de 16 jaar;
- Thuisonderwijs voor hogescholen en universiteiten;
- Zang alleen in de privé-omgeving en scholen;
- Advies om zo veel mogelijk thuis te blijven

- **SKIGEBIEDEN:**

- Gondels mogen niet meer dan 2/3 gevuld zijn;
- Mondkapjesplicht bij rijden voor de skiliften;
- Minimaal 1.5 m afstand houden (ook bij de liften);
- Alleen toegang tot restaurant wanneer er een vrije tafel beschikbaar is (inmiddels besluit alle restaurants en bars gesloten te houden tot 22/1).
- Skigebieden moeten een vergunning hebben om te mogen openen;
- Kantons gaan zelf over het eventueel sluiten van de skigebieden. Op dit moment zijn alle skigebieden in Zwitserland geopend.

3. Reisadvies:

- Voor heel ZWI oranje met quarantaine na terugkeer naar NL
- Voor NL: NL staat sinds 15/01 op de Zwitserse quarantainelijst. Alle reizigers afkomstig vanuit het Koninkrijk moeten 10 dagen in verplichte quarantaine bij aankomst in Zwitserland. Als er na 7 dagen een negatieve PCR-testuitslag of sneltest overhandigd kan worden kan de quarantaine na 7 dagen beëindigd worden. Ook moeten reizigers afkomstig uit Nederland een negatieve PCR-testuitslag bij zich hebben en zich online registreren (sinds 08/02/2021).



MINISTERIËLE COMMISSIE COVID-19

Kenmerk : 3750858

AGENDA

Vergadering te houden op dinsdag 16 maart 2021
in de Rolzaal van het ministerie van Algemene Zaken,
aan te vangen 's morgens om 11.45 uur

-
1. Mededelingen
 2. Algemeen beeld
 - a. Epidemiologisch beeld =
 - b. Maatschappelijk beeld: leefbaarheid in binnensteden, openbaar vervoer, regionale arbeidsmarkt, klimaat / CO2 =
 3. W.v.t.t.k.

Stukken rondgezonden ter kennisname van de commissie

- 104^e OMT-advies
- Factsheets VWS

- + stukken zijn bijgevoegd
- x stukken zijn rondgezonden
- o stukken worden rondgezonden
- stukken zijn in de samenwerkingsruimte geplaatst
- = geen stukken
- A aanbiedingsdatum



Ministerie van Volksgezondheid,
Welzijn en Sport



ACC Factsheets VWS
15 maart 2021 (met cijfers
van 14 maart 2021)



Epidemiologisch beeld

Kerncijfers

Daling Aantal positieve testuitslagen (14 maart)

6.012 positieve testuitslagen [34,5 per 100k] ten opzichte van 6.446 een dag eerder.

Percentage positieve testen vanuit de GGD-teststraten op 14 maart: 8,4%*.

7-daags gemiddeld percentage positief: 7,6%*.

* Dit is inclusief grootschalig testen.

Laatst berekende R-waarde

R (op basis van alle varianten) = 0,98 (onzekerheid (0,95- 1,01, o.g.v. 22 februari) (bron: weekbericht RIVM 9 maart).

R (op basis van 'wildtype' variant) = 0,82 (onzekerheid 0,77 – 0,87, o.g.v. 22 februari) (bron: weekbericht RIVM 9 maart).

R (op basis van Britse variant) = 1,06 (onzekerheid 1,02 – 1,09 o.g.v. 22 februari) (bron: weekbericht RIVM 9 maart).

R (op basis van Zuid-Afrikaanse variant) = 1,01 (onzekerheid 0,83 – 1,20, o.g.v. 22 februari) (bron: weekbericht RIVM 9 maart).

STIJGING aantal ziekenhuisopnames, STIJGING aantal IC-opnames (14 maart)

IC-bezetting: 554 (verschil t.o.v. vorige week: +9) (bron: LCPS).

ZKH-bezetting (excl. IC): 1.368 (verschil t.o.v. vorige week: +62 (bron: LCPS).

Het aantal nieuwe ziekenhuisopnames was in de week van 1 t/m 7 maart afgenomen (1.145 t.o.v. 1.191 de week ervoor) (bron: weekrapport RIVM 9 maart).

Het aantal IC opnames is in de week van 1 t/m 7 maart toegenomen (271 t.o.v. 223 de week ervoor) (bron: weekrapport RIVM 9 maart). De afgelopen vier weken stijgt het aantal nieuwe IC-opnames.

Inschatting aantal besmettelijke personen

Het aantal besmettelijke personen is 93.409 (68.122 –119.395) o.g.v. 1 maart (bron: weekbericht RIVM 9 maart).

Procentuele groei aantal besmettingen afgelopen 7 dagen tov 7 dagen ervoor

Het G-getal	26 feb. 27 feb. 28 feb. 1 mrt. 2 mrt. 3 mrt. 4 mrt. 5 mrt. 6 mrt. 7 mrt. 8 mrt. 9 mrt. 10 mrt. 11 mrt. 12 mrt. 13 mrt. 14 mrt.														Trendlijn	Toe-/afname	Weekcijfers per 100k inw.		Verandering				
																	11 mrt.	14 mrt.	absoluut	perc.			
Zaanstreek-Waterland	0,29	0,23	0,14	0,10	0,07	0,06	-0,04	0,08	0,00	-0,01	0,01	-0,02	0,06	0,14	0,04	0,17	0,18			314,0	328,7	14,7	4,7%
Noord-Holland-Noord	0,16	0,20	0,29	0,18	0,17	0,26	0,19	0,17	0,21	0,03	0,07	0,00	-0,13	-0,17	-0,06	-0,10	-0,14			321,8	321,1	-0,8	-0,2%
Zuid-Holland-Zuid	0,06	0,18	0,23	0,20	0,24	0,24	0,20	0,35	0,17	0,09	0,11	-0,06	-0,05	0,03	0,04	0,12	0,16			263,8	297,6	33,7	12,8%
Brabant-Noord	0,36	0,33	0,21	0,15	0,09	0,09	-0,02	0,01	-0,06	-0,02	-0,07	-0,04	-0,10	0,07	0,0	0,11	0,15			245,2	270,0	24,9	10,1%
Rotterdam-Rijnmond	0,14	0,29	0,25	0,13	0,08	0,18	0,13	0,16	0,11	0,10	0,11	0,15	0,06	0,08	0,16	0,22	0,31			206,4	256,4	49,9	24,2%
Limburg-Noord	0,31	0,28	0,15	0,01	-0,01	-0,03	-0,07	-0,16	-0,11	-0,11	-0,03	0,03	0,00	0,07	0,20	0,13	0,24			227,5	253,1	25,6	11,2%
Kennerland	0,26	0,37	0,35	0,26	0,22	0,16	0,14	0,07	0,02	-0,08	-0,12	-0,09	-0,13	-0,07	0,00	0,01	0,10			216,4	237,3	20,9	9,7%
Brabant-Zuidoost	0,37	0,17	0,02	-0,04	-0,11	-0,16	-0,24	-0,27	-0,14	-0,09	-0,05	-0,02	-0,01	0,12	0,23	0,10	0,13			223,5	236,9	13,3	6,0%
Zeeland	0,24	0,16	0,11	0,07	0,01	-0,07	-0,03	-0,11	-0,02	0,03	0,12	0,09	0,16	0,20	0,36	0,32	0,32			198,4	229,7	31,3	15,8%
Usselland	0,27	0,23	0,27	0,22	0,27	0,22	0,33	0,27	0,28	0,29	0,21	0,08	0,16	0,18	0,26	0,30	0,30			192,9	227,3	34,4	17,9%
Hollands-Midden	0,18	0,19	0,14	0,08	0,09	0,03	-0,01	0,00	0,01	0,03	0,03	0,03	0,04	0,15	0,11	0,18	0,21			197,4	224,5	27,1	13,7%
Fryslân	0,22	0,17	0,03	-0,05	-0,07	-0,11	-0,14	-0,23	-0,20	-0,17	-0,11	-0,09	-0,02	0,02	0,08	0,11	0,32			181,6	214,2	32,6	18,0%
Gelderland-Zuid	0,38	0,17	0,11	-0,02	-0,06	-0,12	-0,07	-0,07	-0,03	-0,06	0,01	-0,04	-0,02	-0,06	-0,04	0,07	0,12			180,0	207,8	27,8	15,4%
Utrecht	0,31	0,35	0,30	0,25	0,21	0,11	0,11	-0,05	-0,06	-0,11	-0,12	-0,15	-0,05	-0,03	0,11	0,18	0,30			171,1	203,6	32,5	19,0%
Amsterdam-Amstelland	0,28	0,26	0,14	0,12	-0,03	0,09	0,02	-0,07	-0,06	0,07	0,03	0,23	0,05	0,23	0,31	0,22	0,15			188,0	197,1	9,1	4,8%
Noord- en Oost-Gelderland	0,10	0,14	0,11	0,19	0,16	0,16	0,12	0,30	0,17	0,13	0,15	0,17	0,20	0,27	0,18	0,33	0,45			164,1	196,9	32,9	20,0%
Midden- en West-Brabant	0,52	0,47	0,38	0,15	0,03	-0,04	-0,16	-0,20	-0,17	-0,16	-0,07	0,02	-0,01	0,10	0,20	0,14	0,21			172,5	192,5	20,0	11,6%
Drenthe	-0,07	-0,04	-0,05	-0,03	0,08	0,10	0,06	0,06	0,02	0,01	0,02	-0,11	-0,11	-0,06	-0,03	0,06	0,09			175,6	190,6	15,0	8,5%
Gooi en Vechtstreek	0,00	0,04	0,07	0,03	0,06	0,07	0,06	0,14	0,13	0,10	0,12	0,10	0,07	0,02	-0,02	-0,05	-0,08			195,3	189,8	-5,4	-2,8%
Haaglanden	0,22	0,19	0,15	0,14	0,12	0,14	0,07	0,03	0,09	0,10	0,06	0,09	0,06	0,20	0,21	0,19	0,24			167,3	182,7	15,4	9,2%
Groningen	0,36	0,44	0,32	0,11	0,05	0,04	0,01	-0,07	-0,25	-0,26	-0,30	-0,28	-0,33	-0,23	-0,19	-0,09	0,02			160,4	168,5	8,0	5,0%
Twente	0,05	0,05	0,04	0,03	0,08	-0,14	-0,12	-0,27	-0,21	-0,16	-0,11	-0,12	0,02	0,10	0,35	0,33	0,35			136,1	156,4	20,3	14,9%
Gelderland-Midden	0,12	0,25	0,07	0,14	0,12	0,04	-0,08	-0,01	-0,06	0,10	0,09	0,11	0,20	0,38	0,45	0,47	0,39			135,9	152,7	16,8	12,4%
Flevoland	0,22	0,18	0,19	0,22	0,09	0,11	0,13	0,01	0,10	0,12	0,10	0,08	0,08	0,07	0,17	0,04	0,07			145,9	150,8	5,0	3,4%
Limburg-Zuid	0,05	-0,04	-0,14	-0,22	-0,23	-0,21	-0,22	-0,16	-0,12	-0,11	-0,04	0,00	-0,04	-0,02	-0,01	0,04	0,15			115,4	132,1	16,7	14,5%
NEDERLAND	0,23	0,23	0,17	0,10	0,06	0,05	0,01	-0,02	-0,02	-0,02	0,00	0,00	-0,01	0,06	0,11	0,14	0,19			191,7	214,5	22,7	11,9%

> 0	> 0,2	> 0,4	> 0,8	> 1,6
< 0	< -0,2	< -0,4	< -0,6	< -0,8

Het G-getal geeft de procentuele groei weer van het aantal besmettingen in de afgelopen zeven dagen ten opzichte van de zeven dagen ervoor. Zolang het G-getal positief is, neemt het aantal besmettingen per dag toe. Zodra het G-getal negatief is, daalt het aantal besmettingen.

Inschaling per 2 maart



Legenda

- 1 Waakzaam | geen regio's
- 2 Zorgelijk | geen regio's
- 3 Ernstig | geen regio's
- 4 Zeer Ernstig | 25 regio's

Inschaling regio's op basis van cijfers van doorlopende weekcijfers t/m 14 maart

	7 mrt. t/m 13 mrt.*					28 feb. t/m 6 mrt.				
	# positief getesten		# ziekenhuisopnames		risico-niveau	# positief getesten		# ziekenhuisopnames		risico-niveau
	abs	per 100k	abs	per 1000k		abs	per 100k	abs	per 1000k	
Zaanstreek-Waterland	1108	326,7	49	144,5	4	945	278,6	60	176,9	4
Noord-Holland-Noord	2126	320,8	79	119,2	4	2462	371,5	101	152,4	4
Zuid-Holland-Zuid	1367	297,6	59	128,4	4	1181	257,1	59	128,4	4
Brabant-Noord	1772	270,2	73	111,3	4	1536	234,2	39	59,5	4
Rotterdam-Rijnmond	3394	256,5	120	90,7	4	2581	195,0	101	76,3	4
Limburg-Noord	1314	252,7	27	51,9	4	1058	203,5	19	36,5	4
Brabant-Zuidoost	1849	236,9	88	112,7	4	1637	209,7	91	116,6	4
Kennemerland	1302	236,8	30	54,6	4	1189	216,2	32	58,2	4
Zeeland	881	229,7	65	169,5	4	668	174,2	36	93,9	4
Usselland	1207	227,2	27	50,8	4	929	174,8	22	41,4	4
Hollands-Midden	1811	223,9	41	50,7	4	1496	185,0	44	54,4	4
Fryslân	1392	214,2	23	35,4	4	1058	162,8	49	75,4	4
Gelderland-Zuid	1166	207,6	34	60,5	4	1040	185,2	38	67,7	4
Utrecht	2754	203,3	85	62,7	4	2128	157,1	74	54,6	4
Amsterdam-Amstelland	2106	196,7	91	85,0	4	1832	171,1	100	93,4	4
Noord- en Oost-Gelderland	1628	196,7	31	37,5	4	1128	136,3	35	42,3	4
Midden- en West-Brabant	2169	192,6	58	51,5	4	1795	159,4	77	68,4	4
Drenthe	941	190,6	40	81,0	4	860	174,2	34	68,9	4
Gooi en Vechtstreek	488	189,8	10	38,9	4	501	194,9	12	46,7	4
Haaglanden	2041	182,7	74	66,2	4	1643	147,1	55	49,2	4
Groningen	990	169,0	52	88,8	4	971	165,7	57	97,3	4
Twente	987	156,4	28	44,4	4	730	115,7	24	38,0	4
Limburg-Zuid	787	131,8	33	55,3	4	685	114,7	16	26,8	3
Gelderland-Midden	1061	152,3	13	18,7	3	764	109,7	20	28,7	4
Flevoland	638	150,8	11	26,0	3	598	141,4	13	30,7	4
Onbekend	17		43			16		33		
Nederland	37296	214,3	1284	73,8	4	31431	180,6	1241	71,3	4

* Ziekenhuiscijfers: stand per 14 mrt. 00:30:00; Positief getesten: stand per 14 mrt. 10:00:00

Regio's zijn geordend op risiconiveau (aflopend) en daarna op het aantal positief getesten per 100.000 inwoners van afgelopen week

Inschaling is gebaseerd op de indicatoren 'aantal ziekenhuisopnames per miljoen per week' én 'aantal positieve testen per 100k per week'. Inschaling vindt eens in de twee weken plaats. Sinds 2 maart zijn alle veiligheidsregio's ingeschaald in risiconiveau 4 "zeer ernstig." Bovenstaande tabel geeft weer hoe regio's zouden worden ingeschaald als inschaling op basis van de huidige cijfers zou plaatsvinden. Op 16 maart wordt er opnieuw ingeschaald.

14 maart: aantal positieve testuitslagen per 100.000 inwoners: 34,5

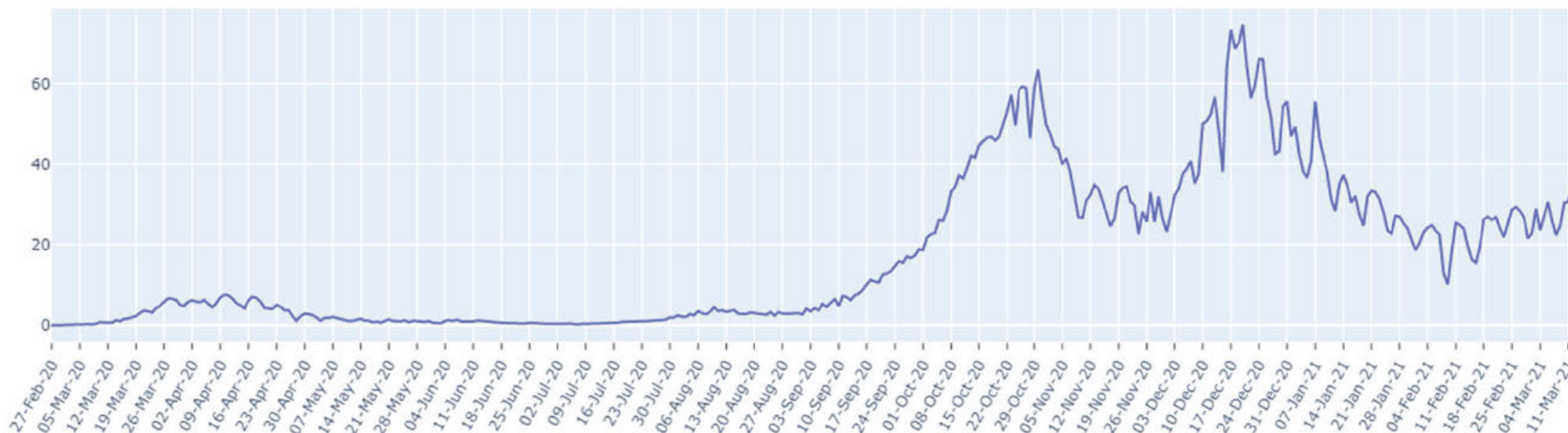

FIGUUR (t/m zondag 14 maart, wekelijks): trend in positieve testuitslagen per 100.000 landelijk



FIGUUR (t/m zondag 14 maart, dagelijks): trend in percentage positief landelijk

TREND Aantal besmettelijke personen

Conform nieuwe rekenmethode RIVM sinds 13 oktober. Nieuwe methodiek is gebaseerd op een groter cohort-onderzoek met meer deelnemers.

Begin juli:	3.200 personen	(1 : 5400 personen)
Half augustus:	12.150 personen	(1 : 1430 personen)
1 september:	20.600 personen	(1 : 844 personen)
1 oktober:	126.473 personen	(1 : 137 personen)
10 november:	145.754 personen	(1 : 119 personen)
21 december:	90.201 personen	(1 : 193 personen)
12 januari:	140.833 personen	(1 : 124 personen)
25 februari:	96.665 personen	(1 : 180 personen)
14 maart	93.406 personen	(1 : 186 personen)

Toename per leeftijdscohort (percentage positief getest)

LEEFTIJD	9/9	13/10	27/10	10/11	26/11	1/12	21/12	1/1	25/02	14/03
0 tot 10	1,2%	0,5%	0,7%	1,0%	1,3%	1,4%	1,6%	1,4%	7,3%	7,3%
10 tot 20	12,8%	13,1%	11,0%	11,6%	15,8%	15,4%	15,5%	10,5%	12,2%	14,8%
20 tot 30	29,6%	20,6%	18,0%	17,0%	15,1%	15,2%	13,9%	16,6%	16,9%	15,7%
30 tot 40	17,0%	15,3%	15,7%	14,5%	14,3%	14,8%	13,1%	13,1%	14,3%	14,1%
40 tot 50	14,3%	15,8%	16,7%	17,0%	15,3%	15,6%	16,2%	13,6%	13,4%	14,8%
50 tot 60	14,9%	17,4%	18,3%	18,1%	16,5%	17,4%	17,8%	17,8%	16,3%	16,1%
60 tot 70	5,6%	10,0%	10,4%	11,2%	9,5%	9,8%	10,8%	11,7%	10,0%	9,5%
70 tot 80	2,3%	4,7%	5,7%	5,3%	6,6%	6,0%	6,5%	8,8%	5,6%	5,3%
80 tot 90	1,3%	2,1%	2,6%	3,5%	4,4%	3,4%	3,6%	4,7%	3,2%	1,8%
90+	1,0%	0,4%	0,9%	1,1%	1,7%	1,1%	1,0%	1,7%	0,7%	0,4%

Testuitslagen per leeftijdsgroep (0-60 & 60+)

N.B. Dit is het aandeel in de teststraat en dus niet het absoluut aantal positieve testuitslagen

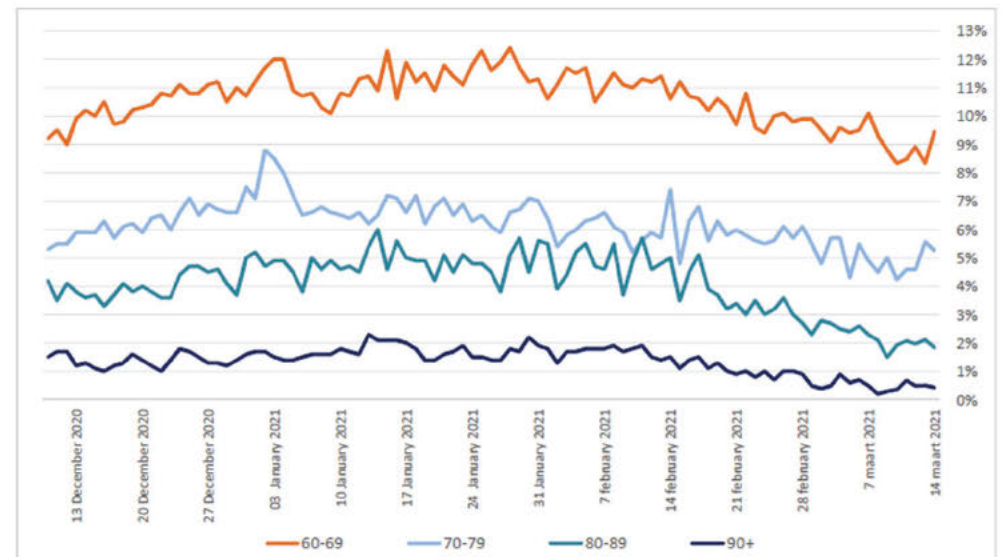
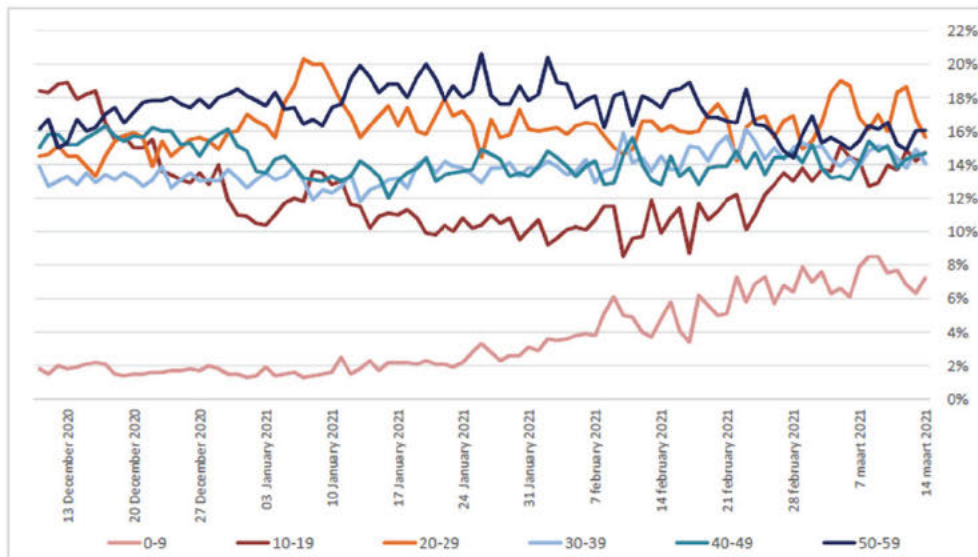

FIGUUR (t/m zondag 14 maart); trend in testuitslagen per leeftijdsgroep 0-60)

FIGUUR (t/m zondag 14 maart); trend in testuitslagen per leeftijdsgroep 60+)

Totaal overledenen per week (t/m 7 maart)

Het aantal daadwerkelijk overleden mensen wordt vergeleken met het aantal overlijdens dat wordt verwacht op basis van voorgaande jaren. De lichtblauwe lijn en omliggende marge tonen de sterfte die op dat moment in het jaar wordt verwacht, de donkerblauwe lijn toont de sterfte zoals deze heeft plaatsgevonden.

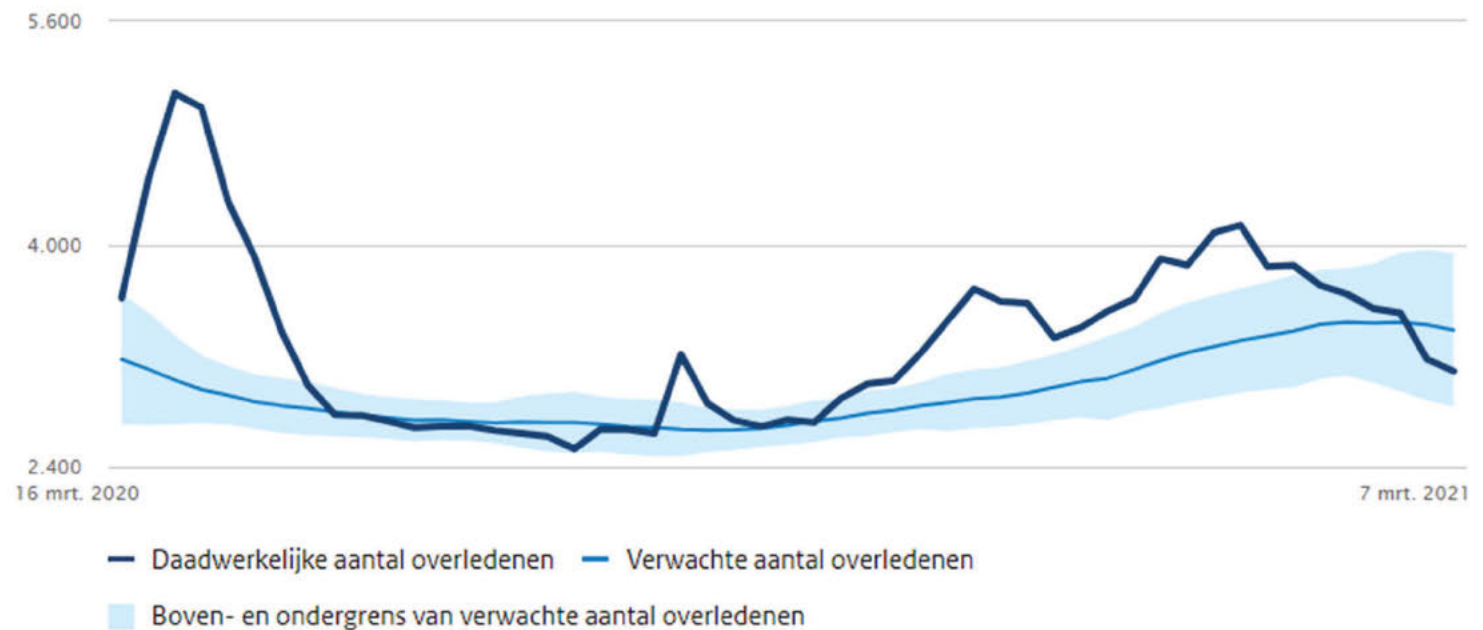

Bron: CBS



Departementaal vertrouwelijk
Duiding Maatschappelijke impact
COVID-19 (nr.26)

Maandag 15 maart 2021
Geactualiseerd 11.00 uur

Kerneenheid
Analyse

Duiding

- Ondanks de uit de hand gelopen demonstratie op het Malieveld lijkt de demonstratiebereidheid in de afgelopen weken weinig te zijn toegenomen. Het Malieveld was het sluitstuk van twee maanden demonstraties, waarbij vooral de vasthoudende groep die zich al langer verzet tegen de coronamaatregelen op de been lijkt te komen. De openbare ordeverstoringen en confrontaties met de politie kwamen overeen met het beeld van de afgelopen maanden. Wel groeien enkele Telegramgroepen waar tot demonstraties wordt opgeroepen gestaag; beelden van politie-ingrijpen zijn koren op de molen van sommige tegenstanders van het coronabeleid.
- Het draagvlak voor en de naleving van de meeste coronamaatregelen blijft onder druk staan. Daarnaast voeren enkele beroepsgroepen actie voor meer versoepelingen. De dalende steun voor de coronamaatregelen is niet verwonderlijk: het urgentiegevoel voor de coronamaatregelen neemt af wanneer kerncijfers zoals ziekenhuisopnames dalen, door zichtbare effecten van de vaccinatiecampagne en (uitzicht op) vaccinaties, of door ervaren willekeur bij het versoepelen van de maatregelen.
- Het draagvlak kan verder afnemen wanneer de bevinding meer rechtvaardigheid krijgt dat ouderen bepaalde gedragsregels (vooral thuisblijven en testen bij klachten) minder goed naleven dan jongeren, ondanks het feit dat het draagvlak voor deze gedragsregels bij hen lager is dan onder ouderen. De beperkende maatregelen raken jongeren in diverse opzichten extra hard, het verschil in naleving kan leiden tot verontwaardiging.
- Hoewel de vaccinatiebereidheid onverminderd hoog blijft, kunnen berichten over het tijdelijk opschorten van het AstraZeneca-vaccin in diverse landen waaronder Nederland vanwege mogelijke bijwerkingen er toe leiden dat mensen zich niet meer met dit specifieke vaccin willen laten vaccineren. Ze kunnen hun oproep tot vaccinatie afzeggen of uitstellen.

Situatiebeeld

Draagvlak voor de maatregelen

- Er is verdeeldheid over de aanpak en het beleid van de Rijksoverheid. Vier op de tien Nederlanders vindt dat de overheid Nederlanders te veel beperkt in hun vrijheid. De helft van de Nederlanders is tevreden met de communicatie vanuit de Rijksoverheid.
- Het draagvlak van de maatregelen staat onder druk. Nog maar iets meer dan de helft van het EenVandaag opiniepanel steunt het verlengen van de avondklok en ook een rapport over de campagne 'Alleen Samen' ziet afnemend draagvlak voor de maatregel. Er is vooral veel frustratie vanwege de gebroken belofte die bij invoering van de avondklok werd gedaan, dat deze maatregel als eerste weer zou worden ingetrokken. Onderzoek door Resono laat zien dat mensen zich door het langere avondlicht minder goed aan de avondklok houden; op sommige plaatsen was het rond 20 februari na 21.00 uur tweemaal drukker op straat dan gemiddeld vóór februari, met het ingaan van de zomertijd op 28 maart kan dit een grotere rol gaan spelen.
- Er is weinig draagvlak (25-30 procent) voor het afspreken met maximaal een persoon. Wel bestaat er veel draagvlak voor de afgekondigde versoepelingen. Meer dan 70 procent van het EenVandaag panel geeft aan de versoepelingen te steunen.
- Ook de naleving van de maatregelen neemt langzaam af. Een kleine meerderheid geeft bij EenVandaag aan dat zij het moeilijk vinden alle regels na te leven. Dit was eerder een minderheid van de mensen. Ook geeft voor het eerst een kwart van de mensen aan de maatregelen helemaal niet meer op te volgen. Het rapport over 'Alleen Samen' toont eenzelfde beeld. Zo laat slechts 30 procent zich testen bij lichte klachten en houdt 14 procent zich consequent aan de thuisquarantaine.
- Het nalevingsonderzoek van het RIVM laat zien dat er voor bepaalde gedragsregels 'een duidelijk ander patroon is dan bij draagvlak': de naleving van de avondklok, het bewaren van afstand en het vermijden van drukke plekken worden het beste nageleefd door oudere respondenten. Maar het thuisblijven of laten testen bij klachten wordt juist vooral gedaan door de jongste leeftijdscategorieën, hoewel voor deze gedragsregels onder jongeren minder draagvlak is dan onder ouderen.
- Het opiniepanel werd deze week ook bevraagd over de plannen voor het vaccinatiebewijs. Hieruit kwam naar voren dat een kleine meerderheid het een goed plan vindt. Zij geven aan het een logische stap te vinden om mensen die reeds gevaccineerd zijn meer vrijheden te geven. Daarnaast zou het goed voor de economie zijn. Meer dan een derde is tegen omdat zij vrezen voor een verkapte vaccinatieplicht en een tweedeling in de samenleving.
- Mensen noemen een vaccinatiebewijs op Telegram een verkapte verplichting om 'de burger' te vaccineren. Enkele complotdenkers stellen dat de overheid dit doet om te garanderen dat elke burger wordt gechipt. Vanaf het begin van de pandemie zaait een kleine minderheid anti-vaxxers en complotdenkers op sociale media twijfel over vaccinaties en de mogelijke bijwerkingen hiervan, dat was afgelopen week niet anders.

- Nederland stopt tot 29 maart uit voorzorg met het vaccineren met AstraZeneca. Afgelopen week was er veel media-aandacht voor mogelijke gevaarlijke bijwerkingen met het vaccin. Eerder nam minister De Jonge nog de uitspraak van het Europese medicijnagentschap EMA over, dat er geen aanwijzingen waren dat het coronavaccin van AstraZeneca niet veilig was. AstraZeneca kampt al langer met een slechte reputatie, onder meer door de leveringsproblemen.
- Onduidelijkheid over leveringen en zorgen over mogelijke bijwerkingen van AstraZeneca raken aan de Nederlandse vaccinatiestrategie, waarvan dit vaccin een belangrijk onderdeel uitmaakt. Als het vaccin over twee weken weer gebruikt wordt, willen mensen mogelijk niet met dit vaccin gevaccineerd worden. De veranderende standpunten over het gebruik van dit vaccin van de Nederlandse overheid en afwijkende visies ten opzichte van andere landen kan het vertrouwen in de overheid negatief beïnvloeden.
- Voor anti-vaxxers is het bericht dat Nederland toch twee weken stopt met AstraZeneca een bevestiging van hun eigen gelijk. Ze benadrukken dat vaccineren onveilig zou zijn en dat minister De Jonge niet te vertrouwen is, omdat hij kort voor het besluit om het gebruik van vaccin te pauzeren aangaf dat het gebruik veilig was.
- INretail heeft de rechtzaak over de coronamaatregelen verloren. Winkels moeten grotendeels dicht blijven en click en collect blijft de norm. De rechter verwijst naar het OMT, dat stelt dat de situatie op dit moment nog ernstig zorgelijk is waardoor het voortduren van de maatregelen proportioneel en evenredig is. INretail blijft erbij dat de staat alle belangen tijdens de coronacrisis onvoldoende tegen elkaar afweegt.

Maatschappelijk ongenoegen

- Op zondag 14 maart waren er wederom demonstraties tegen de coronamaatregelen. Op het Malieveld in Den Haag was een demonstratie van 'Nederland in verzet, weg met dit kabinet'. Deze groep stond aan de wieg van de eerdere 'koffiedrinkacties' op onder andere het Amsterdamse Museumplein. Het maximaal aantal van tweehonderd demonstranten was al om 13.00 uur gehaald. Toen het de politie niet lukte om verdere toestroom te verhinderen, werd besloten om de demonstratie te ontbinden. Tijdens de onrustige ontruiming zijn meerdere charges uitgevoerd en is het waterkanon ingezet en een waarschuwingsschot gelost. Om 16.00 uur zijn de meeste demonstranten vertrokken. Uiteindelijk zijn er twintig aanhoudingen verricht.
- In Amsterdam bracht een demonstratie tegen de coronamaatregelen ongeveer honderdvijftig mensen op de been. Deze demonstratie werd net als in de afgelopen weken ontbonden. Daarbij werden drie mensen gearresteerd en zijn twintig boetes uitgedeeld voor het niet naleven van de coronamaatregelen.
- In reactie op de demonstratie op het Malieveld wordt net als in de afgelopen maanden de confrontatie met de politie eenzijdig belicht: volgens de demonstranten was alleen de politie gewelddadig. Online circuleren onder meer foto's van een demonstrant die klappen kreeg en door een politiehond is gebeten en beelden van een duw van een agent in burger aan een demonstrante. Zij raakte daarbij een rijdende ME-bus. Op Telegram noemen mensen het een 'poging tot doodslag'. Dergelijke beelden wakkeren de boosheid onder demonstranten en in Telegramgroepen aan en kunnen de actiebereidheid doen toenemen.
- De Telegram-groep '14maartNederlandinVerzet', de organisator van demonstraties in de afgelopen weken en op het Malieveld op zondag 14 maart, groeide dit weekend van 8800 naar 9150 volgers.
- Kermisexploitanten hebben op donderdag 11 maart actiegevoerd in Amsterdam, Breda, Den Haag, Groningen, Deventer en Weert. Zij hebben symbolisch lege agenda's en portemonnees aan wethouders en politici gegeven. Alle acties verliepen vredig. De kermisexploitanten hebben aangekondigd komende week met nieuwe acties te komen. Volgens de branchevereniging breidt meer dan de helft van de 800 aangesloten ondernemers zich voor om met hun attracties de weg op te gaan om het verkeer te stremmen. De branche hoopt nog op een oplossing vanuit EZK maar keurt de acties niet af.
- In verschillende steden waren vorige week fakkeloptochten tegen het coronabeleid. In Alkmaar, Amersfoort, Gouda en Groningen gingen mensen de straat op om hun onvrede te uiten. Overal verliepen de tochten vreedzaam. In Amersfoort zegt Viruswaarheid de tocht te hebben georganiseerd. Welke organisatie er achter de andere tochten zit is niet duidelijk.
- De fysieke verkiezingscampagne van Forum voor Democratie leidt tot reacties op sociale media. Behalve het fysieke samenkomen, stelde voorman Baudet onder meer dat corona niet erger is dan een griep en dat er geen vaccin tegen bestaat. Men is op Twitter kritisch op de keuze van Forum voor Democratie om een fysieke campagne te houden, omdat Thierry Baudet hiermee bewust mensen in gevaar brengt. Anderen juichen de actie juist toe, omdat zij niet of beperkt geloven in de echtheid van het COVID-virus. De mogelijke vervolging van Baudet doordat hij handenschuddend is gefilmd, brengt extra commotie met zich mee. Diverse mensen reageren op Twitter dat hij zich aan de regels had moeten houden en geven aan dat het vervolgen van rechtse politici te verwachten was, omdat dit volgens hen altijd gebeurt. Als politici zoals minister Grapperhaus of minister Hoekstra een fout begaan, zou niet worden overgegaan tot vervolging – hoewel minister Grapperhaus wel degelijk een boete heeft betaald naar aanleiding van zijn bruiloft.

Van: [REDACTED]
Aan: [REDACTED]
Onderwerp: RE: Aanpassing verslag ACC-19 11 maart 2021
Datum: donderdag 18 maart 2021 23:37:40

5.1.2e

Ha [REDACTED],

Dat klopt en is gezegd. Ik ben akkoord.

Hgrt.,
[REDACTED]

5.1.2e

Verzonden met BlackBerry Work
(www.blackberry.com)

Van: [REDACTED] <[\[REDACTED\]@minjenv.nl](mailto:[REDACTED]@minjenv.nl)>

Datum: dinsdag 16 mrt. 2021 10:04 AM

Aan: [REDACTED] <[\[REDACTED\]@minienw.nl](mailto:[REDACTED]@minienw.nl)>

5.1.2e

Kopie: [REDACTED] <[\[REDACTED\]@mindef.nl](mailto:[REDACTED]@mindef.nl)>, [REDACTED] <[\[REDACTED\]@minienw.nl](mailto:[REDACTED]@minienw.nl)> - DGLM

Onderwerp: Aanpassing verslag ACC-19 11 maart 2021

Beste [REDACTED],

Voorstel – n.a.v. verzoek DEF – is een kleine aanvulling op het verslag van de ACC-19 van 11 maart 201. Het gaat om het toevoegen van onderstaande zin in het rood. Dit is een aanvulling op de laatste alinea op pagina 2 van bijgevoegd verslag.

[REDACTED] I&W geeft aan dat het RIVM inderdaad over voldoende data beschikt. Verder merkt [REDACTED] op dat de quarantaineplicht en de vliegverboden met elkaar samenhangen en dat goed naar de uitlegbaarheid zal moeten worden gekeken. Verder spreekt [REDACTED] I&W steun uit voor de oproep om goed naar de communicatie ten aanzien van het loslaten van het generieke reisadvies te kijken en goed af te wegen op welk moment hierover gecommuniceerd wordt. [REDACTED] I&W bevestigt dat er gesprekken zijn gevoerd met het ministerie van DEF en dat deze afspraken onveranderd blijven.

5.1.2e

Ik hoor graag of dit akkoord is.

Met hartelijke groet,

[REDACTED]

[REDACTED] Ambtelijke Commissie Covid-19 (ACC-19)

Nationaal Coördinator Terrorismebestrijding en Veiligheid
Projectdirectie Covid-19
Ministerie van Veiligheid en Justitie
Turfmarkt 147 | 2511 DP | Den Haag
Postbus 20301 | 2500 EH | Den Haag

M + 31 [REDACTED]

[REDACTED] <[\[REDACTED\]@minjenv.nl](mailto:[REDACTED]@minjenv.nl)>

Dit bericht kan informatie bevatten die niet voor u is bestemd. Indien u niet de geadresseerde bent of dit bericht abusievelijk aan u is toegezonden, wordt u verzocht dat aan de afzender te melden en het bericht te verwijderen. De Staat aanvaardt geen aansprakelijkheid voor schade, van welke aard ook, die verband houdt met risico's verbonden aan het elektronisch verzenden van berichten.

Ministerie van Justitie en Veiligheid

This message may contain information that is not intended for you. If you are not the addressee or if this message was sent to you by mistake, you are requested to inform the sender and delete the message. The State accepts no liability for damage of any kind resulting from the risks inherent in the electronic transmission of messages.

Ministry of Justice and Security



agenda

ACC-19, nr. 69

**Nationaal Coördinator
Terrorisbestrijding en
Veiligheid (NCTV)**

Contactpersoon

T 06 [redacted] 5.1.2e
[redacted]@minjenv.nl

Datum

17 maart 2021

Omschrijving	ACC-19, agenda
Vergaderdatum en -tijd	18 maart 2021, 11.00 – 12.00 uur
Vergaderplaats	Webex

- 1. Opening en mededelingen**
- 2. Verslag ACC-19 15 maart 2021** (*stuk bijgevoegd J&V*)
- 3. Maatschappelijke impactanalyse** (*stuk bijgevoegd DGSC-19*)
- 4. Pilots veilig en verantwoord reizen** (*nazending DGSC-19*)
- 5. Kamerbrief garantieregeling evenementen** (*stuk bijgevoegd EZK*)
- 6. Algemeen en internationaal beeld** (*mondelinge toelichting diversen*)
 - a. Beeld en richting maatregelen
- 7. Rondvraag en sluiting**

Ter informatie meegezonden:

- Vergaderschema ACC-19 & MCC-19 tot zomer 2021 (versie 202103017)
- Agenda MCC-19 d.d. 19 maart 2021 (*nazending AZ*)

Nationaal Coördinator
Terrorisbestrijding en
Veiligheid (NCTV)

Contactpersoon

T 06 [redacted]
[redacted]@minjenv.nl

5.1.2e

Datum
15 maart 2021

verslag

ACC-19, nr. 68

Omschrijving	ACC-19, verslag
Vergaderdatum en -tijd	15 maart 2021, 16.30 - 18.05 uur
Vergaderplaats	Webex
Aanwezig	[redacted] SZW), [redacted] DEF), [redacted] (RIVM), [redacted] I&W), FIN), [redacted] (NKC), [redacted] VWS), LNV), [redacted] (OCW), [redacted] BZ), (CPB), [redacted] (PBL), [redacted] EZK), (SCP), [redacted] J&V), [redacted] (DGSC-19), [redacted] J&V, vz), [redacted] NCTV), [redacted] BZK), [redacted] VWS), AZ), [redacted] (secretaris), [redacted] (plv. secretaris). VB ([redacted] -AA/ [redacted] -RR).
Afwezig	

5.1.2e

1. Opening en mededelingen

2. Verslag ACC-19 11 maart 2021

Het verslag is zonder wijzigingen vastgesteld.

3. Update interdepartementale tijdlijn Covid-19

Zonder discussie aanvaard.

4. Epidemiologisch beeld

RIVM geeft een toelichting op de presentatie. [redacted] staat stil bij de door de GGD gemelde positieve tests en de ziekenhuisbezetting sinds 1 december 2021. Vervolgens gaat RIVM in op de scenario's bij het reproductiegetal versus zorgbelasting en de ontwikkeling van het reproductiegetal voor de verschillende varianten van het virus in Nederland.

5.1.2e

[redacted] FIN merkt op dat er momenteel strengere maatregelen gelden dan tijdens de eerste golf. Daarnaast zijn steeds meer kwetsbaren gevaccineerd. [redacted] informeert waarom de derde golf naar verwachting dan toch zo hoog kan worden. Daarnaast vraagt [redacted] FIN of de gemodelleerde versoepelingen op sheets 23 van voorliggende presentatie – onder de voorwaarde dat transmissie door het vaccin wordt voorkomen – nauwelijks effect hebben op de derde golf.

RIVM brengt in herinnering de verschillende onzekerheidsmarges. Verder geeft [] aan dat bij de eerste golf een lange periode met een laag reproductiegetal is bereikt. Dit is naar verwachting onder andere bereikt door het schrik-effect in de samenleving met een hoge naleving tot gevolg. Momenteel is er eerder sprake van een veenbrand die al maanden voortduurt. Ook de naleving en het draagvlak voor de maatregelen lijkt te zijn afgenomen. RIVM merkt daarbij op dat vergelijkbare ontwikkelingen zijn waar te nemen in de meeste andere Westerse landen. Ten aanzien van het verwachte effect van eventuele versoepelingen merkt RIVM op dat uit eerste onderzoek blijkt dat het effect van vaccinatie tussen de linker en middelste kolom op sheet 23 uitkomt. Daarnaast stelt RIVM zich op het standpunt dat de huidige epidemiologische situatie te kwetsbaar is om te experimenteren.

[] LNV informeert wat het mogelijke effect kan zijn van betere naleving van de basisregels. Daarnaast vraagt [] wat de verklaring is voor de toename in het aantal besmettingen onder jongeren.

RIVM geeft aan dat wanneer de bronmaatregelen collectief nageleefd worden een reproductiemaatregelen van onder de 0,5 kan worden bereikt. Aanvullende maatregelen worden ingezet om het aantal (intensievere) contacten terug te dringen. Het lijkt er echter op dat de bronmaatregelen onvoldoende worden nageleefd. Er zijn andere landen en culturen waar een gezagsgetrouwere naleving waarneembaar lijkt.

[] LNV agendeert de vraag wat hieraan gedaan kan worden en merkt op dat dit een vraagstuk voor de ACC-19 is.

SCP stelt zich op het standpunt dat het nalevingsbeeld lang niet altijd ontstaat door onwil. Het gaat hier volgens SCP om een genuanceerder beeld.

5.1.2e

[] EZK stelt dat de modelleringen achteraf regelmatig somberder blijken dan uiteindelijk in de praktijk het geval was. [] informeert wat dit betekent voor de voorspellende waarde van de modelleringen. [] EZK benoemt een gedragsonderzoek waaruit zou blijken dat het reproductiegetal rond de één zal blijven bewegen omdat mensen hun gedrag aanpassen op basis van de ervaren zorgelijkheid en ernst van de actuele situatie.

RIVM brengt in herinnering de op sheet zeventien weergegeven onzekerheidsmarges waaruit blijkt dat niet louter naar de mediaan gekeken dient te worden. [] geeft aan dat er eerder gesproken moet worden in 'meer' en 'minder' waarschijnlijke scenario's. Dit hangt samen met de vele onzekerheidsvariabelen. Ten aanzien van gedrag merkt RIVM op dat bezien moet worden op welke wijze het urgentiegevoel voor – met name – de basismaatregelen bevorderd kan worden.

[] OCW informeert of er al iets gezegd kan worden over het effect van het openen van het basisonderwijs en of versoepelingen voor het hoger onderwijs eventueel mogelijk zijn.

RIVM geeft aan dat het effect van het openen van het basisonderwijs is meegevallen. Dit blijkt ook uit diverse internationale publicaties. Over het effect van het openen van voortgezet onderwijs kan nog niet veel gezegd worden.

█ BZK informeert of er veranderingen zijn waar te nemen in de IC-populatie.

RIVM stelt dat dit inderdaad het geval is. Er liggen meer mensen van onder de 74 op de IC. █ wijst erop dat de opnamecriteria – in lichte mate – verschuiven naarmate de druk op een IC-afdeling toe- of afneemt. Verder staat vast dat de ligduur van patiënten met Covid-19 is afgenomen door andere behandelingen. Daarnaast vinden in sommige regio's thuisbehandelingen plaats die ook positieve resultaten laten zien.

█ SZW vraagt of de opbouw van immuniteit door het doormaken van de ziekte wordt meegenomen in de modelleringen. Verder stelt █ dat er al anderhalve maand wordt gesproken over de komst van een derde golf. █ SZW informeert of dit een negatief effect op het nalevingsgedrag kan hebben.

RIVM laat weten dat immuniteit wordt meegewogen in de modelleringen. Naar verwachting omvat dit inmiddels zeventien procent van de Nederlanders en dat is een groep van tussen de drie en drie-en-een-half miljoen mensen. Opvallend is dat dit percentage veel lager ligt in Denemarken, Duitsland en Oostenrijk. Tegelijkertijd is het mortaliteitscijfers in Nederland veel lager dan in deze drie landen. Ten aanzien van de derde golf merkt RIVM op dat Nederland er succesvol in is geslaagd deze vooralsnog gedeeltelijk vooruit te schuiven. █ brengt in herinnering dat andere landen soortgelijke ontwikkelingen laten zien.

█ BZ merkt op dat de modellen na de derde piek een curve naar beneden laten zien. █ informeert of er daarna nog een vierde piek wordt verwacht.

5.1.2e

RIVM geeft aan dat dit nog onzeker is en afhankelijk is van de wereldwijde ontwikkeling van eventuele mutaties van het virus. Er blijft een reële kans dat het virus als influenza aanwezig blijft, maar dit is nog erg speculatief.

█ I&W brengt in herinnering dat Oostenrijk heeft besloten veel additionele maatregelen los te laten omdat draagvlak en naleving ontbreken. █ informeert wat RIVM verwacht ten aanzien van de situatie in Nederland.

RIVM geeft te kennen dat het terugdraaien van de eerste versoepelingen mogelijk onwenselijk is. Verder wijst █ op het belang van de naleving van de bronmaatregelen. Indien het lukt om de naleving van deze maatregelen te bevorderen kan de situatie veranderen. Daarbij wijst █ op de eerder wargnomen sterke daling in het Verenigd Koninkrijk, Ierland en Portugal.

SCP stelt zich op het standpunt dat de huidige maatregelen van bovenaf worden opgelegd en de collectieve actie van onderaf in mindere mate aanwezig lijkt. Mogelijk kan het helpen om meer de focus te leggen op collectieve actie waarbij de regels weer aan de mensen zelf wordt overgelaten. SCP roept op dit gesprek meer te voeren.

De voorzitter merkt samenvattend op dat de ACC-19 aandacht vraagt voor de naleving van de bron- en basismaatregelen. Daarbij gaat het voornamelijk om het (direct) testen bij klachten en bij klachten – en na een positieve test

– thuis te blijven. Het is wenselijk om aan de naleving van deze maatregelen een impuls te geven. Bezien zal moeten worden of een focus op collectieve actie daarbij behulpzaam is. De voorzitter dankt – namens de ACC-19 – RIVM voor [] aanwezigheid en toelichting.

5. Sociaalmaatschappelijk beeld

PBL geeft een presentatie over de leefomgeving. [] maakt daarbij een onderscheid tussen de dagelijkse leefomgeving – die bestaat uit wonen, werken en mobiliteit – en de grote leefomgeving – die bestaat uit klimaat, biodiversiteit en het gebruik van grondstoffen. PBL concludeert dat juist de sterkere binnensteden de hardste klappen krijgen (+ 40% toename leegstand), maar deze hebben ook grotere veerkracht vanwege aanwezige kwaliteiten. Op de langere termijn verwacht PBL een versterking van de negatieve trend van zwakkere binnensteden. Gemeenten zijn zich hiervan bewust en proberen problemen aan te pakken. PBL suggereert een nuchtere houding in plaats van haastige ad-hoc interventies en acht goede monitoring van belang. [] adviseert een overmaat aan vastgoed te voorkomen, problematische leegstand aan te pakken, de crisis aan te grijpen om de leefomgevingskwaliteit duurzaam te verbeteren en de woningbouwproductie te versnellen.

[] BZK stelt zich op het standpunt dat deze presentatie een mooi voorbeeld is van de verwevenheid van de verschillende gevolgen van de crisis. [] suggereert genoemde thema's te betrekken bij de integrale dwarsdoorsnijdende werkzaamheden van DGSC-19.

5.1.2e

PBL sluit zich hierbij aan en merkt op dat dit een voorbeeld is van sectorale onderwerpen die samen komen. Daarmee kan het een handvat zijn waarlangs nagedacht kan worden over een integraal perspectief.

[] OCW suggereert gemeenschappelijk naar genoemde problematiek te kijken en geeft als voorbeeld het omvormen van monumenten naar woningen.

[] I&W informeert hoe stabiel de conclusies in de presentatie zijn. Daarbij merkt [] op dat de trek naar de steden mogelijk verandert. Verder vraagt [] wat de verklaring is voor de zwakkere positie van bijvoorbeeld Venendaal.

PBL merkt op dat de verwachte aanhoudende trek naar de stad een mate van onzekerheid kent. Verder merkt [] op dat binnensteden die dicht bij elkaar liggen elkaar kunnen beconcurreren waardoor er minder sterke binnensteden kunnen ontstaan.

De voorzitter dankt – namens de ACC-19 – PBL voor [] aanwezigheid en toelichting.

6. Herstelplannen

[] geeft een toelichting. [] merkt op dat DGSC-19 een lichte coördinatie van herstelplannen voorstelt. Daarbij is er geen sprake van financiële platen en claims. Het betreft louter inzichten en overzichten die

worden voorgelegd aan de ACC-19. [REDACTED] stelt voor dat de ACC-19 opdrachtgever wordt van dit traject.

[REDACTED] FIN geeft te kennen het voorstel ingewikkeld te vinden. [REDACTED] stelt dat het afgelopen jaar is gebleken dat het onderscheid tussen reeds bestaande uitdagingen en de gevolgen van Covid-19 niet altijd goed gemaakt wordt. Daarbij verwijst [REDACTED] FIN onder andere naar delen van hetgeen is besproken onder agendapunt vijf. Verder brengt [REDACTED] in herinnering dat er al via veel kanalen gesproken wordt over voorliggende thematiek, te weten: de formatietafel, het Secretarissen-Generaal Overleg, het demissionair kabinet en dan eventueel ook nog de ACC-19. [REDACTED] FIN geeft aan derhalve geen voorstander te zijn van de huidige vorm van voorliggend voorstel.

[REDACTED] BZK laat weten voorstander te zijn van voorliggend voorstel. [REDACTED] stelt zich op het standpunt dat een lichte coördinatie van de diverse herstelplannen - binnen omliggende kaders - een integrale weging kan bevorderen.

[REDACTED] EZK sluit zich aan bij [REDACTED] BZK, maar geeft te kennen de zorgen van [REDACTED] FIN ook te delen.

[REDACTED] SZW stelt zich op het standpunt dat voorliggend voorstel een mooie balans is tussen de verschillende belangen en met een licht coördinerende rol toch een integraal perspectief kan bevorderen.

SCP stelt dat het nauwelijks mogelijk is om een onderscheid te maken tussen problematiek ten gevolge van Covid-19 en andere uitdagingen. [REDACTED] is van mening dat met prioriteit zal moeten worden gekeken naar de grotere - integrale - opgaven.

5.1.2e

[REDACTED] LNV merkt op dat DGSC-19 voorstelt om de verschillende producten voor te leggen aan de ACC-19. Daarmee kan de ACC-19 toezien op de insteek en richting van de producten.

De voorzitter stelt voor de ACC-19 niet formeel aan te wijzen als opdrachtgever, maar wel een proces via de ACC-19 nader vorm te geven. De verschillende modules en aspecten van dit traject kunnen bijvoorbeeld worden voorgelegd aan de ACC-19, waarna dit gremium beziet op welke wijze opvolging kan worden gegeven aan deze producten.

[REDACTED] FIN stelt dat bij een integrale weging in veel gevallen de (integrale) budgettaire afweging ontbreekt. Dit leidt tot voorstellen die niet meer geweigerd lijken te kunnen worden. [REDACTED] merkt op graag nog nader door te spreken over voorliggend voorstel.

PBL merkt op dat voorliggend stuk mogelijk vraagt om meer integraliteit in plaats van minder integraliteit.

De voorzitter concludeert dat [REDACTED] van BZK, EZK, FIN, J&V en LNV in overleg met DGSC-19 bezien op welke wijze bovengenoemde aandachtspunten kunnen worden verwerkt in voorliggend voorstel.

7. Algemeen en internationaal beeld

Is bekend.

8. Rondvraag en sluiting

■ SZW informeert of het openen van de buitenschoolse opvang wordt opgenomen in de OMT-adviesaanvraag. ■ VWS laat weten dat dit meeloopt in het traject voor de opvolging van de motie-Dijkhoff c.s.

■ LNV geeft aan dat het eerder genoemde bewindspersonenoverleg over eventuele handhaving door toezichthouders nog niet heeft plaatsgevonden.

■ LNV stelt voor eerst nogmaals een ambtelijk overleg te organiseren. ■ NCTV roept op tot snelheid en geeft te kennen geen voorstander te zijn van een aanvullend ambtelijk overleg.

5.1.2e

Maatschappelijk doel/impactanalyse (stuk PDGSC-19)

Terugkoppeling DOC 16-3-2021

Op 16-3 heeft het DOC onderstaand stuk besproken. Het DOC steunt de opdracht op hoofdlijnen en in de uitwerking. Verbeterpunten zijn meegenomen in onderstaande ACC-versie.

1. Achtergrond:

In de DOC-reflectiesessie van 26 februari is gesproken over het definiëren van een aanvullend maatschappelijk doel, naast de medische doelen, in de crisisaanpak. Afgesproken is dat er, met een afvaardiging uit het DOC, een voorstel uitgewerkt wordt ter agendering in een reflectie-ACC (of mogelijk regulier ACC) half maart. Deze opdracht is hieronder uitgewerkt door een nieuw, breed doel in de crisisaanpak te presenteren en een specifiek maatschappelijk en economisch doel. Ook hebben we gekeken naar indicatoren die iets over de voortgang van het doel kunnen zeggen.

Door dit vierde doel te hanteren kunnen we een integrale besluitvorming ondersteunen met een breder zicht op de gevolgen van de crisis. Advies aan de ACC is daarom om deze doelen-set vanaf nu in adviesvragen en Kamerbrieven te gebruiken.

2. Doelen-set:

Overkoepelend doel: Het minimaliseren van de schadelijke gevolgen van de coronacrisis in brede zin (gezondheid, economie en maatschappij).

Specifieker, de drie medische doelen om de negatieve gezondheidsgevolgen te beperken:

1. Zicht houden op het virus
2. Druk op de zorg verlagen
3. Beschermen van kwetsbaren

Ons voorstel is om daar het volgende vierde doel naast te zetten:

4. Economische en maatschappelijke gevolgen evenredig meewegen, in het bijzonder:
 - Aandacht voor structurele maatschappelijke en economische schade
 - Voorkomen dat de lasten onevenredig neerslaan bij bepaalde groepen

Een randvoorwaarde hiervoor is nauwkeurig zicht op de brede gezondheids-, maatschappelijke en economische gevolgen. Om de ontwikkeling van deze doelen bij te houden met cijfers die gelijkwaardig zijn aan de RIVM-indicatoren baseren we waar mogelijk ons op het [dashboard](#) dat binnenkort gelanceerd wordt. Dit dashboard heeft nog geen officiële titel (de werktitel is 'Dashboard Sociale Impact Corona'; in eerdere stukken heette hij nog 'VNG-monitor') maar is een gezamenlijk product van de VNG en het Rijk. Het brengt op verschillende manieren de impact in beeld op de vlakken Werk & Inkomen, Mentale Weerbaarheid, Onderwijs, Gedrag en Sociale Cohesie.

3. Indicatoren bij het nieuwe doel:

Het dashboard biedt indicatoren die breed uit te splitsen zijn in drie categorieën:

a. Brede Gezondheidsschade	b. Economische schade (voor zover betrekking op werk en inkomen)	c. Maatschappelijke schade
<ul style="list-style-type: none"> - Welbevinden en leefstijl (o.a. gevoel van eenzaamheid, psychische gesteldheid) - Wachtlijnen en verwijzingen GGZ - Overzicht zelfmoord en zelfmoordpreventie - Jeugdhulptrajecten 	<ul style="list-style-type: none"> - Netto arbeidsparticipatie - Openstaande vacatures - Gebruik Tozo-regeling - Wanbetalers zorgverzekering en schuldsanering - Personen met WW-uitkering - Personen in de bijstand - Voedselhulp 	<ul style="list-style-type: none"> - Spanning in de wijk - Sociale veiligheid - Trend incidenten en overlast - Sociale spanningen indicator - Lesuitval - Leergroei (CITO) - Schoolsluitingen - Tekort aan stageplaatsen

Om de economische en maatschappelijke impact grondig in beeld te krijgen is het aanvullend nodig ontwikkelingen op andere aspecten bij te houden. Daarbij denken we aan:

Economisch (bestaande bronnen CBS)	Maatschappelijk (toe te voegen aan dashboard)
<ul style="list-style-type: none"> - Bbp-verlies (dus: productieverlies) - Beschikbaar inkomen - Faillissementen en stopzettingen - Schulden bedrijfsleven - Betalingsachterstanden (NPL-ratio) - Ongelijkheid - Gebruik van noodsteun - Overheidsfinanciën - Consumentenvertrouwen - PMI/producentenvertrouwen - Consumptie - Investerings - Export 	<ul style="list-style-type: none"> - Levensstijl (beweging/sportmomenten) - Sociale contacten - Institutioneel vertrouwen - Psychisch welbevinden (stress, eenzaamheid, etc.)

Verdere operationalisering

Bovengenoemde indicatoren zijn een eerste inventarisatie. De komende periode wordt bekeken welke indicatoren geschikt zijn om het maatschappelijke doel meetbaar te maken. De volgende stap is om die indicatoren uit te lichten waaraan een signaalwaarde te verbinden is, vergelijkbaar met de RIVM-indicatoren. Idealiter zijn dit kwantitatieve waarden, maar dat is niet altijd mogelijk (noch altijd wenselijk) bij sociaal-maatschappelijke indicatoren.

4. Vervolg:

1. Bespreking in ACC;
2. Doorlopend overleg met interdepartementale indicatoren groep en VNG – expliciet inzetten op koppeling dashboard en vierde doel (DGSC19);
3. Een schifting van de indicatoren hierboven tot een set kwalitatieve of kwantitatieve signaalwaarden (idem).
4. samenhang aanbrengen met 3-wekelijks maatschappelijk beeld planbureaus.
5. de doelenset wordt gehanteerd in Kamerbrieven, beleidsnotities
6. de doelenset wordt gebruikt in de besluitvormingscyclus, het bepalen van de maatregelen en het hanteren van de routekaart.

Bijlage 1

Maatschappelijke impactanalyse + lessen

Een integrale beschouwing van de Coronacrisis (DGSC-19/LT2)

Het is bedoeld om reflectiegesprekken over de verdere aanpak en maatregelen tegen het coronavirus te ondersteunen.

CONCEPT

Versie 9/2/2021

Vragen aan DOC:

1. Reflectie: welke lessen trekken DOC-leden uit een jaar corona?
2. Van reflectie naar actie: welke lessen moeten we de komende tijd met prioriteit omzetten in actie en wie heeft daarin een rol?
3. Hoe de lessen te bespreken in ACC (15/2) en MCC (19/2)?

Inhoudsopgave

1. Waarom een integrale effectanalyse?
2. Samenvatting integrale effectenanalyse
 1. Wat komt hoofdzakelijk door de virusverspreiding?
 2. Wat komt hoofdzakelijk door contactmaatregelen?
 3. Wat komt door een (al dan niet duidelijke) mix van verspreiding en maatregelen?
3. Lessen en aanbevelingen

1. Waarom een integrale effectanalyse?

- Veel rapporten bevatten partiële impact gedurende de Coronacrisis
- Lessen trekken uit brede effecten gedurende de Coronacrisis tot nu
- Ten behoeve van toekomstige besluitvorming (incl. bezien waar aanpassing van het referentiekader nodig is)
- De impactanalyse is mede een basis voor (zie PvA team LT2 voorbereid de crisis door) scenario's voor verwachte maatschappelijke en economische effecten

2. Samenvatting integrale effectenanalyse

1. Wat komt hoofdzakelijk door de virusverspreiding?
2. Wat komt hoofdzakelijk door contactmaatregelen?
3. Wat komt door een (al dan niet duidelijke) mix van verspreiding en maatregelen?

2.1. Gezondheidszorg (hoofdzakelijk door virusverspreiding)

- COVID-19 heeft grote directe en indirecte gevolgen voor de volksgezondheid.
- De zorg is overbelast en reguliere zorg is afgeschaald en vermeden.
- Neveneffecten op de gezondheid in brede zin, door COVID-19 en uitgestelde zorg zijn groot.
- Effecten op lange termijn voor de gezondheidszorg, door leefstijl, mentale gezondheid en post-IC syndroom zijn nog niet duidelijk.
- Mensen ervaren meer rust en tijd voor het gezin.
- De virusuitbraak heeft tot een versnelde ontwikkeling van de digitale zorg geleid.

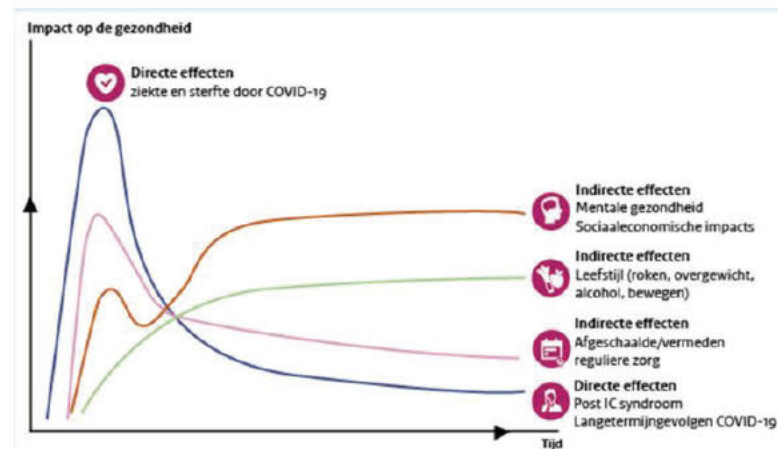

2.1. Economie & Samenleving (hoofdzakelijk door virusverspreiding)

- Krimp van de Nederlandse economie ten opzichte van 2019.
- Deze crisis heeft een grote impact op wereldhandel en saldo overheidsbegroting.
- Na een krimp van ruim 4% in 2020, raamt CPB beperkte groei in 2021 (3%) en oplopende werkloosheid (6%).
- ZZP'ers, flexwerkers en starters op de arbeidsmarkt worden hard geraakt.
- Faillissementen en werkloosheid worden gedempt en mogelijk uitgesteld door steunmaatregelen.
- De trend van digitalisering binnen het bedrijfsleven is door de pandemie versneld.

	Huidige verwachting realisatie 2020	Verwachte realisatie 2020 in december 2019	Realisatie 2019
werkdooheid <i>(in % beroepsbevolking)</i>	4,1	3,6	3,4
inflatie <i>(hcij in %)</i>	1,4	1,4	2,7
relevante wereldhandel <i>(groei in % bbp)</i>	-8,8	1,4	2,3
particuliere consumptie <i>(groei in %)</i>	2,1	1,9	1,4
saldo overheidsbegroting <i>(in % bbp)</i>	6,1	0,8	1,4

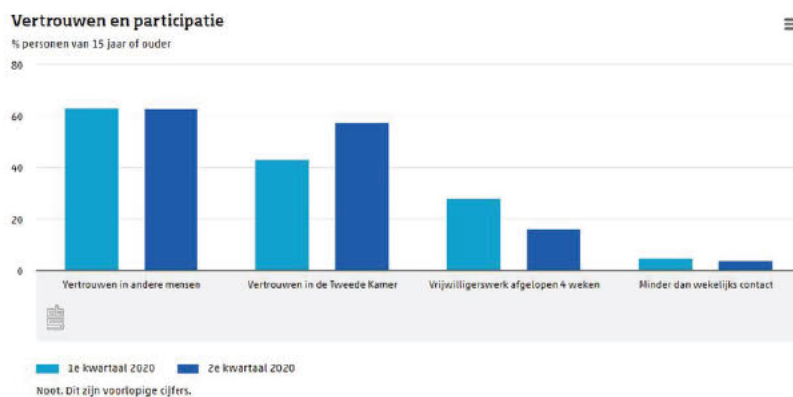

- Sinds de uitbraak van het virus zijn mensen vaker bang en kampen met negatieve gevoelens.
- Er wordt meer hulp gegeven.
- Vertrouwen in politiek is sterk toegenomen.

2.2. Economische sectoren (hoofdzakelijk door contactmaatregelen)

- Bepaalde sectoren zijn hard geraakt door de maatregelen, met indirecte effecten voor toeleverende sectoren.
- Horeca, reis- en evenementenbranche, cultuur en ontspanningssector en dienstensector staan zwaar onder druk; in 3^e kwartaal was de productie hier bijna 24% lager dan in 2019.
- ZZP'ers en flexwerkers zijn in deze sectoren extra hard geraakt; Nederland telde in 2019 1,1 miljoen ZZP'ers

Toegevoegde waarde naar bedrijfstak (volume)

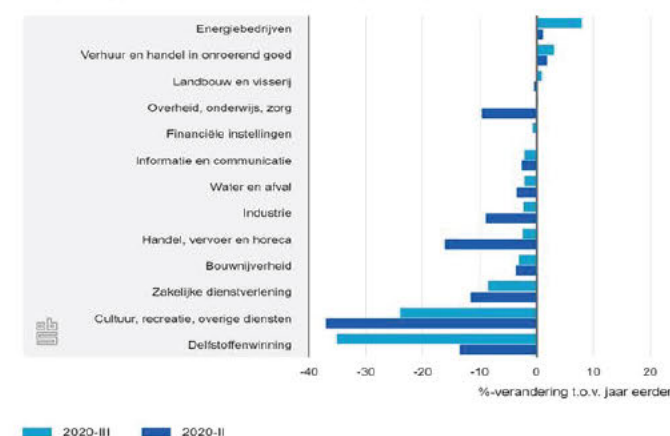

In miljarden euro's	2025
EMU-schuld 2025 CEP20 (maart)	399
EMU-schuld 2025 novemberraming	553
Toename EMU-schuld	154

- Door economische krimp en discretionair beleid (steunpakketten) komt de overheidsschuld in 2025 ruim € 150 mrd., hoger uit dan laatste raming.
- In 2019 was de schuld ongeveer 49% van het bbp en kan in 2021, in het meest donkere scenario, oplopen tot 63,6% van het bbp.
- Gelukkig heeft Nederland een goede uitgangspositie door opgebouwde buffers in de afgelopen jaren.

2.2. Onderwijs (hoofdzakelijk door contactmaatregelen)

- Nu al flinke onderwijsachterstanden in het basisonderwijs, waarvan een deel blijvend.
- Basisschoolleerlingen hebben tijdens de sluiting in het voorjaar weinig tot geen progressie geboekt.
- Digitaal onderwijs en lagere adviezen zijn vooral nadelig voor kinderen met lage sociaaleconomische achtergrond, zorgen over deze groep.
- Lagere adviezen door gemiste eindtoets (groep 8). Dit zal zich mogelijk kunnen doorvertalen in negatieve consequenties (qua niveau van diploma's, vervolgniveaus en inkomens).
- Een zeer grove inschatting is dat dit effect kan oplopen tot ca. 1,5% bbp cumulatief op de lange termijn (= opgeteld verlies aan productiviteit voor leerlingen die door sluiting geraakt worden) per trimester.

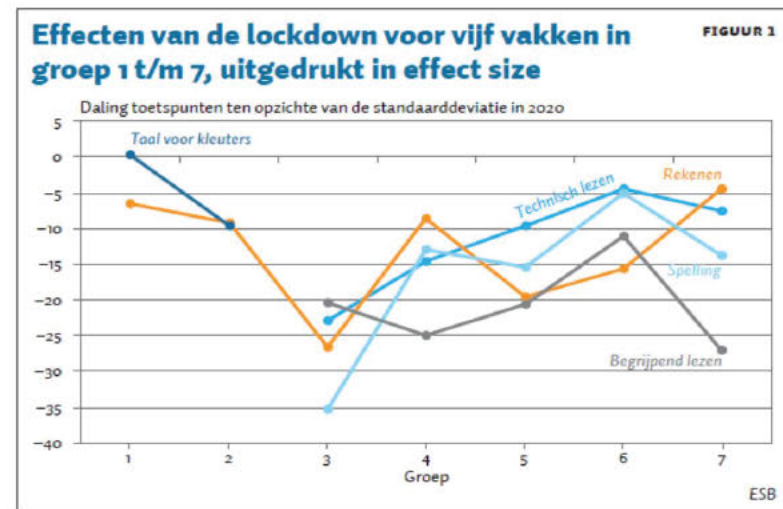

2.2. Leefstijl en kwetsbare jongeren (hoofdzakelijk door contactmaatregelen)

- Mentale gezondheid is verslechterd op het gebied van eenzaamheid, hard gevoeld door kwetsbare groepen (ouderen/jongeren/lage inkomens)
- Leefstijl van Nederlanders is verslechterd (minder sport, zitten, roken).



Hoe kom je in contact? Werkelijk in gesprek gaan is slecht mogelijk met beeldbellen. <i>Ambulant begeleider</i>	De groep die onzichtbaar is en geen hulp vraagt. <i>Office manager</i>	Het emotionele welzijn van jongeren in gesloten instellingen en dat van hun ouders. <i>Trainer/ ervaringseskundig ouder</i>
Verborgen eenzaamheid, problemen thuis en geen mogelijkheid die te ontvluchten. <i>Buurtwerker</i>		
Dat ze vereenzamen, niet weten wat ze moeten doen en daarom het verkeerde pad op gaan. <i>Onderwijsassistent</i>	Dat ze geen of weinig structuur hebben. Dat maakt de kans op bijvoorbeeld gameverslaving groter. <i>Projectleider</i>	Dat jongeren niet om kunnen gaan met deze vrijheden en zo overlopen in hun emoties. <i>Senior begeleider</i>
Jongeren raken uit zicht en raken mogelijk ook de motivatie om begeleiding te accepteren kwijt. <i>Persoonlijk begeleider</i>	Dat er te weinig mogelijkheden zijn op de arbeidsmarkt; participeren wordt moeilijker. <i>Jobcoach</i>	Het goed zicht krijgen op de veiligheid van jongeren, zowel in de thuissituatie als daarbuiten. <i>Gezinsmanager</i>

- Grootste zorgpunten bij kwetsbare jongeren: wegvallen structuur leidt tot angst, verslaving, agressie en eenzaamheid; ze raken uit zicht; escalatie in onveilige thuissituatie.

2.3. Economie en kwetsbare groepen

(door mix virusverspreiding en contactmaatregelen)

- Detailhandel heeft geprofiteerd en ingeleverd (winkels), er is online 48,1 % meer omgezet.
- Industrie is sterk achteruitgegaan, vooral aardolie is hierbij hard geraakt.
- Hogere werkloosheid onder alle leeftijdsgroepen, maar sterkst onder jongeren (15 tot 25 jaar).
- Dit kan bij een deel van deze groep negatief doorwerken op de LT, door blijvende achterstand in loopbaan- en salarisontwikkeling.

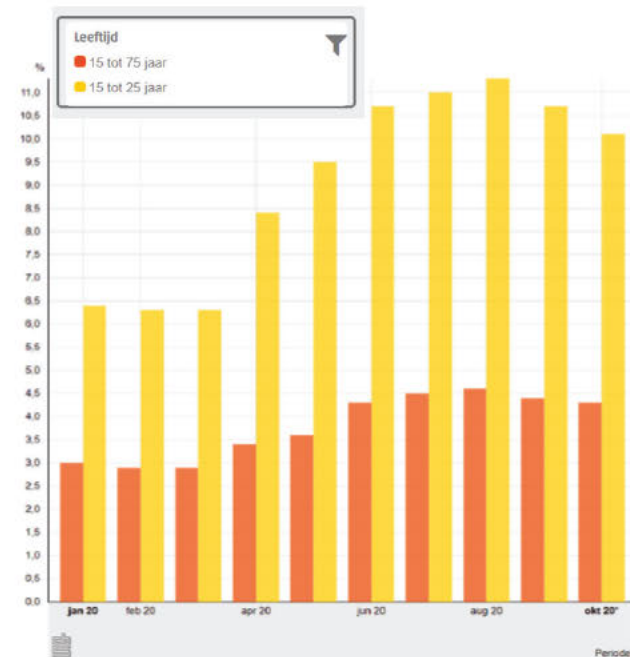

- Kwetsbare groepen zijn meer geraakt door deze crisis: er is op dit moment geen perspectief op lange termijn. Nu ingrijpen is noodzakelijk, om verder afglijden en nieuwe kwetsbaren te voorkomen.
- 1 op de 5 Nederlanders ervaart een inkomensterugval, m.n. jongeren, zelfstandigen en flexwerkers.
- Het risico op problematische schulden en armoede is hierdoor vergroot.

3. Les 1: Neem de effecten van de coronapandemie in breedste zin in ogenschouw en weeg de directe medische effecten enerzijds en de effecten voor economie en samenleving anderzijds zorgvuldig af

Korte termijn	Maak beslissingen over toekomstig coronabeleid op basis van een integrale afweging en breng in kaart wat de neveneffecten zijn en op welke termijn deze spelen. De huidige doelen (bescherming van kwetsbare personen en belasting van het zorgstelsel) zijn nog steeds relevant als intermediaire doelen. Daaraan wordt het finaal doel toegevoegd: het bereiken van een brede welvaart, oftewel minimalisatie van de schadelijke gevolgen van de coronacrisis in brede zin (volksgezondheid, economie en maatschappij).	VWS, FIN, EZK, SZW, NCTV
	Het referentiekader moet (interdepartementaal gedragen) aan de voorkant worden ingezet om maatregelen te wegen (naast impact op economie en maatschappij, ook op virusverspreiding) en moet een centrale plek krijgen in de besluitvorming, in lijn met hoe de nieuwe routekaart en exitstrategie is opgesteld. Maak ramingen (of desnoods rudimentaire schattingen) van de effecten van individuele of bundelingen van maatregelen op de virusverspreiding.	VWS, NCTV
	Geef maatschappelijke en economische afwegingen een vergelijkbare, expliciete plek in de besluitvorming als het medische beeld. De inrichting van een door het LOT-C voorgesteld Impact Management Team van vaste adviseurs waar onder meer de planbureaus SCP, CPB en PBL zitting in hebben kan daar aan bijdragen. Definieer daarnaast duidelijk waar het OMT wel en niet over wordt geacht te adviseren (virusverspreiding vs. economie/maatschappij).	VWS, NCTV, DGSC-19
	Meenemen in de routekaart dat de effectieve IC-capaciteit omhoog gaat met de mate van inenting van kwetsbaren.	VWS
Middellange termijn	Er moet ten behoeve van de crisisaanpak een dialoog en publiek debat over algemene kwaliteit en kwantiteit van leven en welzijn georganiseerd worden.	VWS, DGS-19
	Blijf inzetten op het uitbreiden van de testcapaciteit. Het is aan te bevelen om, gezien de beperkte testcapaciteit, als Rijksoverheid met een prioritering van maatschappelijke en economische activiteiten te komen.	VWS
	Beheersing van virusverspreiding dient geleidelijk over te gaan in het doel van het coronabeleid op langere termijn: een open samenleving in combinatie met een beheersbare druk op de zorg en een lage fataliteit.	VWS

3. Les 2: Vermijd zoveel mogelijk structurele schade op de langere termijn die niet te compenseren is met flankerend beleid.

Korte termijn	Houd naast primair onderwijs ook voortgezet onderwijs en MBO te allen tijde open om zoveel mogelijk leer- en ontwikkelachterstanden te voorkomen en zicht te houden op het welzijn van kinderen en jongeren. Als volledig fysiek onderwijs niet mogelijk is moet worden ingezet op tussenopties (zoals uitzonderen van kwetsbare kinderen, alleen onderbouw fysiek les en halve klassen).	VWS, NCTV, OCW
	Ondersteun onderwijsinstellingen in het organiseren van alternatieve vormen of locaties van fysiek onderwijs wanneer het openhouden van de reguliere onderwijslocatie niet verantwoord is.	OCW
	Geef extra aandacht aan leerlingen met Nederlands als tweede taal, aan nieuwkomers, en leerlingen met complexe zorgbehoeften in de GGZ of de thuissituatie.	OCW
	Het heeft prioriteit om voor kinderen en jongeren normale sportbeoefening en beweegmogelijkheden, in ieder geval buitensport, zolang mogelijk normaal door te laten gaan.	VWS
	Via de persconferenties, social media, scholen, werkgevers en welzijnsinstellingen (wijkteams) moet het belang van een gezonde leefstijl, inclusief gezond beweeggedrag, benadrukt worden.	VWS, OCW
	Bij duidelijke afwijkingen van staand beleid, onderbouw de afweging die hieraan ten grondslag ligt en communiceer hier duidelijk over.	VWS, NCTV, NKC
Middellange termijn	Verken opties om via zomerscholen, mogelijk verplicht voor iedere leerling, de geleden schade zo beperkt mogelijk te houden.	OCW
Lange termijn	Monitor de effecten van de corona-periode op het sport- en beweeggedrag en de beweegvaardigheid.	VWS
	Zet in op een structurele verhoging van het aantal Nederlanders dat aan de beweegrichtlijnen voldoet door bewegen in het dagelijks leven (waaronder sporten) te stimuleren.	VWS

3. Les 3: Houd bij de crisisaanpak zoveel mogelijk rekening met het proportionaliteitsprincipe en voorkom dat de rekening onevenredig bij bepaalde groepen, regio's of sectoren komt te liggen.

Korte termijn	Grijp alle mogelijkheden om meer data en inzichten in het virus te verkrijgen aan, bijvoorbeeld door CBS-data over sectoren en beroepen te koppelen aan testuitslagen	VWS, EZK
	Om overbelasting van de zorg tegen te gaan kan gedifferentieerd beleid op vrijwillige basis helpen via bijvoorbeeld gerichte communicatie richting doelgroepen en uitbreiding van venstertijden. Kom per sector met acties en ingrepen om dit gedifferentieerde beleid mogelijk te maken. Wel vraagt dit om een aanpak om virusoverdracht van kinderen/jeugd/jongeren op ouders in te perken.	VWS
	Analyseer waar het probleem zit (zoals verminderd thuiswerken) en pak het zo gericht mogelijk aan. Hiermee kunnen zwaardere maatregelen worden voorkomen.	NCTV, VWS
	Neem alleen contactbeperkende maatregelen waarvan duidelijk is dat ze bijdragen aan de indamming van het virus. Houd zoveel mogelijk specifieke sectoren (gedeeltelijk) open, met name sectoren waar een 'corona-veilige' invulling goed voorstelbaar is (denk aan musea, restaurant, theaters, sportvelden/parken).	NCTV, VWS
	Er kan overwogen worden om in regio's waar de virusverspreiding een stuk lager ligt dan het landelijke niveau bepaalde activiteiten waarbij het risico op een waterbedeffect klein is, zoals leren en sport, meer ruimte te geven dan nu het geval is.	NCTV, VWS
Lange termijn	De contactbeperkende maatregelen die kosten met zich meebrengen zouden o.b.v. de reguliere budgettaire systematiek getoetst en meegewogen moeten worden i.v.m. de impact op de staatschuld en economie.	VWS, FIN

3. Les 4: Voorkom zoveel mogelijk een escalatie van maatregelen door aan de voorkant in te zetten op communicatie en gedragsbeïnvloeding om compliance hoog te houden.

Korte termijn	Er vindt inmiddels bij de afweging van maatregelen een gedragstoets plaats. Dit zou uitgebreid kunnen worden met interventies (gedragsbeïnvloeding), zodat maatregelen ook doenbaar zijn en begrepen worden.	VWS, NCTV, DGSC-19
	Benoem de beelden die leven in de samenleving bij en over bepaalde maatregelen in persconferenties, en anticipeer al op mogelijke reacties/mogelijk gedrag door ook dit te benoemen.	NKC
	Vergroot de aandacht naar naleving en handhaving van bestaande contactmaatregelen, naar differentiatie van maatregelen en naar communicatie en vaccinatie die perspectief bieden.	VWS, NCTV, DGSC-19
	Ontwikkel een overall strategie, rekening houdend met verschillende scenario's.	DGSC-19, VWS, NCTV
	Probeer ook op andere manieren het eigenaarschap van het virus weer te beleggen bij de maatschappij, bijvoorbeeld door duidelijk te maken wat individuele burgers te winnen hebben bij naleving van de basismaatregelen.	VWS, NCTV, NKC
Middellange termijn	Integreer de noodzakelijke coronamaatregelen zoveel mogelijk in bestaand beleid. Maak duidelijk waarom bepaalde maatregelen noodzakelijkerwijs afwijken van bestaande beleidsprioriteiten.	Alle departementen
Lange termijn	Bepaalde positieve effecten van de crisis (zoals meer thuiswerken) zijn mogelijk ook wenselijk na de crisis. Om deze effecten blijvend te stimuleren is op de lange termijn ook communicatie en gedragsbeïnvloeding wenselijk.	DGSC-19

3. Les 5: Tracht de impact van noodzakelijke maatregelen op samenleving en economie zo klein mogelijk te houden, en gebruik steunpakketten en flankerend beleid alleen als er geen alternatieven zijn.

Korte termijn	Stimuleer in samenwerking met lokale partijen betere naleving van de maatregelen en burgerinitiatieven om negatieve effecten te ondervangen.	BZK, JenV
	Wijs op bestaande ondersteuningsmogelijkheden los van de crisis om zo oplopende financiële problemen op tijd te ondervangen. Voorkom oplopende schulden door aan de voorkant schuldhelpverlening te verlenen.	SZW
	Neem gericht actie tegen het ontstaan van GGZ-problematiek, bijvoorbeeld door het van onderop op lokale basis stimuleren van activiteiten tegen eenzaamheid.	VWS
	Ondersteun en stimuleer maatschappelijke initiatieven rond 'maatjes' en andere individuele hulpinitiatieven.	VWS
	Organiseer meer ondersteuning voor mantelzorgers.	VWS
Middellange termijn	Heb oog voor de vaak overlappende kwetsbaarheden, bijvoorbeeld bij kwetsbare jeugd: geef hen voldoende toegang tot adequate geestelijke gezondheidszorg, gezien de schade die een stapeling van problemen kan aanrichten in een jonge geest.	SZW, VWS
	Benut de link tussen baanverlies en psychische klachten door mensen die om hulp vragen bij UWV of gemeente meteen laagdrempelig door te verwijzen naar een hulpaanbod op GGZ-terrein.	SZW, VWS
Lange termijn	Formuleer een integraal herstelbeleid voor Nederland na de crisis.	DGSC-19

Bijlage 2: Lessen voor het coronabeleid

Versie: 9/2/2021

Dit is een bijlage bij de presentatie over de impactanalyse gedurende de Coronacrisis en lessen ten behoeve van toekomstige besluitvorming. Het is bedoeld om reflectiegesprekken over de verdere aanpak en maatregelen tegen het coronavirus te ondersteunen.

1. Neem de effecten van de coronapandemie in breedste zin in ogenschouw en weeg de directe medische effecten enerzijds en de effecten voor economie en samenleving anderzijds zorgvuldig af

Wat nemen we waar?

In het coronabeleid heeft het zwaartepunt gelegen op de beleidsdoelen van bescherming van kwetsbare personen en belasting van het zorgstelsel (aantal ziekenhuisopnames, aantal IC-opnames, R-waarde).

Het kabinet heeft met het coronabeleid gestuurd op het beperken van de druk op de zorg (IC-capaciteit en reguliere zorg) en het beschermen van kwetsbare personen. Deze doelen hebben betrekking op het beperken van de directe gevolgen van de epidemie. Welvaart en welzijn in de brede zin is geen expliciet centraal doel geweest. De contactbeperkende maatregelen brengen evident negatieve effecten voor de maatschappij en economie met zich mee. Door het beperken van de directe gevolgen van de epidemie als doel te stellen, en niet welvaart in de brede zin, zijn de negatieve effecten van de contactbeperkende maatregelen voor de economie en samenleving niet op dezelfde wijze meegewogen. Er heeft zodoende geen volledige integrale afweging plaatsgevonden.

Zo is het afwegingskader (referentiekader), dat als doel heeft een integrale afweging aan de voorkant mogelijk te maken, de afgelopen tijd alleen gebruikt voor het (last minute) wegen van mogelijke maatregelen. Onderdelen hiervan worden meegenomen in de dwarsdoorsnijdende toets. Om de schade beperkt te houden, is gepoogd met flankerend beleid bepaalde schadelijke effecten op te vangen (denk aan het uitgebreide steunpakket). Voor een deel van de negatieve neveneffecten is dit mogelijk, maar met flankerend beleid kan niet alle schade gecompenseerd worden.

De situatie nu is anders dan in 2020. Zo is er inmiddels veel meer kennis over het virus en worden de eerste vaccinaties gezet. Ook worden middelen als (snel)testen ingezet om bepaalde onderdelen van de maatschappij open te houden zoals de zorg, de reisbranche en de topsport. Dit biedt mogelijkheden voor versoepeling in de toekomst omdat de voorgenoemde beleidsdoelen daardoor makkelijker gehaald worden. Hierbij moet wel vermeld worden dat testen geen volwaardig alternatief is voor maatregelen. Daarnaast zullen, omdat de beschikbaarheid van middelen als testen beperkt is en er mogelijk logistieke uitdagingen zijn om snel te vaccineren, in algemene zin afwegingen gemaakt moeten worden over de inzet van deze middelen.

Voorts is vooralsnog weinig bekend over de kosten van het beleid dat gevoerd wordt om de coronapandemie te beperken en in hoeverre deze opwegen tegen de baten. Gegeven de economische en maatschappelijke wissel die contactbeperkende maatregelen trekken is de optelsom niet zonder meer positief. Er zijn niet veel maatschappelijke kosten en batenanalyses (MKBA's) gemaakt met betrekking tot het huidige coronabeleid. Het is lastig om deze kosten en baten in kaart te brengen, omdat er geen informatie is over de situatie dat deze maatregelen niet getroffen zouden zijn en het coronavirus wel rondging onder de bevolking (*counterfactual scenario*). In economenblad Economische Statistische Berichten is een aantal MKBA's verschenen. Deze MKBA's werpen de vraag op of de kosten van de coronamaatregelen opwegen tegen de baten. Op de uitkomst van deze MKBA's is een en ander af te dingen, omdat er veel onzekerheden zijn en vergaande aannames zijn gedaan over het counterfactual scenario. Meer onderzoek is nodig om daadwerkelijk conclusies te kunnen trekken. Het gevolg is echter dat nu niet duidelijk is of de kosten opwegen tegen de baten en dat er geen maatschappelijk debat gevoerd wordt over

welke kosten wij als maatschappij acceptabel vinden om een leven te redden, zoals dit wel gebeurt bij bijvoorbeeld nieuwe medicijnen.

Omdat de negatieve effecten van contactbeperkende maatregelen voor samenleving en economie zeer omvangrijk zijn, ligt het in de rede om contactbeperkende maatregelen af te schalen als kwetsbaren zijn ingeënt en de beleidsdoelen blijvend gehaald worden.

Wat kunnen we hiervan leren?

- De negatieve neveneffecten zijn onder meer een afname in levensduur of levenskwaliteit, (mentale) gezondheid, leefstijl, persoonlijk welzijn, (individuele) welvaart, maatschappelijk welbehagen en menselijk kapitaal.¹ Er valt hierbij onderscheid te maken tussen neveneffecten die structureel van aard zijn en neveneffecten op de korte termijn. Beide soorten zijn onwenselijk en willen we zoveel mogelijk voorkomen. Het is van belang goed in kaart te brengen welke maatregelen leiden tot langdurige of permanente schade die niet te ondervangen is met flankerend beleid. Deze maatregelen moeten zoveel mogelijk worden voorkomen, waarbij – in het bijzonder voor onderwijs – geldt: bij twijfel over de exacte effecten kan beter het zekere voor het onzekere genomen worden teneinde (grote) schade te voorkomen. Tijdelijke schade voor groepen en sectoren, zoals door het sluiten van bepaalde sectoren, vragen om – voor zover mogelijk – gericht flankerend beleid.
- Integrale besluitvorming is nodig om negatieve neveneffecten zoveel mogelijk te voorkomen. Zolang dit niet het geval is, worden de negatieve effecten voor economie en samenleving onvoldoende meegewogen in de vormgeving van beleid. De effecten van de pandemie op gezondheid zijn breder dan de directe effecten van de besmetting. Naast de directe gevolgen van de besmetting leiden het uitstellen van reguliere zorg, maar ook de effecten van een verslechtering van de levensstijl of verslechtering van de geestelijke gezondheid als gevolg van de contact beperkende maatregelen, ook tot een afname van gezonde levensjaren. Het uitgangspunt van het beleid zou moeten zijn dat alle levens(jaren) als gelijkwaardig behandeld worden en dat al wat het leven waardevol maakt beschermd wordt – zowel voor het heden als voor de toekomst.
- Zolang er een relatieve schaarste is aan virusbestrijdende of –controlerende middelen, zullen afwegingen gemaakt moeten worden over het inzetten van die middelen. Indien er op termijn meer medisch kwetsbare personen gevaccineerd zijn en er meer testcapaciteit beschikbaar is, kan die op gelijksoortige wijze ingezet worden om maatschappelijk kwetsbare groepen te ontzien en de continuïteit van bepaalde sectoren te waarborgen. Er kan een prioritering in sectoren en doelgroepen aangebracht worden die voorrang genieten bij het inzetten van deze middelen, zoals ook nu gebeurt bij de verdeling van vaccins over maatschappelijke groepen. De private markt kan hier een rol in spelen, bij voorkeur op een manier die aansluit bij het publieke beleid.
- De maximaal acceptabele IC-belasting kan als anker voor het coronabeleid – en bijvoorbeeld de routekaart - mee omhoog naarmate meer zorgpersoneel is ingeënt en er op personeel vlak dus effectief een grotere IC-capaciteit ontstaat. Ophoging van de effectieve IC-capaciteit is een manier om medische doelen en bredere doelen op het vlak van volksgezondheid, samenleving en economie te dienen: er kunnen immers meer coronapatiënten verzorgd worden en tegelijk kan de samenleving meer open blijven.

Welke acties kunnen we ondernemen?

Acties voor de korte termijn:

- Maak beslissingen over toekomstig coronabeleid op basis van een integrale afweging en breng in kaart wat de neveneffecten zijn en op welke termijn deze spelen. De huidige doelen (bescherming van kwetsbare personen en belasting van het zorgstelsel) zijn nog steeds relevant als intermediaire doelen. Daaraan wordt het finaal doel toegevoegd: het bereiken van een brede welvaart, oftewel minimalisatie van de schadelijke gevolgen van de coronacrisis in brede zin (volksgezondheid, economie en maatschappij). Dit betekent dat voor het invoeren

¹ www.volksgezondheidtoekomstverkenning.nl/c-vtv

van maatregelen breder moet worden gekeken en input dient te worden opgehaald. Maatregelen die leiden tot schade op de lange termijn moeten hierbij zoveel mogelijk voorkomen worden.

- Het referentiekader moet (interdepartementaal gedragen) aan de voorkant worden ingezet om maatregelen te wegen en een centrale plek krijgen in de besluitvorming. Dit moet leiden tot maatregelen die leiden tot minder virusverspreiding en waar mogelijk minder schadelijke impact op samenleving en economie. Ook moet niet automatisch teruggegrepen worden op de eerdere maatregelenpakketten, want we hebben nu meer inzicht en informatievoorziening. Hierbij moet ook de impact op levens(jaren) van uitgestelde diagnose of behandeling voor ziekten en de impact van maatregelen op mentaal welzijn, gevoelens van zingeving en sociaal isolement, de persoonlijke ontwikkeling van kinderen, het toekomstperspectief van jongeren en verlies van banen of inkomsten meegewogen worden in de besluitvorming over maatregelen.
- Maak ramingen (of desnoods rudimentaire schattingen) van de effecten van individuele of bundelingen van maatregelen op de virusverspreiding. Zonder zicht op wat individuele maatregelen betekenen voor de virusverspreiding is het moeilijk om een integrale afweging te maken en/of maatregelen te toetsen op proportionaliteit.
- Geef maatschappelijke en economische afwegingen een vergelijkbare, expliciete plek in de besluitvorming als het medische beeld. De inrichting van een door het LOT-C voorgesteld Impact Management Team van vaste adviseurs waar onder meer de planbureaus SCP, CPB en PBL zitting in hebben kan daar aan bijdragen. Definieer daarnaast duidelijk waar het OMT wel en niet over wordt geacht te adviseren (virusverspreiding vs. economie/maatschappij).
- Meenemen in de routekaart dat de *effectieve* IC-capaciteit omhoog gaat met de mate van inenting van kwetsbaren. Met zorgbelasting als anker voor het coronabeleid volgt hieruit logisch dat grenswaarden per risicocategorie hoger dienen uit te vallen dan zonder die inenting het geval zou zijn.

Acties voor de middellange termijn:

- Er moet ten behoeve van de crisisaanpak een dialoog en publiek debat over algemene kwaliteit en kwantiteit van leven en welzijn georganiseerd worden. Aan dit debat kunnen zowel coronapatiënten als niet-coronapatiënten deelnemen. Dit kan bijdragen aan besluitvorming, draagvlak voor maatregelen en het wegnemen van sociaal onbehagen.
- Blijf inzetten op het uitbreiden van de testcapaciteit en blijf zoeken naar manieren waarop door testen voorkomen kan worden dat contactbeperkende maatregelen nodig zijn. Het is aan te bevelen om, gezien de beperkte testcapaciteit, als Rijksoverheid met een prioritering van maatschappelijke en economische activiteiten te komen. Daarbij is het van belang om ook steekproefsgewijs te testen, om de effectiviteit van maatregelen scherper in beeld te krijgen, zodat die zo gericht en doelmatig mogelijk kunnen zijn.
- Beheersing van virusverspreiding dient op een gegeven moment geleidelijk over te gaan in het doel van het coronabeleid op langere termijn: een open samenleving in combinatie met een beheersbare druk op de zorg en een lage fataliteit. Dit betekent bijvoorbeeld dat je naarmate inentingen toenemen en dus de fataliteitsvoet afneemt, een andere afweging gemaakt kan worden. Dit moet gebeuren in combinatie met acties die als doel hebben het beschermen van kwetsbaren die nog geen gelegenheid tot vaccinatie hebben gehad.

2. Vermijd zoveel mogelijk structurele schade op de langere termijn die niet te compenseren is met flankerend beleid.

Wat nemen we waar?

Als gevolg van de contactbeperkende maatregelen vinden er negatieve ontwikkelingen plaats die niet te compenseren zijn met flankerend beleid. Deze negatieve ontwikkelingen raken met name het onderwijs, de geestelijke gezondheid en de levensstijl van individuen. Zo is gebleken dat digitaal onderwijs geen volwaardig alternatief voor fysiek onderwijs vormt en heeft dit geleid tot leerverlies. Leerverlies slaat asymmetrisch neer (nl. met name bij kwetsbare groepen, zoals kinderen van ouders met een lage opleiding, met een migratieachtergrond, in achterstandswijken,

van eenoudergezinnen, met (geestelijke) gezondheidsproblematiek of handicap).² Ook hebben veel studenten motivatieproblemen (en haken dus eerder af, vooral weer de studenten uit minder bevoorrechte gezinnen) en sommigen hebben zelfs psychische problemen door het sociale isolement.³ Verder heeft de crisis geleid tot een toename aan ongezond gedrag. Mensen bewegen minder, roken meer, etc., wat ook lijkt bij te dragen aan een grotere impact door het virus. Dit is in strijd met eerdere beleidsprioriteiten van het Kabinet, zoals het preventieakkoord en het sportakkoord. Andere negatieve effecten zijn armoede en cumulatie van financiële problemen, wat indruist tegen de brede schuldenaanpak. Deze ontwikkelingen kunnen ook negatieve effecten hebben op de geestelijke gezondheid van burgers, met name voor die mensen waar sprake is van cumulatie van negatieve effecten. Hieronder volgt per groep meer informatie.

Negatieve impact op onderwijs

De economische literatuur over scholensluiting onderscheidt drie kanalen:⁴

1. Het effect van scholensluiting op de leerprestaties is zeer ernstig. Onderzoek toont aan dat op de korte termijn kinderen niets leren van afstandsonderwijs en er zijn aanwijzingen dat dit hun latere verdienvermogen aantast. Dit heeft effect op het bbp op de lange termijn. Een zeer grove inschatting is dat dit effect kan oplopen tot ca. 1,5% bbp cumulatief op de lange termijn (= opgeteld verlies aan productiviteit voor leerlingen die door sluiting geraakt worden) per trimester.
2. Sluiting onderwijs vergroot kansenongelijkheid. Er zijn aanwijzingen dat de effecten aanzienlijk groter zijn voor leerlingen met laagopgeleide ouders dan voor de gemiddelde leerling, omdat hun thuissituatie vaak minder bevorderlijk is voor leren op afstand (zowel qua (ict)voorzieningen als qua ondersteuning vanuit de omgeving). De toetsresultaten van Nederlandse basisschoolleerlingen met lager opgeleide ouders toonden een leerverlies dat 55 procent groter is dan van de gehele populatie⁵. Dit effect is zo groot dat ze niet alleen niets leren, maar dat hun onderwijsprestaties zelfs achteruit gaan als gevolg van afstandsonderwijs.
3. Het effect van scholensluiting op ouders, die minder kunnen werken als ze zich op de zorg en het onderwijs van hun kinderen moeten richten. Dit heeft effect op het bbp op de korte termijn. Een zeer grove inschatting is dat het onmiddellijke bbp-effect hiervan (in het lopende jaar) ca. -0,25% bbp groei is per maand schoolsluiting.
4. Het effect van sluiting scholen op fysiek en mentaal welbevinden van kinderen. Doordat kinderen minder bewegen (zeker in tweede golf winterseizoen) gedurende de dag neemt de kans op overgewicht bij kinderen toe en lopen hun motorische vaardigheden terug, wat door de jaren heen al het geval is vanwege structureel minder buitenspelen. Ook zijn er tekenen dat kinderen zich meer zorgen maken (bijv. over Cito-eindtoets) en sociale contacten worden gemist.

Negatieve impact op levensstijl

De leefstijl van Nederlanders is veranderd. Er wordt minder gesport, meer gegeten en meer gerookt. De verwachting is dat overgewicht toeneemt. Ter illustratie: 53% van volwassenen is minder gaan bewegen en 13% juist meer. Het verminderde sporten bij sportaanbieders wordt niet gecompenseerd door meer bewegen in de openbare ruimte, zoals fietsen en wandelen.

Alcoholgebruik is gelijk gebleven bij 77%; 6% kocht meer alcohol.

Verder is te verwachten dat de crisis (m.n. door contactbeperkende maatregelen en financiële oorzaken) negatieve invloed gaan hebben op de levensstijl van mensen omdat zij hun eerdere levensstijl moeten opgeven. De kans bestaat dat dit leidt tot structureel minder verantwoorde en ongezondere keuzes, zoals minder sporten, ongezonder eten, etc. Onderzoek heeft aangetoond dat een gezonde leefstijl positief bijdraagt aan weerstand tegen virussen.

Negatieve impact op geestelijke gezondheid

² Engzell e.a., Learning Inequality During the Covid-19 Pandemic, SocArXiv, 2020

³ JRC Technical Report, 2020

⁴ Zie onder meer recente rapporten: DUO, Rapport wegvallen eindtoets, 2020; Cito, Het effect van afstandsonderwijs op leerresultaten in het PO, november 2020; Onderwijsinspectie, COVID-19-monitor: primair onderwijs – derde meting, 2020

⁵ Engzell e.a., Learning Inequality During the Covid-19 Pandemic, SocArXiv, 2020

Mentale gezondheid is verslechterd op het gebied van eenzaamheid. Dit wordt het hardst gevoeld door kwetsbare groepen (ouderen/jongeren/lage inkomens). Grootste zorgpunten zijn bij kwetsbare jongeren: het wegvallen structuur leidt tot angst, verslaving, agressie en eenzaamheid. Ook raken ze uit het zicht van hulpverleners en is er een reële kans van escalatie in onveilige thuissituaties.

Op de langere termijn is te verwachten dat armoede en financiële onzekerheid effecten hebben op het mentale welzijn van mensen. Deze effecten zijn niet alleen zichtbaar bij volwassenen maar ook bij hun kinderen.

Waarnemingen uit het buitenland

Als we kijken naar contact beperkende maatregelen in het buitenland valt op dat sommige landen andere keuzes hebben gemaakt die van invloed kunnen zijn op de lange termijn consequenties. In sommige gevallen gaat het om een totaal andere strategie (Nieuw-Zeeland, Zweden) en in andere landen om een andere combinatie van maatregelen (België, Italië, Zwitserland, Luxemburg en Spanje).

- In Europa hebben België, Italië, Zwitserland en Spanje tijdens de tweede golf de basisscholen en het voortgezet onderwijs (grotendeels) opengehouden. Zweden heeft de scholen gedurende de crisis nooit gesloten.
- Het sluiten van de sportfaciliteiten is in vrijwel geheel Europa een gemene deler. In België, Duitsland, Italië, Zwitserland, Zweden en Luxemburg zijn wel meer uitzonderingen gemaakt, bijvoorbeeld door regels te stellen voor het in kleiner verband buitensporten of jongeren de mogelijkheid te geven om te blijven sporten.

Wat kunnen we hiervan leren?

- Het openhouden van scholen is vanuit maatschappelijk en economisch oogpunt van groot belang. Het sluiten van scholen is een laatste redmiddel.
- Ook zouden (alternatieve) sport- en beweegactiviteiten zoveel mogelijk moeten worden bevorderd om structurele, negatieve gevolgen voor leefstijl te beperken. Daarbij is duidelijke communicatie cruciaal: "blijf thuis" moet worden aangevuld met de aanmoediging om wel actief te zijn rondom je huis, door een rondje te wandelen, hardlopen of fietsen.

Welke acties kunnen we daaraan verbinden?

Acties voor de korte termijn:

- Houd te allen tijde primair onderwijs, voortgezet onderwijs en MBO open om zoveel mogelijk leer- en ontwikkelachterstanden te voorkomen en zicht te houden op het welzijn van kinderen en jongeren. Het openhouden van het HBO en WO verdient daarna prioriteit. Het RIVM werkt aan een kader om het VO veilig te openen. Als volledig fysiek onderwijs niet mogelijk is moet worden ingezet op tussenopties (zoals uitzonderen van kwetsbare kinderen qua leren en thuissituatie, alleen onderbouw fysiek les, halve klassen, buddy-systeem, beschikbaar stellen van laptops, openstellen van bibliotheken om te leren, één-op-één ondersteuning bij (digitaal) onderwijs aselect en risicogericht testen in het onderwijs). Een en ander kan ook worden ondersteund door het stimuleren van vrijwilligerswerk (vergelijkbaar met mantelzorg). Volledige sluiting moet t.a.t. voorkomen worden.
- Ondersteun onderwijsinstellingen in het organiseren van alternatieve vormen of locaties van fysiek onderwijs wanneer het openhouden van de reguliere onderwijslocatie niet verantwoord is. Onderwijs gaat verder dan vakinhoudelijke vaardigheden en heeft ook een vormende taak bij burgerschap en socialemotionele ontwikkeling. Vooral die abstractere taak is niet zomaar naar thuisonderwijs over te hevelen, en dus is er bij een gedeeltelijke heropening van de scholen een nieuwe balans nodig van wat op school en wat thuis moet gebeuren.
- Via de persconferenties, social media, scholen, werkgevers en welzijnsinstellingen (wijkteams) moet het belang van een gezonde leefstijl, inclusief gezond beweeggedrag, benadrukt worden. Eventueel ondersteund met een uitgebreide overheids campagne, waarin mensen worden geadviseerd zichzelf beter te wapenen door het immuunsysteem te versterken om de kans op

een ernstig beloop van COVID-19 te verkleinen. Een gezonde leefstijl (meer bewegen, gezond eten, beperken alcoholgebruik en stoppen met roken) kan hieraan bijdragen.

- Geef extra aandacht aan leerlingen met Nederlands als tweede taal, aan nieuwkomers, en leerlingen met complexe zorgbehoeften in de GGZ of de thuissituatie. Neem in het referentiekader voor crisismaatregelen criteria op voor het toetsen aan staand beleid.
- Bij duidelijke afwijkingen van staand beleid, onderbouw de afweging die hieraan ten grondslag ligt en communiceer hier duidelijk over.
- Voor kinderen en jongeren levert sport een belangrijke bijdrage aan de fysieke en mentale gezondheid. Het heeft daarom prioriteit om voor deze groep normale sportbeoefening en beweegmogelijkheden zolang mogelijk normaal door te laten gaan. Voor jongeren boven de 18 moet het op termijn ook mogelijk worden om normaal te sporten en bewegen, zonder beperkingen in groeps grootte en afstand.

Acties voor de middellange termijn:

- Verken opties om via zomerscholen, mogelijk verplicht voor iedere leerling, de geleden schade zo beperkt mogelijk te houden.

Acties voor de lange termijn:

- Monitor de effecten van de corona-periode op het sport- en beweeggedrag en de beweegvaardigheid. Plan zo nodig interventies om opvolging te geven als resultaten op de lange termijn achter blijven.
- Blijf inzetten op behoud van een sport- en beweegsector.
- Zet in op een structurele verhoging van het aantal Nederlanders dat aan de beweegrichtlijnen voldoet door bewegen in het dagelijks leven (waaronder sporten) te stimuleren. Bereik hiervoor nu inactieve groepen en zorg voor gerichte ondersteuning bij sporten en bewegen

3. Houd bij de crisisaanpak zoveel mogelijk rekening met het proportionaliteitsprincipe en voorkom dat de rekening onevenredig bij bepaalde groepen, regio's of sectoren komt te liggen.

Wat nemen we waar?

Het coronavirus heeft zich tijdens de eerste en tweede golf snel verspreid. De snelle verspreiding heeft geleid tot het moeten nemen van generieke contactbeperkende maatregelen. Daarbij is veel beroep gedaan op solidariteit: de kosten (in brede zin) van de maatregelen voor individuen zijn niet direct gerelateerd aan hun kwetsbaarheid voor het virus of de bijdrage die zij leveren aan verspreiding.⁶ Zo slaan bijvoorbeeld de maatregelen die genomen worden harder neer bij die individuen of groepen die al voor de crisis kwetsbaar waren en nu mogelijk te maken krijgen met cumulatie van problemen.⁷ Verder zijn voor de jeugd en voor jongvolwassenen de schadelijke neveneffecten heviger en langduriger dan voor andere groepen. Omdat nu niet duidelijk is in welke sectoren besmettingen plaatsvinden, zijn generieke maatregelen ingesteld. Door het nemen van deze maatregelen zijn bepaalde sectoren geraakt die mogelijk een kleine rol in de verspreiding van het virus spelen. Tevens zijn in eerdere situaties landelijke maatregelen ingevoerd in regio's waar relatief weinig besmettingen waren, omdat in regio's elders in het land het aantal besmettingen opliep.

Dit alles draagt bij aan een gevoel van ongelijkheid door de crisis, wat vervolgens leidt tot sociaal ongenoegen en een gevoel van procedurele onrechtvaardigheid.⁸ Om dit tegen te gaan is flankerend beleid ontwikkeld. Steun- en herstelpakketten hebben bijgedragen aan het beperken van het aantal faillissementen en het laag houden van de werkloosheid. Hierdoor loopt alleen wel de staatsschuld flink op (met naar verwachting ca. EUR 65 miljard).⁹ De houdbaarheidsrisico's van de Nederlandse schuld zijn zeer beperkt. Het oplopen van de staatsschuld is een rekening die wordt doorgeschoven naar toekomstige generaties, die nu al onevenredig hard geraakt worden

⁶ Rapporten over: Jeugdwerkloosheid, schoolprestaties, ZZP'ers, economische sectoren

⁷ <https://dashboards.cbs.nl/v2/SchuldenproblematiekInBeeld/>;

<https://opendata.cbs.nl/#/CBS/nl/dataset/80590ned/barv?dl=3B754&ts=1607627458498>

⁸ Onderbouwing recente maatschappelijke onverdraagzaamheid/#ikdoenietmeermee-beweging

⁹ Berekening ministerie van Financiën

door de contactbeperkende maatregelen. Noodsteun heeft als extra nadeel dat het herallocatie binnen sectoren tegengaat, omdat het bedrijven die niet levensvatbaar waren voor de crisis kunstmatig in leven houdt.¹⁰

Wat kunnen we hiervan leren?

- Inmiddels is bekend dat COVID-19 personen boven de 60 jaar disproportioneel zwaar raakt (volgens het RIVM 97% van de gevallen van overlijden door COVID-19). Zodra deze kwetsbare groepen en ouderen niet meer kwetsbaar zijn (door vaccinatie, behandeling of anderszins), zullen zij niet of in veel lagere aantallen ziek worden door het virus en het zorgstelsel niet belasten. Daardoor worden de eerdergenoemde beleidsdoelen makkelijker gehaald en kan de keuze gemaakt worden maatregelen te versoepelen en groepen die minder gezondheidsrisico lopen ook te ontzien. Op dat moment kan het verstandig zijn om andere parameters te hanteren om te toetsen of er versoepeling of verzwaaring van contactbeperkende maatregelen nodig is.
- Kennis over het wie en waar van de besmettingen kan bijdragen aan het voorkomen dat bepaalde/extra contactbeperkende maatregelen nodig zijn. Een voorbeeld hiervan is betere ontsluiting van data, bijvoorbeeld door CBS-data over sectoren en beroepen te koppelen aan testuitslagen, geanonimiseerd en met inachtneming van privacy. Dit kan meer zicht geven op de verspreiding van het virus. In aanvulling hierop kan aselect/steekproefsgewijs testen bijdragen aan meer zicht op de verspreiding van het virus. Ook op andere manieren moet meer zicht op het virus gekregen worden om zo gericht mogelijk actie te ondernemen. Op basis van meer (specifieke) kennis kunnen sectoren waar weinig besmettingen plaatsvinden mogelijk eerder opengesteld worden.
- De rekening van de coronacrisis moet op een gegeven moment betaald gaan worden. Breng in kaart welke groepen in welke mate worden geraakt, en houd hiermee rekening bij besluiten over contactbeperkende maatregelen. Het is uiteindelijk een politieke afweging wat proportioneel is en wat niet. Het verdient de aanbeveling om de rekening van de coronacrisis niet bij een bepaalde groep neer te leggen.
- Cumulatieve effecten moeten zoveel mogelijk vermeden worden, zowel voor groepen die al kwetsbaar waren als voor groepen die nu op meerdere manieren geraakt worden. Denk daarbij aan:
 - Flexwerkers die te maken hebben met cumulatie (langdurige werkloosheid, armoedeval, slechte woonsituatie, schuldenproblematiek, verminderd psychisch welbevinden, vereenzaming)
 - Jongeren/schoolgaanden en –verlaters, waarbij pessimisme kan omslaan in berusting en apathie waardoor toenemende kans op langdurige werkloosheid en verminderd psychisch welbevinden
 - Studenten die studievertraging oplopen, hogere schulden aangaan bij DUO,¹¹ geen stageplek kunnen krijgen.¹²
 - Mensen die zich in armoede bevinden of daarin terechtkomen kunnen te maken hebben met cumulatie (langdurige werkloosheid, armoedeval, slechte woonsituatie, schuldenproblematiek, verminderd psychisch welbevinden, onderliggende gezondheidsproblematiek en vereenzaming)

Welke acties kunnen we ondernemen?

Acties voor de korte termijn:

- Grijp alle mogelijkheden om meer data en inzichten in het virus te verkrijgen aan. Doe op korte termijn met steekproeven een eerste onderzoek naar de verspreiding van het virus in sectoren, groepen en regio's. Koppel tegelijkertijd microdata van het CBS aan testuitslagen, om zicht te krijgen op in welke sectoren besmettingen plaatsvinden. Ontzie sectoren qua contactbeperkende maatregelen als er geen bewijs is dat er veel besmettingen plaatsvinden.

¹⁰ www.cbs.nl

¹¹ TK-brief 17-03-2020 van Min OCW over uitstel BSA en leenfaciliteiten.

¹² SBB dashboard.

- Het virus is met name gevaarlijk voor mensen boven de 50. Het risico op mortaliteit en ziekenhuisopnames voor mensen onder de 50 is beperkt. Om overbelasting van de zorg tegen te gaan kan gedifferentieerd beleid op vrijwillige basis helpen. Met venstertijden voor supermarkten wordt nu rekenschap gegeven van dit verschil. Communicatie zou meer gericht kunnen zijn op ouderen en kwetsbaren. Belangrijk om dan ook ondersteuning te bieden voor het stimuleren van bewegen in en om huis, alternatieve contactmanieren en voldoende gezonde voeding om vereenzaming en verslechtering van weerstand te voorkomen. Kom per sector met acties en ingrepen om dit gedifferentieerde beleid mogelijk te maken. Voer bijvoorbeeld venstertijden ook in bij sportlocaties en andere winkels. Betrek sectoren en de doelgroepen zelf hierbij en maak gebruik van reeds opgestelde COVID-19 protocollen. Wel vraagt dit om een aanpak om virusoverdracht van kinderen/jeugd/jongeren op ouders in te perken.
- Vermijd het gebruik van oneigenlijke instrumenten om een bepaald doel te bereiken. Analyseer waar het probleem zit (zoals verminderd thuiswerken) en pak het zo gericht mogelijk aan. Afstandsonderwijs om ouders thuis te laten werken is niet het meest doelmatige instrument. Houd ook rekening met proportionaliteit wanneer je beperkingen oplegt aan sectoren. Het is niet uit te leggen dat een bibliotheek gesloten werd terwijl de woonboulevard destijds wel open bleef. Evenmin is het wenselijk dat supermarkten waar geen afstand gehouden wordt geen maximum aantal bezoekers hebben, terwijl andere locaties waar wel afstand gehouden wordt wel gesloten zijn.
- Neem alleen contactbeperkende maatregelen waarvan duidelijk is dat ze bijdragen aan de indamming van het virus. Voorkom symboolmaatregelen die sectoren raken zonder dat duidelijk is dat ze leiden tot een significante daling van de virusverspreiding. Houd zoveel mogelijk specifieke sectoren (gedeeltelijk) open, met name sectoren waar een 'corona-veilige' invulling goed voorstelbaar is (denk aan musea, restaurant, theaters, sportvelden/parken). Verzwaar niet waar geen problemen zijn.
- Er kan overwogen worden om in regio's waar de virusverspreiding een stuk lager ligt dan het landelijke niveau bepaalde activiteiten waarbij het risico op een waterbedeffect klein is, zoals leren en sport, meer ruimte te geven dan nu het geval is.

Acties voor de middellange termijn:

- Breng in kaart welke maatregelen leiden tot de meest schadelijke neveneffecten en bij welke groepen neveneffecten cumuleren. Voorkom dat deze contactbeperkende maatregelen nodig zijn voor deze groepen, onder meer door testen en vaccineren.

Acties voor de lange termijn:

- De contactbeperkende maatregelen die kosten met zich meebrengen zouden o.b.v. de reguliere budgettaire systematiek getoetst en meegewogen moeten worden i.v.m. de impact op de staatschuld en economie.

4. Voorkom zoveel mogelijk een escalatie van maatregelen door aan de voorkant in te zetten op communicatie en gedragsbeïnvloeding om compliance hoog te houden.

Wat nemen we waar?

Indien iedereen zich strikt zou houden aan de basismaatregelen, zouden minder of geen aanvullende maatregelen nodig zijn. De compliance voor de maatregelen is echter suboptimaal. Van belang hierbij is te begrijpen waarom dat het geval is. Mensen lijken over het algemeen zeer welwillend om de coronamaatregelen na te leven. Naarmate (de stapeling van) regels zwaarder worden zullen ze voor mensen echter steeds moeilijker mentaal, sociaal, fysiek of financieel te dragen zijn. Verzwaring van maatregelen creëert dus een zelfversterkende schadelijke dynamiek: zwaardere maatregelen, redelijkerwijs minder naleving, zwaardere maatregelen etc. Een logische implicatie is dat je om een bepaald viruseffect te bereiken je liever een bestaande maatregel optimaliseert via handhaving en naleving, dan er maatregelen aan toevoegt die die naleving juist mentaal bemoeilijken.

Vanuit de maatschappij is ook veel kritiek op de onduidelijkheid van de maatregelen. Men vraagt zich af waarom de bibliotheek dicht moet, maar IKEA open kan blijven. Of waarom scholieren wel met 30 leerlingen in de klas ellenboog aan ellenboog op school mogen zitten, maar elkaar niet op een verjaardagsfeestje mogen zien. Hoewel hier goede overwegingen aan ten grondslag kunnen liggen, is de communicatie vanuit het Kabinet niet altijd even duidelijk geweest. Mogelijk draagt het gebruikte taalniveau en de vele metaforen (remweg, mammoettanker, hamer en dans, etc.) hieraan bij.

Wat kunnen we daarvan leren?

- Om de effectiviteit van maatregelen te borgen is het van belang het effect van verzwaring op nalevingsgedrag mee te wegen bij de maatregelkeuzes. Dit impliceert dat je wilt voorkomen maatregelen in te voeren die sterk tornen aan de draagkracht van mensen, omdat maatregelen anders via afgenomen draagvlak en naleving als een boemerang op de virusverspreiding terugslaan. Ook impliceert dit dat versterkte naleving van bestaande maatregelen in algemene zin de voorkeur verdient boven invoering van nieuwe maatregelen.
- Het afnemen van effectiviteit van maatregelen is onwenselijk, met name als dit leidt tot steeds zwaardere maatregelen om hetzelfde effect te bereiken. We willen effectief zijn en maatregelen nemen die daarbij passen. Er moeten daarom stappen gezet worden om de compliance te verbeteren. Lange termijnperspectief (mogelijke stippen op de horizon) is nodig om samenleving en economie aan boord te houden en compliance te verhogen. Een routekaart kan bijvoorbeeld helpen bij het bieden van perspectief en kan daardoor bijdragen aan de compliance.
- Consistent, begrijpelijke en herhaaldelijk uitgedragen boodschappen ondersteunen effectieve gedragsbeïnvloeding. Inconsistenties tussen boodschap en (ervaren) werkelijkheid leiden tot onbegrip, eigen interpretatie van regels of wat wenselijk gedrag is en hiermee handelen naar eigen inzicht en goeddunken.
- Kennis van gedrag is een belangrijke factor om de coronacrisis en het gedragsvraagstuk dat hiermee samenhangt aan te kunnen pakken. Gedragsinzichten kunnen maatregelen effectiever maken, de naleving van de maatregelen verbeteren en de negatieve effecten van maatregelen helpen bestrijden. Dat heeft drie componenten: kennis van gedrag aan de voorkant (bij het ontwerp van maatregelen), stimuleren en faciliteren van de naleving van de maatregelen en stimuleren en faciliteren dat we elkaar de crisis door helpen (perspectief en 'wij').
- Sluit bij je communicatie zoveel mogelijk aan bij de belevingswereld en communicatiekanalen van burgers/groepen binnen de samenleving door hun zorgen, belevingen en gedachten, waarneembare (tegen)acties etc. actiever te benoemen en adresseren.

Welke acties kunnen we daaraan verbinden?

Acties voor de korte termijn:

- Er vindt inmiddels bij de afweging van maatregelen een gedragstoets plaats. Dit zou uitgebreid kunnen worden met interventies (gedragsbeïnvloeding), zodat maatregelen ook doenbaar zijn en begrepen worden.
- Benoem de beelden die leven in de samenleving bij en over bepaalde maatregelen in persconferenties, en anticipeer al op mogelijke reacties/mogelijk gedrag door ook dit te benoemen.
- Vergroot de aandacht naar naleving en handhaving van bestaande contactmaatregelen; naar differentiatie van maatregelen op basis van verkregen inzichten met testen en empirisch onderzoek en BCO; en naar communicatie en vaccinatie die perspectief bieden.
- Ontwikkel een overall strategie die rekening houdt met verschillende scenario's en die begrijpelijk is. Voorkom tactische bewegingen die de begrijpelijkheid van de strategie ondermijnen. Maak de strategie leidend in de communicatie maar bouw ook ruimte in om fouten te erkennen en hierop terug te komen. Communiceer op B1 niveau en gebruik zo min mogelijk metaforen. Richt de communicatie-aanpak extra op die groepen die kwetsbaar zijn (50+ en mensen met een medische aandoening), zodat mensen zelf de juiste afweging maken en de bezetting van ziekenhuizen en IC's laag blijft.

- Probeer ook op andere manieren het eigenaarschap van het virus weer te beleggen bij de maatschappij, bijvoorbeeld door duidelijk te maken wat individuele burgers te winnen hebben bij naleving van de basismaatregelen: een afname van het aantal besmettingen, wat op termijn weer tot versoepelingen van maatregelen kan leiden. Indien dat niet werkt, durf dan ook gerichte interventies te plegen, bijvoorbeeld op het vlak van thuiswerken:
 - Werkgevers gericht aanspreken op naleving van thuiswerkadvies, bijvoorbeeld door Veiligheidsregio's bij regionale netwerken van werkgevers te laten langsgaan.
 - Top-down kantoren sluiten via de Twm
 - Opstellen van een afwegingskader/checklist thuiswerken: werknemers en werkgevers werken bij twijfel niet thuis, omdat "tenzij het echt niet anders kan" niet is geconcretiseerd;
 - "Naming and praising/shaming";
 - Verplichten en handhaven;
 - Kijk naar financiële/fiscale prikkels om thuiswerken te stimuleren.

Acties voor de middellange termijn:

- Integreer de noodzakelijke coronamaatregelen zoveel mogelijk in bestaand beleid. Maak duidelijk waarom bepaalde maatregelen noodzakelijkerwijs afwijken van bestaande beleidsprioriteiten. Bied perspectief door de tijdelijkheid hiervan te benadrukken en de regiemogelijkheden die mensen zelf hebben. Erken fouten, bepaal een overall strategie en vent die uit en wees duidelijk waarom bepaalde keuzes (niet) genomen worden.

Acties voor de lange termijn:

- Bepaalde positieve effecten van de crisis (zoals meer thuiswerken) zijn mogelijk ook wenselijk na de crisis. Om deze effecten blijvend te stimuleren is op de lange termijn ook communicatie en gedragsbeïnvloeding wenselijk.

5. Tracht de impact van noodzakelijke maatregelen op samenleving en economie zo klein mogelijk te houden, en gebruik steunpakketten en flankerend beleid alleen als er geen alternatieven zijn.

Wat nemen we waar?

Er zijn groepen die meer kwetsbaar kunnen zijn voor de neveneffecten van maatregelen ter bestrijding van de coronacrisis omdat deze groepen voor de crisis al behoorden tot de onderkant van de samenleving en arbeidsmarkt. De werkgroep identificeert in ieder geval de volgende vijf groepen:

1. Flexibele schil op de arbeidsmarkt;
2. Zelfstandigen met weinig of zonder personeel;
3. Financieel kwetsbare mensen;
4. Jongeren en schoolgaanden;
5. Mensen met fysieke of geestelijke gezondheidsproblemen.

De huidige tijdelijke inkomensondersteuning biedt op financieel vlak voor velen (enige) soelaas. Inkomensderving is een belangrijk probleem, maar niet het enige obstakel waar mensen tegenaan lopen.

Wat kunnen we hiervan leren?

- Flankerend beleid, met name gericht op (potentieel) kwetsbare groepen, kan onderdeel uitmaken van een breder integraal coronabeleid. Dit kan gaan om een curatieve aanpak waar schade reeds is geleden, maar preventie is minstens even belangrijk. Daarbij geldt dat de kost voor de baat uitgaat. Tegenover initiële en mogelijk langdurige investeringen staan structurele baten. Deze zijn zowel in financiële grootheden uit te drukken, bijvoorbeeld een herstellende economie en minder zorgkosten, als in meer maatschappelijke baten, zoals zinvolle participatie, inclusiviteit, sociale betrokkenheid, collectief welbevinden en individueel welzijn.

Economische en sociaal-maatschappelijk beleidsmatige uitdagingen van een integraal coronabeleid zijn:

- Voorkomen dat voorzichtig optimistisch toekomstperspectief omslaat in pessimisme;
- Voorkomen dat pessimisme omslaat in berusting en apathie waardoor toenemende kans op langdurige werkloosheid en verminderd psychisch welbevinden;
- Voorkomen van een verloren generatie.
- Naast (tijdelijke) inkomensondersteuning is flankerend beleid gericht op het tegengaan van een stapeling van problematiek bij traditioneel kwetsbare groepen. Deze zijn onder meer flexwerkers, laagopgeleiden, mensen rond armoedegrens, met gezondheidsproblemen of een migratie-achtergrond en éénouder gezinnen, starters.
- Ook moet flankerend beleid gericht zijn op het tegengaan van het ontstaan van nieuwe kwetsbare groepen, zoals medewerkers in krimpsectoren, mensen met een baan op grond van de Participatiewet, jongeren als gevolg van leerachterstand, voortijdig schoolverlaten of jongvolwassenen met een diploma dat als onecht wordt ervaren.
- Monitoring van ontwikkelingen gericht op mogelijke bijsturing maakt onlosmakelijk onderdeel uit van een breed plan. Te denken valt aan, stimuleren sociale controle en burgerinitiatieven, voorkomen oplopende schulden door schuldhelpverlening aan de voorkant, activiteiten tegen vereenzaming, markt van vraag en aanbod (vrijwilligers)werk, voorkomen wachtlijsten, versnelling betaalbare huisvesting, etc.

Welke acties kunnen we hieraan verbinden?

Acties voor de korte termijn:

- Stimuleer in samenwerking met lokale partijen betere naleving van de maatregelen en burgerinitiatieven om negatieve effecten te ondervangen.
- Wijs op bestaande ondersteuningsmogelijkheden los van de crisis om zo oplopende financiële problemen op tijd te ondervangen.
- Neem gericht actie tegen het ontstaan van GGZ-problematiek, bijvoorbeeld door het van onderop op lokale basis stimuleren van activiteiten tegen eenzaamheid.
- Ondersteun en stimuleer maatschappelijke initiatieven rond 'maatjes' en andere individuele hulpinitiatieven.
- Organiseer meer ondersteuning voor mantelzorgers.

Acties voor de middellange termijn:

- Heb oog voor de vaak overlappende kwetsbaarheden, bijvoorbeeld bij kwetsbare jeugd: geef hen voldoende toegang tot adequate geestelijke gezondheidszorg, gezien de schade die een stapeling van problemen kan aanrichten in een jonge geest.
- Benut de link tussen baanverlies en psychische klachten door mensen die om hulp vragen bij UWV of gemeente meteen laagdrempelig door te verwijzen naar een hulpaanbod op GGZ-terrein.

Acties voor de lange termijn:

- Formuleer een integraal herstelbeleid voor Nederland na de crisis.

Bijlage 3

Maatschappelijke impactanalyse

Een integrale beschouwing van de Coronacrisis (DGSC-19/LT2)

Versie 9/2/2021

Inhoudsopgave

1. Aanpak en scope
2. Totaaleffect coronacrisis
 - a. Gezondheid
 - b. Economie
 - c. Samenleving
 - d. Positieve effecten
3. Toedeling effecten naar oorzaken
 - a. Wat komt hoofdzakelijk door de virusverspreiding?
 - b. Wat komt hoofdzakelijk door contactmaatregelen?
 - c. Wat komt door een (al dan niet duidelijke) mix van verspreiding en maatregelen?

1. Aanpak en scope

- Impact wordt afgeleid van het verschil in ontwikkeling gedurende de Coronacrisis ten opzichte van de ontwikkeling of verwachting voordat het virus in Nederland uitbrak
- Op deze manier bepalen we zoveel mogelijk de impact van de pandemie, alsook de impact van de genomen maatregelen ter bestrijding daarvan.
- Soms is het niet duidelijk of de impact toe te schrijven is aan de maatregelen of aan de pandemie zelf, het is dan een mix van beide.
- Analyse is gebaseerd op bestaande rapporten van o.a. RIVM, CPB en SCP
- Het betreft een integrale analyse, gezien vanuit de drie aandachtsgebieden + interactie tussen deze gebieden:
 - Gezondheid
 - Economie
 - Samenleving

2. Totaaleffect coronacrisis

- a) Gezondheid
- b) Economie
- c) Samenleving
- d) Positieve effecten

2a Gezondheid (1): impact

- COVID-19 heeft directe en indirecte gevolgen. De directe gevolgen: sterfte aan COVID-19 komt waarschijnlijk in de top 3 van doodsoorzaken in 2020. De gemiddelde levensverwachting komt in 2020 een half jaar lager uit dan eerder werd gedacht.
- Ook de indirecte effecten zijn enorm. De reguliere ziekenhuiszorg kwam in de knel, doordat de zorg voor COVID-19 veel beslag legde op de capaciteit.
- Ook veranderde onze dagelijkse leefstijl. De gevolgen voor de (mentale) gezondheid zijn groot.

Bron: <https://www.volksgezondheidtoekomstverkenning.nl/c-vtv>

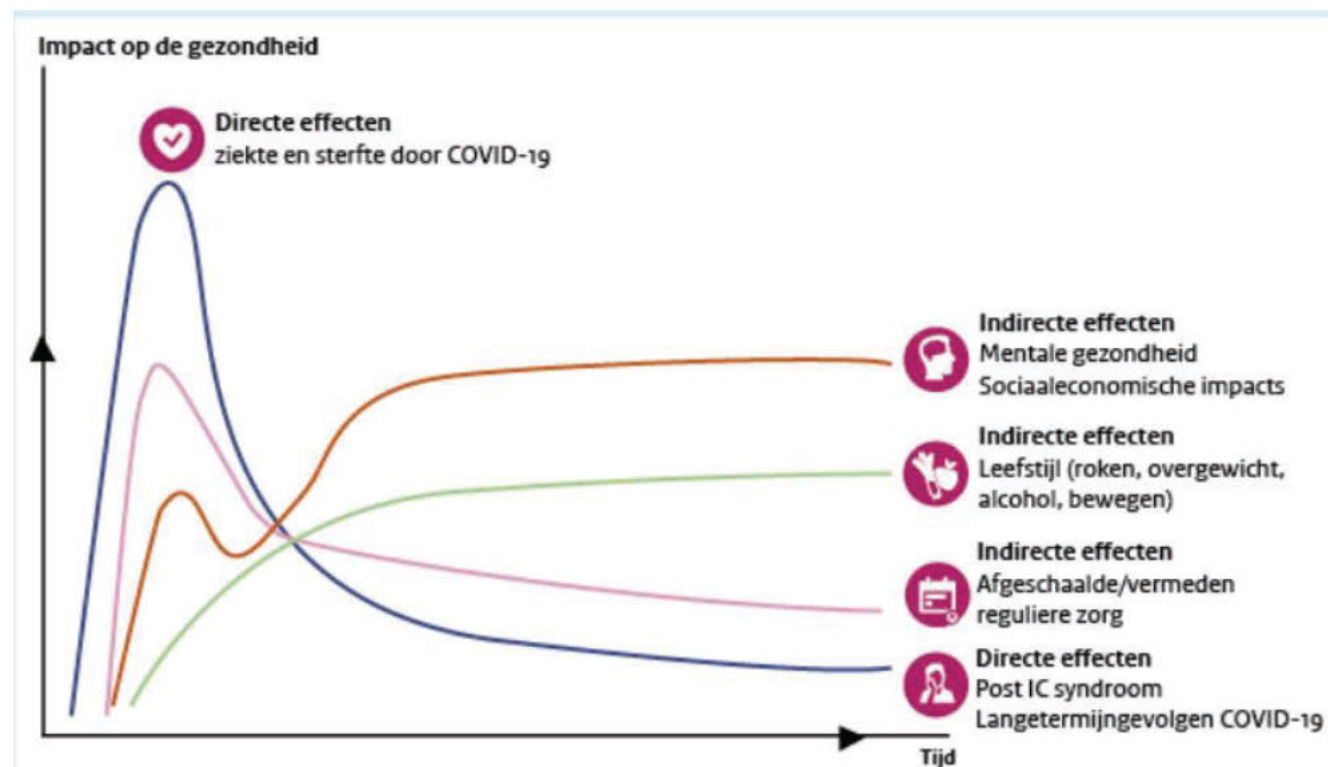

2a Gezondheid (2): omvang van de impact

	<u>Kosten</u>	<u>Baten</u>
Direct effect: virus	<ul style="list-style-type: none">• PM	<ul style="list-style-type: none">• De verspreiding van het virus is afgeremd. Dit heeft geleid tot een lagere ziektelast (t.o.v. de situatie waarin geen maatregelen waren genomen).• Door de maatregelen zijn minder mensen ziek geworden. De effecten op de LT van corona zijn nog grotendeels onbekend. (Bron: RIVM)
Indirect effect: reguliere zorg	<ul style="list-style-type: none">• Reguliere zorg is afgeschaald en vermeden (bron: RIVM).	<ul style="list-style-type: none">• De ontwikkelingen rondom digitale zorg en zorg op afstand zijn versneld. (Bron: RIVM)
Indirect effect: mentale zorg	<ul style="list-style-type: none">• Langdurige stress kan op de LT tot psychische en lichamelijke klachten leiden.• Veel sociaaleconomische effecten moeten nog komen (oplopende werkloosheid, faillissementen, etc). Deze zullen ook impact hebben op mentale gezondheid.	<ul style="list-style-type: none">• Een deel van de bevolking ervaart meer rust, had door thuiswerken minder reistijd en meer tijd met het gezin en voelt meer verbondenheid met anderen. (bron: RIVM)
Indirect effect: leefstijl	<ul style="list-style-type: none">• Uit onderzoek van de RIVM blijkt dat mensen gemiddeld minder zijn gaan bewegen en zijn aangekomen. Op de LT kan dit leiden tot een toename van het aantal mensen met obesitas.• Roker zijn gemiddeld meer gaan roken.	

2b Economie (1): vooruitzicht + verwachte realisatie 2020

Grote impact op wereldhandel en saldo overheidsbegroting; (nog) beperkte impact op werkloosheid

	Huidige verwachting realisatie 2020	Verwachte realisatie 2020 in december 2019	Realisatie 2019
werkloosheid <i>(in % beroepsbevolking)</i>	4,1	3,6	3,4
inflatie <i>(hicip in %)</i>	1,4	1,4	2,7
relevante wereldhandel <i>(groei in % bbp)</i>	-8,8	1,4	2,3
particuliere consumptie <i>(groei in %)</i>	2,1	1,9	1,4
saldo overheidsbegroting <i>(in % bbp)</i>	6,1	0,8	1,4

Bronnen: CPB raming (december 2019 + november 2020)

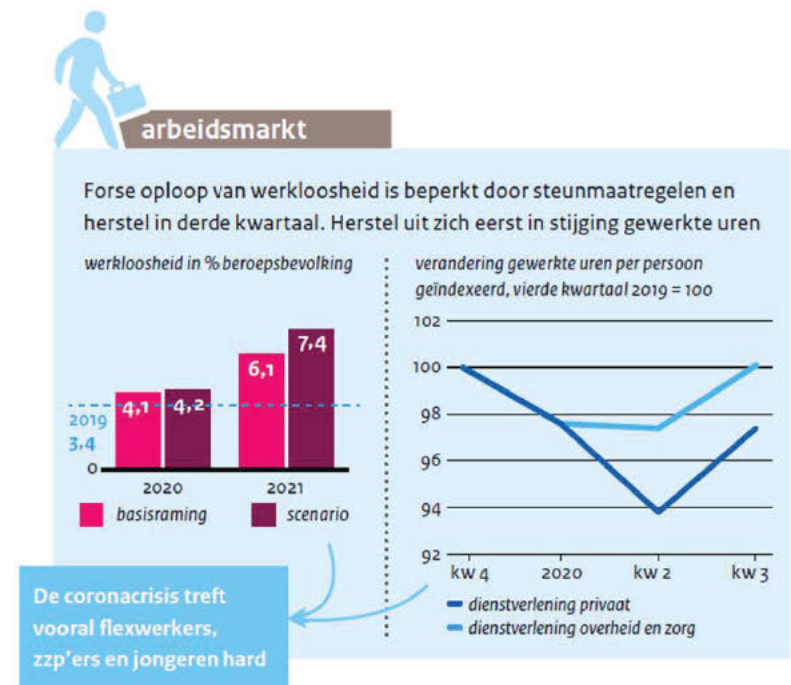

2b Economie (2): Impact van de COVID-crisis

Realisatie 2020

- Q2, 2020: 8,5% krimp
- Q3, 2020: 7,7% groei ten opzichte van Q2.
- Deze groei in Q3, de grootste ooit, is voor meer dan de helft toe te schrijven aan de sterk gestegen consumptie door huishoudens. Verder namen ook de overheidsconsumptie, het handelssaldo en de investeringen toe.
- De groei in Q3 weegt echter niet op tegen de daling in de eerste twee kwartalen.
- Ten opzichte van Q4 van 2019 is de Nederlandse economie in de eerste drie kwartalen van 2020 per saldo met 3% gekrompen. (Bron: www.cbs.nl)

Verwachtingen

- De verwachting is dat Nederland momenteel in een economische recessie zit met grote onzekerheden. Dit zal bepaalde groepen en sectoren buitensporig schaden.
- Op lange termijn zijn er risico's op littekens op de arbeidsmarkt en oplopende staatsschuld, maar ook slecht-kwantificeerbare baten via gedrags- en selectie effecten (transitie naar productieve sectoren en productieprocessen, bijscholing).

2b Economie (3): bedrijfsleven

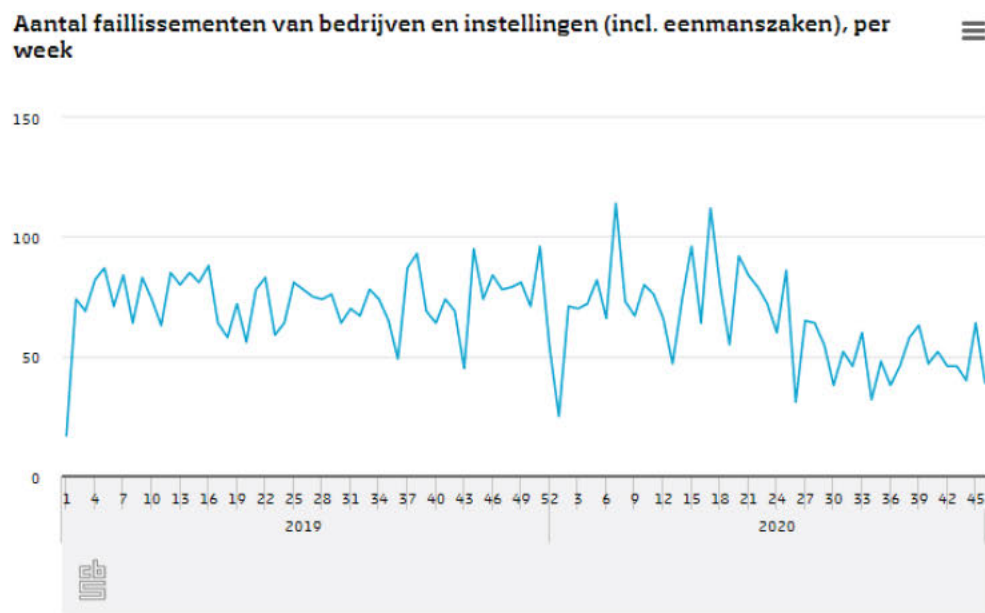

Bron: www.cbs.nl

- In de eerste 48 weken van 2020 zijn er in totaal 3.008 bedrijven en instellingen (incl. eenmanszaken) failliet verklaard. Dat zijn er 475 minder dan in dezelfde periode van 2019.
- De afbeeldingen laten een gemengd beeld zien, schetsen grote risico's maar laten ook zien dat het veelal nog niet gematerialiseerd is in faillissement.

Voortbestaan bedrijf bij aanhoudende coronacrisis

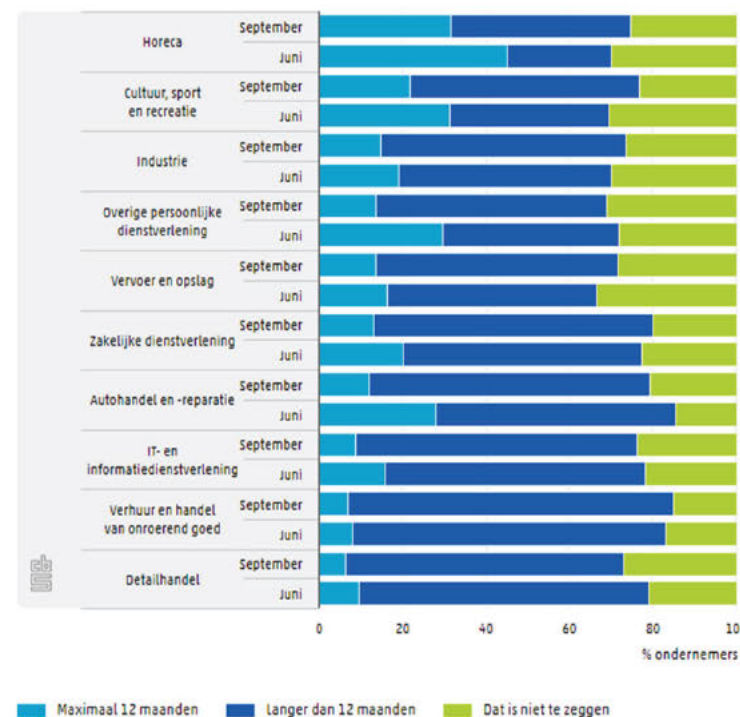

2c Samenleving (1): welbevinden

- In oktober 2020 is het welbevinden, gemeten met verschillende meetinstrumenten, nauwelijks veranderd ten opzichte van de periode voor corona.
- Zo is het rapportcijfer voor levenstevredenheid maar een fractie lager dan direct voor corona en steeg het aandeel mensen met een laag psychisch welbevinden niet.
- Wel geeft 46% van de LISS-respondenten aan zich (iets) somberder te voelen dan in de periode voor corona. Het lijkt er al met al op dat corona invloed heeft op de stemming van mensen, maar dat dit zich (nog) niet vertaalt in psychische klachten.
- Toch zijn er zorgen wat betreft het welbevinden bij specifieke groepen. Zo zien we in dit signalement dat de gemiddelde levenstevredenheid van met name jongvolwassenen dit najaar is gedaald.
- Er zijn ook groepen in kwetsbare sociale en economische posities voor wie deze pandemie en de crisis op de lange termijn gevolgen heeft.
- Dat geldt bijvoorbeeld voor starters op de arbeidsmarkt of mensen met een laag of onzeker inkomen.

Bron: Rapport "Welbevinden in tijden van Corona" SCP

FIGUUR 2 Gemiddelde tevredenheid met het leven naar leeftijdsgroep, 2019-2020 (als rapportcijfer)

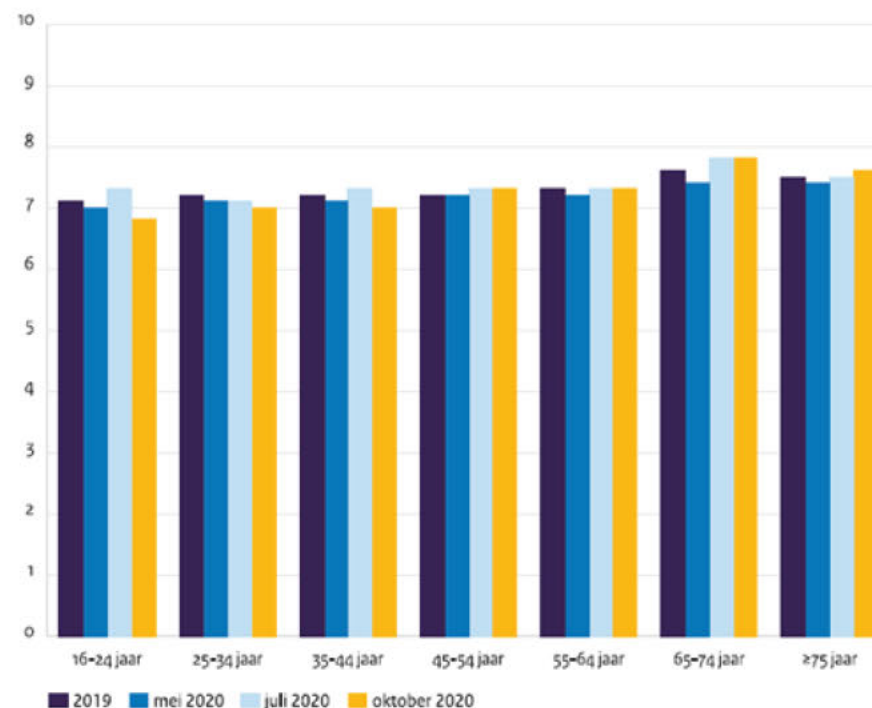

Bron: CentERdata (LISS'19,'20); SCP (MEC 2020-juli en oktober)

2c Samenleving (2): vertrouwen en participatie

- Tijdens de eerste besmettingsgolf is het aandeel mensen dat vertrouwen heeft in andere mensen gelijk gebleven op boven de 60%.
- Het vertrouwen in de politiek is in deze periode sterk toegenomen.
- Vrijwilligerswerk is afgenomen tijdens de eerste golf. Voor de hand liggende verklaring is het sluiten van verenigingen tijdens de lockdown.

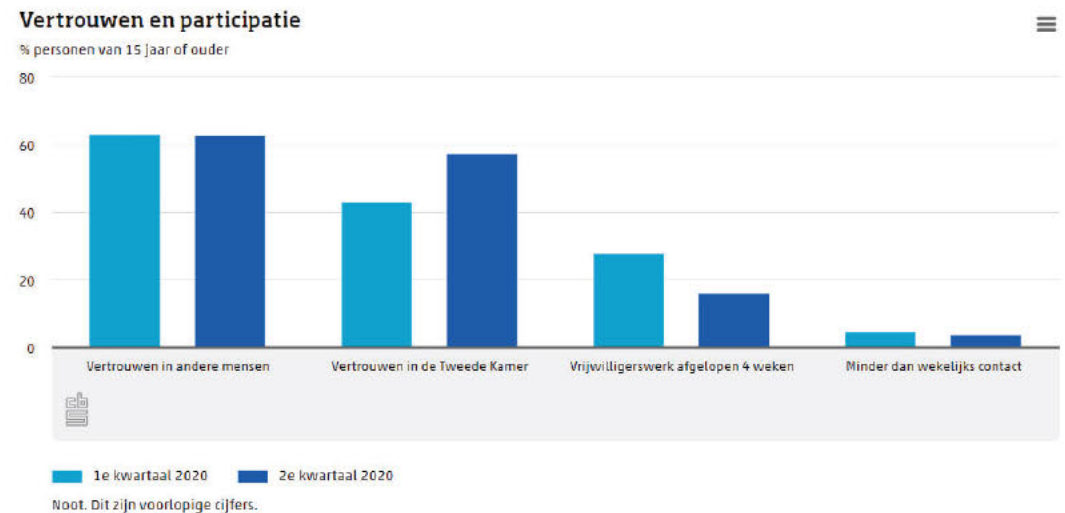

2c Samenleving (3): mentaal welbevinden

- Rond een kwart van de respondenten geeft aan vaker met negatieve gevoelens te kampen, zoals angst, nervositeit, lichtgeraaktheid en stress.
- Het beeld dat respondenten in grote steden hier vaker mee te maken hebben dan landelijk gemiddeld wordt ook door de cijfers in Amsterdam bevestigd.
- Hoewel uit eerder onderzoek blijkt dat mensen vaker negatieve dan positieve gevolgen van de corona-uitbraak voor hun mentale gezondheid rapporteren, zien we dat respondenten relatief vaak aangeven zich minder gehaast te voelen. Bij 4 op de 10 respondenten is dit het geval.
- Ongeveer een kwart ervaart meer rust in het hoofd.
- Ongeveer een kwart van de respondenten geeft aan sinds de uitbraak hechter te zijn geworden met familie.

Bron: https://www.impactcorona.nl/wp-content/uploads/2020/10/Rapport-Heropeningsamenleving_Definitief.pdf

Figuur 5.4. Mentaal welbevinden sinds de uitbraak van COVID-19. percentage (helemaal) mee eens.

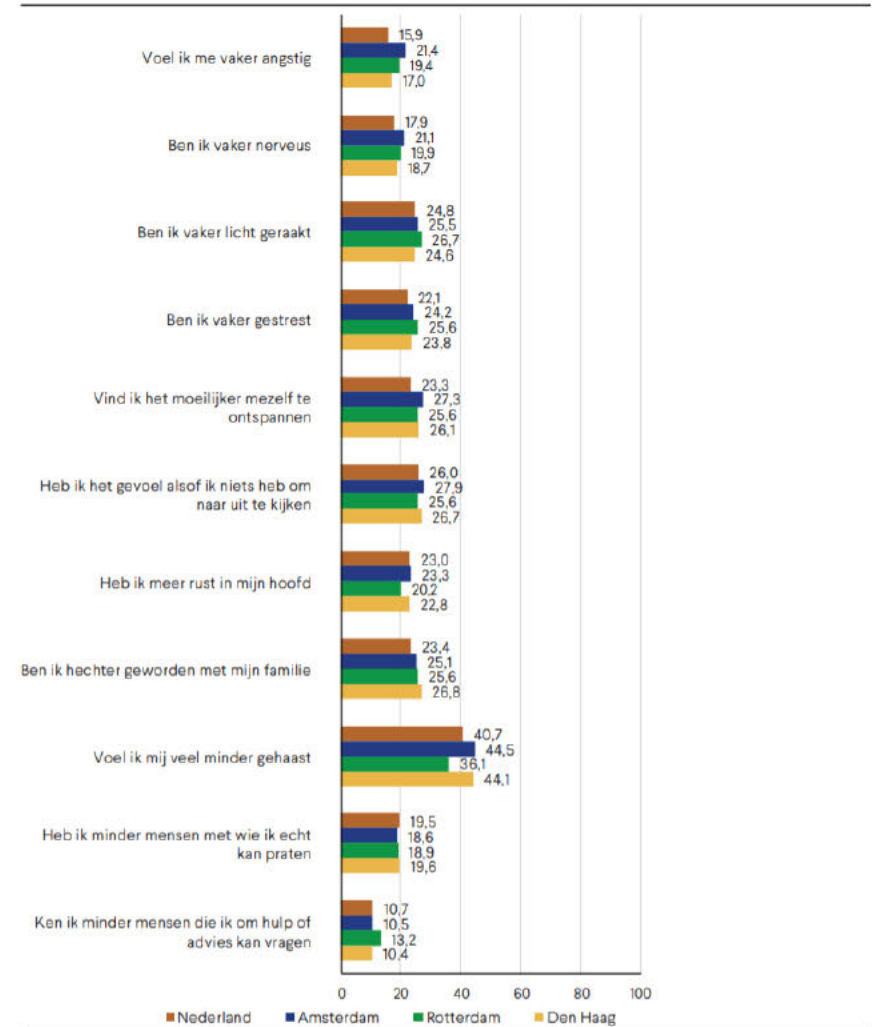

2c Samenleving (4): hulp geven en ontvangen

- In algemene zin blijkt dat rond een derde tot krap de helft (in Amsterdam) van de respondenten (veel) meer hulp geeft dan voor de coronacrisis.
- Het aandeel respondenten dat zegt sinds de uitbraak (veel) meer hulp te ontvangen, ligt lager. Rond een kwart van de respondenten zegt dat, in Rotterdam zelfs nog wat minder (17 procent).
- Rond de helft van de respondenten die hulp geven zeggen dat ze evenveel hulp geven als voor de corona-uitbraak. Bijna twee derde van degenen die hulp ontvangt, geeft aan evenveel hulp te ontvangen als voor COVID-19. Alleen in Den Haag is dit aandeel duidelijk kleiner.
- Een kleine minderheid van de respondenten zegt nu (veel) minder hulp te geven of te ontvangen dan voor de virusuitbraak. In Den Haag is het deel van de respondenten dat nu minder hulp ontvangt dan voor de uitbraak met 33,8 procent groter dan in de andere twee steden en landelijk.

Figuur 6.4. Meer of minder hulp gegeven en ontvangen sinds COVID-19, in percentages

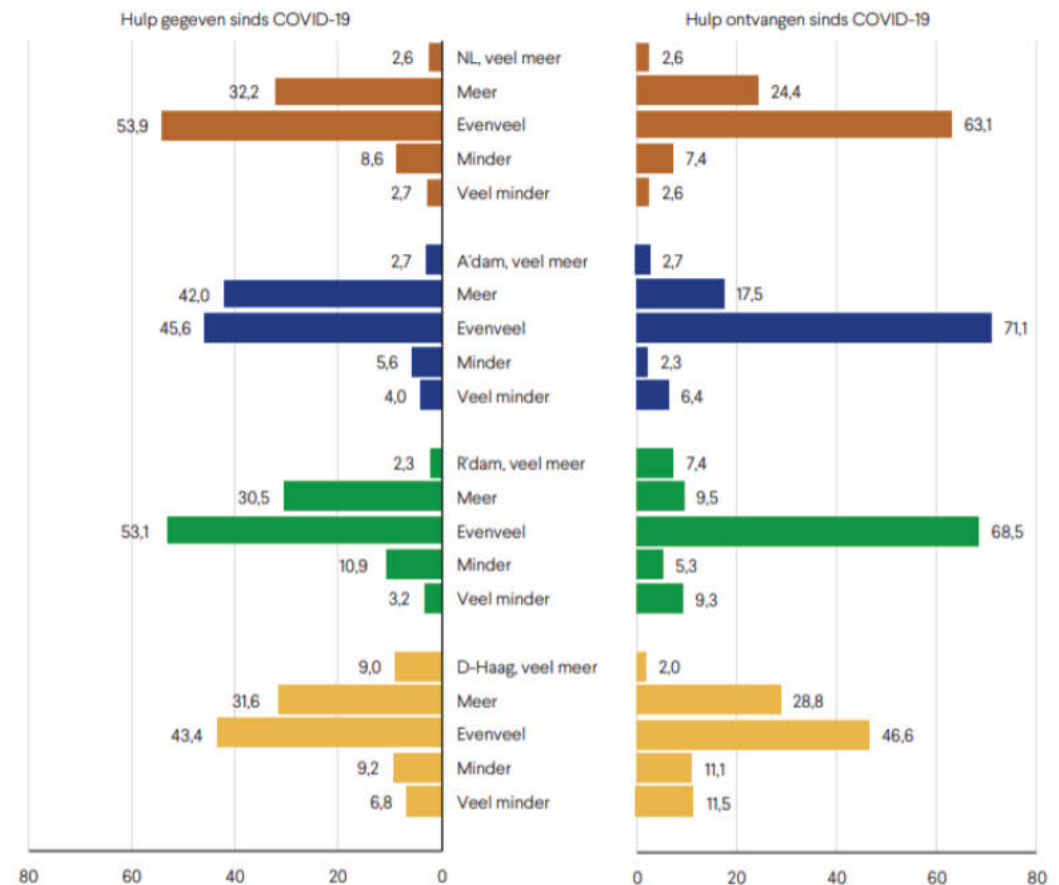

Bron: https://www.impactcorona.nl/wp-content/uploads/2020/10/Rapport-Heropeningsamenleving_Definitief.pdf

2c Samenleving (5): Naleving Corona maatregelen

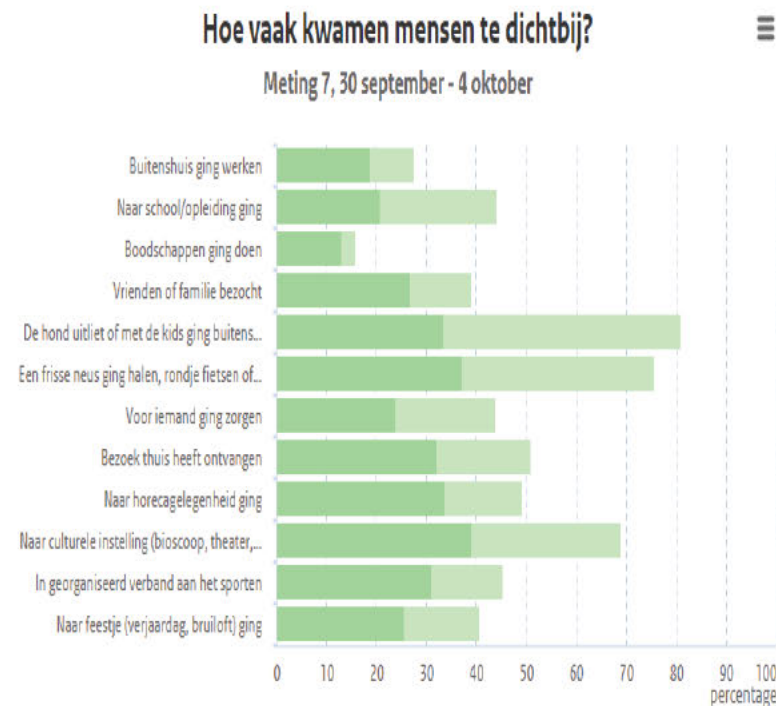
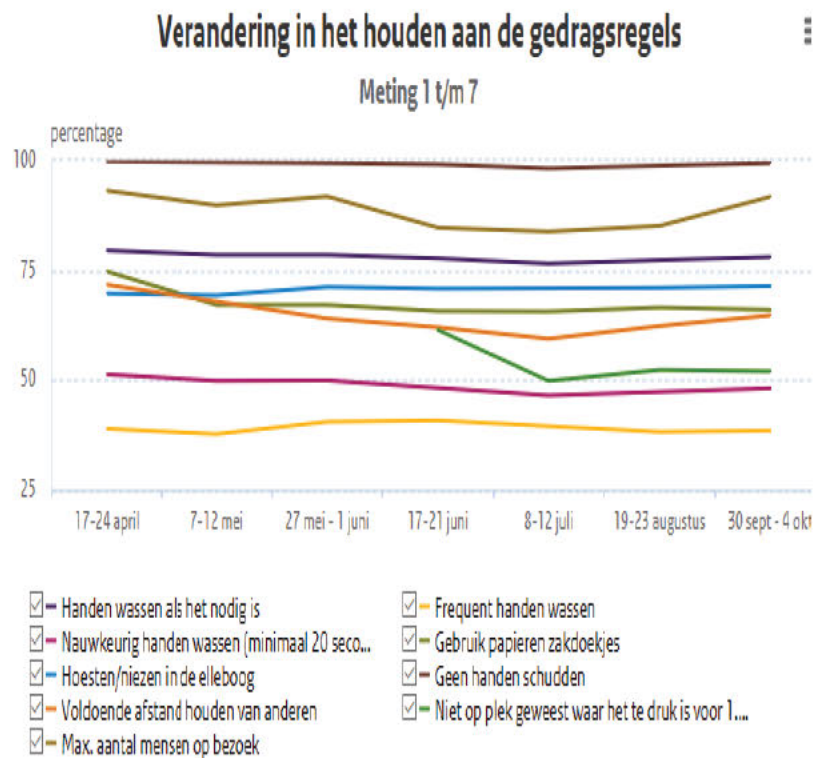

2d. Positieve effecten (1): Milieu

- Wereldwijd veroorzaakt de coronacrisis dit jaar een terugval van zo'n 1,6 miljard ton CO₂-uitstoot. Dat is ruim 4 procent van de totale uitstoot, en daarmee de sterkste afname ooit.
- Die 4 procent is het gemiddelde over het hele jaar. Op het hoogtepunt van de maatregelen is de uitstoot nog een stuk lager. In China nam de uitstoot op het heftigste punt van de crisis zelfs af met 25 procent en is die nog altijd lager dan voor de uitbraak.
- In Nederland zou de crisis dit jaar een vermindering van bijna 20 miljoen ton CO₂ kunnen veroorzaken, vooral door de vermindering van het wegverkeer.
- De totale CO₂-uitstoot van Nederland is zo'n 200 miljoen ton per jaar, blijkt uit cijfers van het CBS.

(bron: website CarbonBrief)

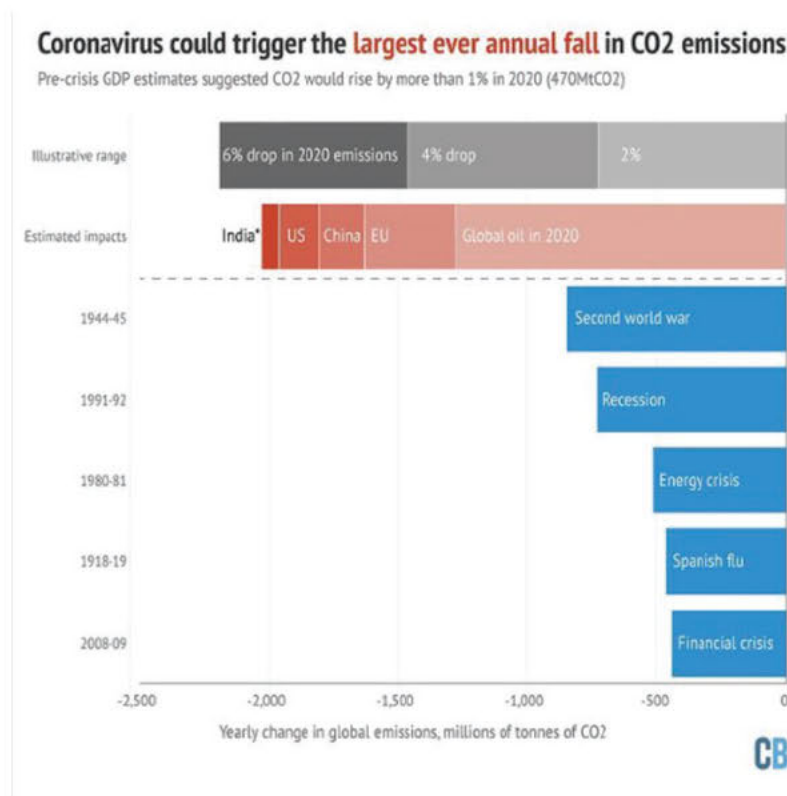

2d. Positieve effecten (2): efficiëntie en productiviteit

- De trend van digitalisering binnen het bedrijfsleven is door de pandemie versneld.
- Een grote meerderheid van bedrijven zegt verder dat ze meer efficiënt en veerkrachtig zijn geworden
- Een grote meerderheid van bedrijven denkt dat de productiviteit zal stijgen door de maatregelen die ze zelf hebben genomen.
- De pandemie leidt tot een ongekende disruptie waarop ondernemers wel moeten reageren. Hoewel nog veel bedrijven zullen omvallen, zullen bedrijven die overblijven er uiteindelijk operationeel beter voorstaan, met mogelijke hogere bedrijfsresultaten.

(bron: onderzoek ECB)

Chart C

How respondents saw the long-term effect of the pandemic on business aggregates

(percentage of respondents)

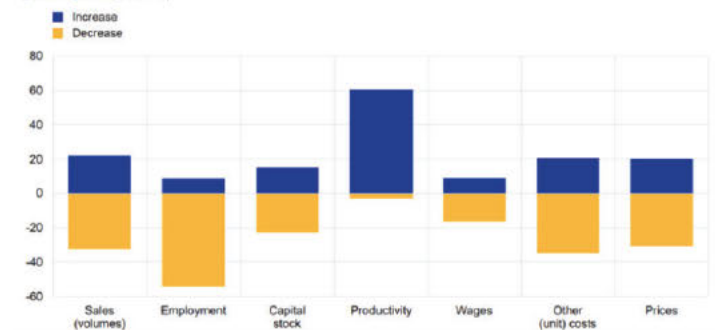

Notes: The survey question put to respondents was as follows – "Focusing on your own business/sector, how would you assess the overall long-term effects of the COVID-19 pandemic on the following?" Respondents could answer (i) increase, (ii) decrease, (iii) no change or (iv) don't know. In the chart, 'increase' is assigned a score of 1 and 'decrease' a score of -1.

Bron: ECB

2d. Positieve effecten (3): mentale gezondheid

- Maar naast meer angst, stress en (ernstige) somberheid ervaren mensen ook positieve effecten op hun mentale gezondheid.
- Mensen hebben tijdens de coronacrisis rust ervaren, hadden door meer thuiswerken minder reistijd en meer tijd met het gezin, en voelden meer verbondenheid met anderen.
- Verder zagen we positieve effecten bij heel specifieke groepen, zoals mensen met autisme. De maatregelen rond corona zorgen bij een deel voor minder prikkels, omdat het minder druk is en ze door thuiswerken minder last kunnen hebben van alle voor hen vaak lastige sociale momenten.

(bron: www.volksgezondheidtoekomstverkenning.nl/c-vtv)

Positief



Ervaren rust



Minder reistijd



Meer gezinstijd

3. Toedeling effecten naar oorzaken

- a) Wat komt hoofdzakelijk door de virusverspreiding?

3a Gezondheid (1): directe gevolgen

GGD Meldingen positief geteste personen per dag vanaf 27 februari 2020

2020

Bron: RIVM

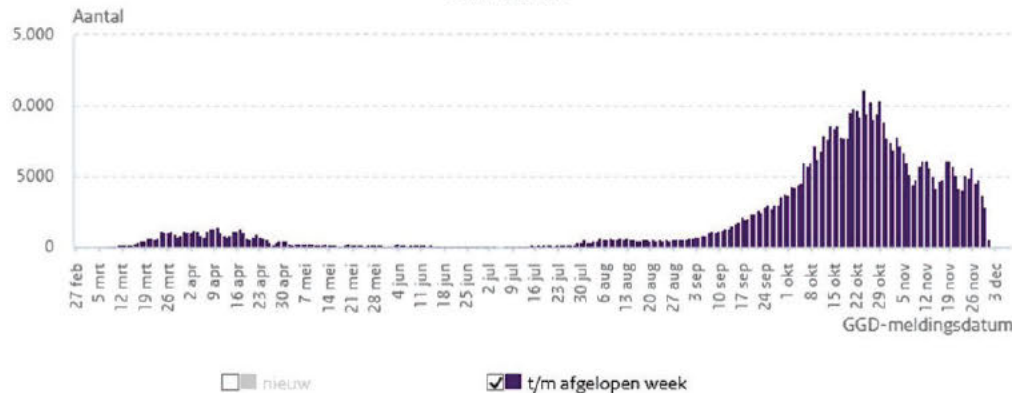

- Tijdens de eerste golf lag de ziektelast (in DALY's) van COVID-19 5 keer zo hoog dan bij een gemiddeld influenzaseizoen. Wanneer de tweede golf en patiënten bij wie niet officieel corona is vastgesteld meegerekend worden ligt dit aantal hoger.

- Een mogelijk gevolg van COVID-19 is dat er nieuwe patiëntgroepen ontstaan die met langdurige klachten kampen, onder meer post-intensive care syndroom (PICS).
- Door tijdelijke kunstmatige beademing kan op lange termijn longklachten extra opleveren.
- Ook bij patiënten met een milde vorm van COVID-19 kunnen klachten als vermoeidheid, hoofdpijn en hartkloppingen lang aanhouden.

Bron: <https://www.rivm.nl/coronavirus-covid-19/grafieken>

In ziekenhuis opgenomen patiënten vanaf 27 februari 2020

Bron: NICE

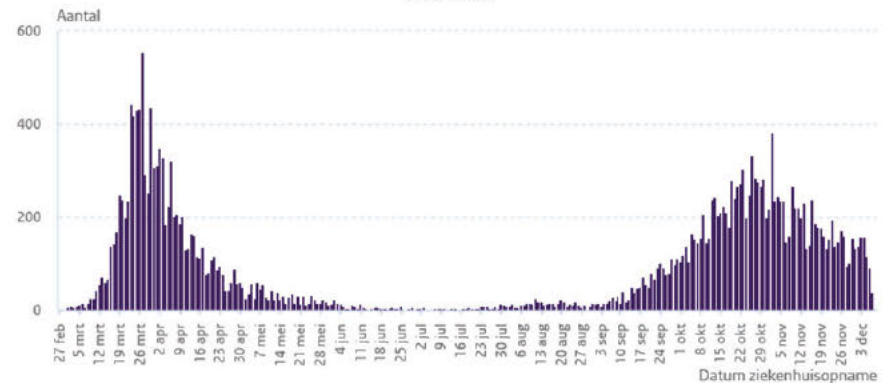

3a Gezondheid (2): sterfgevallen per week

- Per week overlijden gemiddeld 2.900 mensen. In de winter overlijden doorgaans meer mensen dan in de zomer. Hogere sterfte in de winter valt vaak samen met een periode van griep en/of kou.
- In 2020 overleden er tot half maart net iets minder mensen per week dan in 2019. Er was in de eerste weken van 2020 geen griep van betekenis en het was ook niet bijzonder koud.
- Vanaf week 12 (16 maart tot en met 22 maart) nam het aantal overledenen toe. In week 14 (30 maart tot en met 5 april) werd een piek bereikt van bijna 5 100 overledenen. De stijging viel samen met het begin van de COVID-19-epidemie. Na de piek in week 14 nam het aantal sterfgevallen af.
- Na week 20 (11 mei tot en met 17 mei) bleef de sterfte iets lager dan wat je voor deze tijd van het jaar zou verwachten. Tijdens de hittegolf in week 33 (10 tot en met 16 augustus) nam de sterfte toe. Ook in week 34 (17 tot en met 23 augustus) overleden iets meer mensen vanwege de hitte. Daarna daalde de sterfte weer.
- Vanaf week 39 (21 tot en met 27 september) neemt de sterfte echter weer toe. Dit valt samen met de opkomende tweede golf van de corona-epidemie in Nederland.

Bron: CBS (2020), <https://www.cbs.nl/nl-nl/faq/corona/medisch/hoeveel-sterfgevallen-zijn-er-per-week->

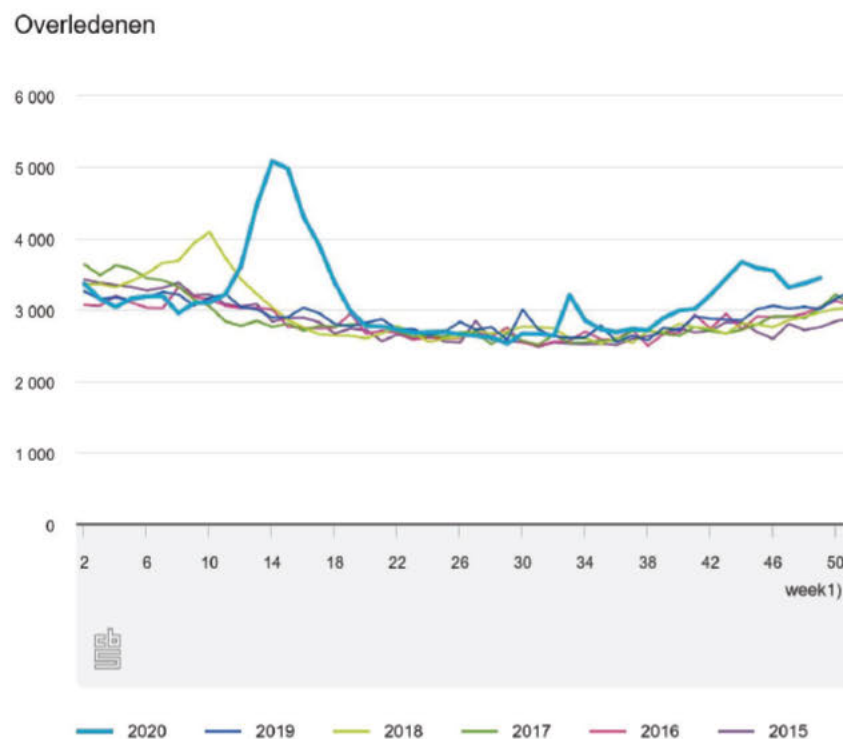

1) Om alleen volledige weken te tonen zijn weeknummers 1, 52 en 53 niet opgenomen.

3a Gezondheid (3): reguliere zorg

- Reguliere zorg is afgeschaald en vermeden
- Huisartsenposten zagen in de maart een terugval in zorggebruik van ongeveer 30% tov voorgaande jaren.
- Het aantal verwijzingen naar het ziekenhuis nam af (van 100.000 in de week voor de eerste coronamaatregelen naar 39.000 verwijzingen in week 12, 26.000 in week 13 en 28.000 in week 14).
- Het aantal kankerdiagnoses in de periode maart-mei 2020 lag circa 20-25 procent lager dan in de eerste twee maanden van dit jaar.
- De bevolkingsonderzoeken naar darmkanker, borstkanker en baarmoederhalskanker zijn in maart 2020 tijdelijk gestopt. Dankzij bevolkingsonderzoeken voor borst-, baarmoederhals- en darmkanker worden deze ziekten sneller ontdekt. Voor borstkanker en baarmoederhalskanker wordt elk jaar voorkomen dat respectievelijk 1.000 en 250 mensen hieraan overlijden. Bij darmkanker zullen op termijn jaarlijks 2.500 sterfgevallen worden voorkomen.
- Een terugval in aantal transplantaties in april tot 27 procent van het te verwachten maandelijkse aantal transplantaties.
- Het aantal patiënten dat in maart en april 2020 een spoedeisende hulppost (SEH Spoedeisende hulp) bezocht daalde met bijna 40 procent ten opzichte van dezelfde periode in 2019.
- Mondzorg was in week 16 van 2020 gedaald tot 19 procent van het niveau van dezelfde periode in 2019.
- Operaties zijn af- of uitgesteld. Dit betrof vooral de minder dringende zorg, de acute zorg kon grotendeels wel geleverd worden. Uitstel van minder acute zorg zorgt echter ook voor veel potentieel gezondheidsverlies.

Bron: <https://www.volksgezondheidtoekomstverkenning.nl/c-vtv>

3. Toedeling effecten naar oorzaken

b) Wat komt hoofdzakelijk door contactmaatregelen?

3b Gezondheid (1): mentale gezondheid

- Mentale gezondheid is verslechterd direct na de uitbraak
- Eenzaamheid is hier ook van belang, naast angst voor het virus. Van eenzaamheid is sprake bij specifieke groepen ouderen, jongeren, lager opgeleiden en lage inkomens
- Aantal verwijzingen naar GGZ nam direct na de eerste golf af van 25 voor specialistische GGZ tot zelfs 80% voor jeugd-GGZ
- Sommige mensen ervaren meer rust door thuiswerken, bijvoorbeeld doordat de combinatie bij zorg makkelijker is te organiseren



Bron: <https://www.volksgezondheidtoekomstverkenning.nl/c-vty>

3b Gezondheid (2): leefstijl

- Leefstijl van Nederlanders is veranderd
- Minder sport, meer eten, meer roken
- Verwachting is meer overgewicht door deze crisis
- 53% van volwassenen is minder gaan bewegen en 13 % juist meer
- Alcohol is gelijk gebleven bij 77 %, slechts 6% kocht meer alcohol



Bron: <https://www.volksgezondheidtoekomstverkenning.nl/magazine#gezondheid>

3b Economie (1): impact op sectoren

Toegevoegde waarde naar bedrijfstak (volume)

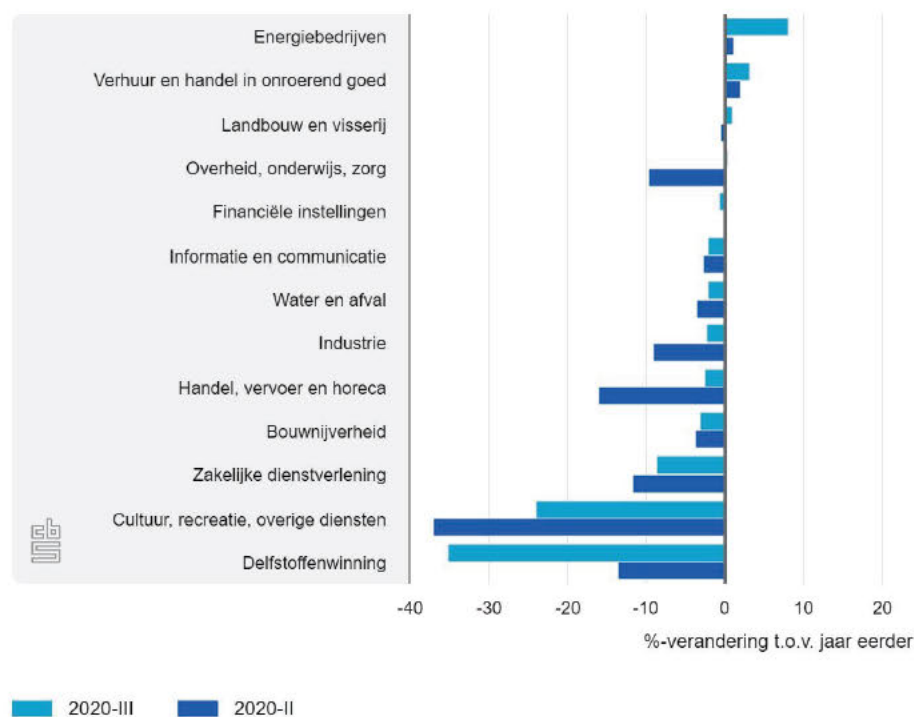

- De productie van de bedrijfstak cultuur, recreatie, sport en overige diensten was in het derde kwartaal bijna 24 procent lager dan een jaar eerder
- De productie van de totale zakelijke dienstverlening lag 8,5 procent lager dan een jaar eerder
- De productie van de zorg groeide in het derde kwartaal weer iets

Bron: CBS (<https://www.cbs.nl/nl-nl/nieuws/2020/46/economie-veert-deels-terug-met-groei-van-7-7-procent-in-derde-kwartaal-2020>)

3b Economie (2): horeca

Ontwikkeling logiesverstreking (seizoengecorrigeerd), 3e kwartaal

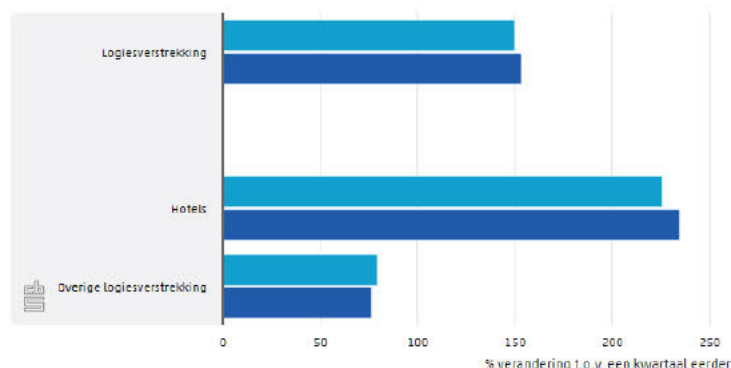

Omzet Volume (voor prijsontwikkeling gecorrigeerde omzet)

Ontwikkeling eet- en drinkgelegenheden (seizoengecorrigeerd), 3e kwartaal

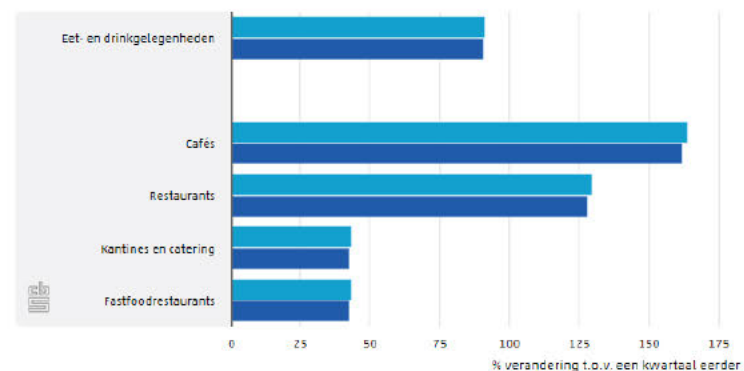

Omzet Volume (voor prijsontwikkeling gecorrigeerde omzet)

Ontwikkeling horeca (seizoengecorrigeerd)

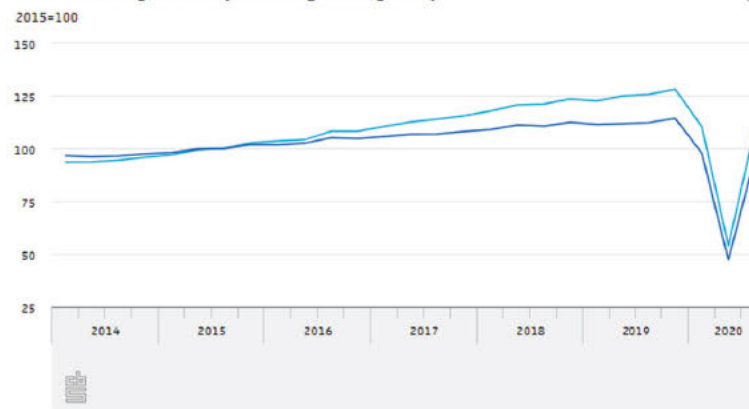

Omzet Volume (voor prijsontwikkeling gecorrigeerde omzet)

Vooruitzicht

- Vijf- tot zeshonderd horecabedrijven gaan in 2021 failliet, voorspelt het ING Economisch Bureau.
- Nederlandse horeca heeft na 2009 laten zien binnen een aantal jaar terug te kunnen komen op het oude niveau.
- Binnen de horeca werken veel ZZP'ers, flexwerkers en jongeren die hierdoor op de korte termijn harder door geraakt worden.

3b Economie (3): evenementenbranche

- De branche omvat ruim 100.000 werkplekken (waarvan 32.000 ZZP'ers) en een directe jaaromzet van € 7,4 miljard.

Vooruitzicht:

- Ondernemers in sectoren met flexibel personeelsbestand zijn sneller in staat om een crisis te overleven
- Evenementenbranche heeft lange voorbereidingstijd nodig om weer op stoom te komen. Wanneer men begin 2021 geen perspectief heeft, is plannen van evenementen in en na de zomer niet mogelijk.
- Online evenementen zijn meer in opkomst, cijfers zijn hier nog niet voor te geven. Maar het is een nieuwe markt die potentieel heeft.

3b Economie (4): Sportsector en bewegen

Economie

- Tegemoetkoming Vaste Lasten: sportscholen en fitnesscentra in totaal € 7.083.996 tot nu toe (loopt nog tot eind januari), omzetsderving fitness 45% en sportschool 53%.
- Sportscholen hebben tijdens de coronatijd veerkracht laten zien door online en buiten lessen aan te bieden. Omzet door lidmaatschapsverlies is hierdoor minder gedaald dan was te verwachten bij sluiting.
- Sportverenigingen hebben het zwaar, ook door gemiste inkomsten vanuit de kantines en verhuur van de zalen. Ze zijn veelal afhankelijk van leden en vrijwilligers en mogelijk steun gemeenten.

Beweging

- In april 2020 hadden sportactiviteiten van kinderen in de basisschoolleeftijd een terugval in sportactiviteiten van 50% en middelbare schoolleeftijd van 15%. Ook ouderen zijn minder gaan sporten, cijfers zijn hier niet van te schatten i.v.m. verplaatsten naar buitensporten.
- Met name kwetsbare groepen zijn hard geraakt in hun sport- en beweegdeelname. Zij moeten relatief veel belemmeringen overwinnen om te sporten en actief te bewegen.
- Daar komt nog eens bij dat ouderen en chronisch zieken tot de 'risicogroepen' behoren die lange tijd aan huis gekluisterd waren.
- Onder volwassenen is de afname in bewegen het grootst bij thuiswerkers, die tijdelijk geen actief woon-werkverkeer meer hebben.

3b Economie (5): musea, theaters en dieren- en attractieparken

Analyse

- Door de grote steun vanuit overheid (incl. gemeenten en provincies) wordt de culturele sector en dierentuinen in stand gehouden.
- Steun voor de culturele sector is erg afhankelijk van het politieke klimaat. Een volgend kabinet kan minder “cultuur vriendelijk” zijn.
- Het blijkt dat 27% van de ZZP’ers binnen deze sector denkt aan omscholing. Dit zullen ze naar verwachting niet op korte termijn doen, omdat de huidige en toekomstige financiële steun mogelijk voldoende perspectief geeft voor de toekomst

Verwachting

- Het is de verwachting dat buitendoorstroomlocaties weer op het oude niveau van voor de crisis gaan komen. Voor de cultuursector is het op dit moment zo dat de overheid, ook op lokaal niveau, er alles aan doet om de sector te behouden zoals hij nu is. Het belang van de cultuursector in zijn geheel voor Nederland is hierbij leidend. Of dit bij een volgend kabinet ook zo prominent op de agenda staat is nog niet bekend.

3b Economie (6): zakelijke dienstverlening

Omzet zakelijke dienstverlening

% verandering t.o.v. een jaar eerder

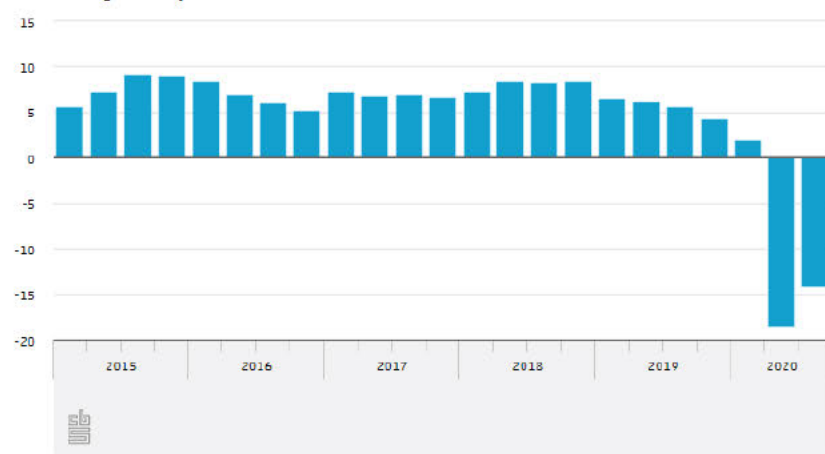

Bron: www.cbs.nl

Omzet zakelijke dienstverlening, 3^e kwartaal 2020

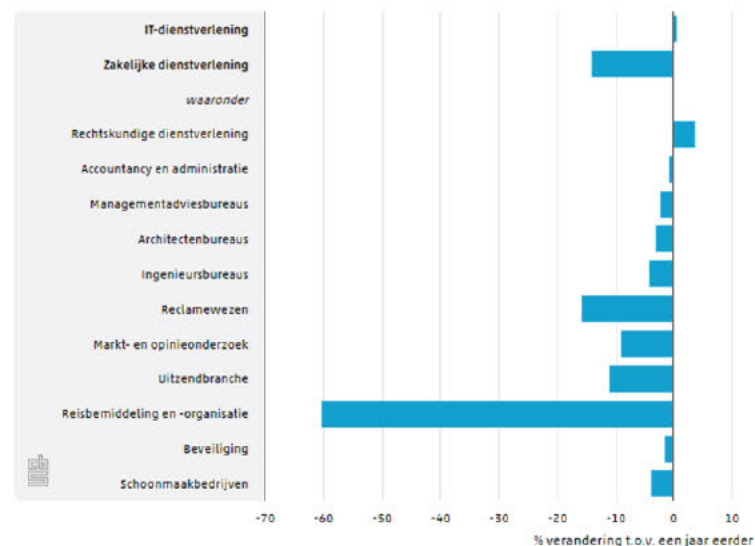

De omzet van de zakelijke dienstverlening was in het derde kwartaal van 2020 14,1 procent lager dan in hetzelfde kwartaal een jaar eerder. Vergeleken met een kwartaal eerder, toen de omzet met 18,5 procent daalde, heeft de markt zich iets kunnen herstellen. Met name de reisbranche met een omzetzak van 60,4 procent zorgt ervoor dat het herstel beperkt blijft.

3b Economie (7): ZZP'ers

- Nederland telde in 2019 1,1 miljoen zelfstandigen zonder personeel (zzp'ers). Het gaat hierbij om personen waarvoor een werkkring als zelfstandige de hoofd baan is. Hun aantal is de afgelopen jaren voortdurend gestegen. Als ook mensen worden meegeteld waarvoor zzp-schap een bijverdienste is, dan ligt dit aantal nog hoger. In 2018 hadden 1,5 miljoen personen inkomsten als zzp'er; voor 940 duizend was het hun belangrijkste inkomensbron. De groep zzp'ers is zeer divers en ze werken in alle bedrijfstakken. Ze zijn relatief vaak 45-plus en mannen zijn oververtegenwoordigd. (Bron: www.cbs.nl)
- Omvangrijke steunmaatregelen en het herstel in het derde kwartaal hebben de oploop van de werkloosheid beperkt. Desalniettemin is de oploop in het werkloosheidspercentage tussen maart en oktober met 1,4%-punt de grootste stijging deze eeuw. Vooral jongeren, werknemers met een flexibel arbeidscontract en zzp'ers zijn geraakt. De neergang op de arbeidsmarkt concentreert zich in de private dienstverlening. (Bron: www.cpb.nl)

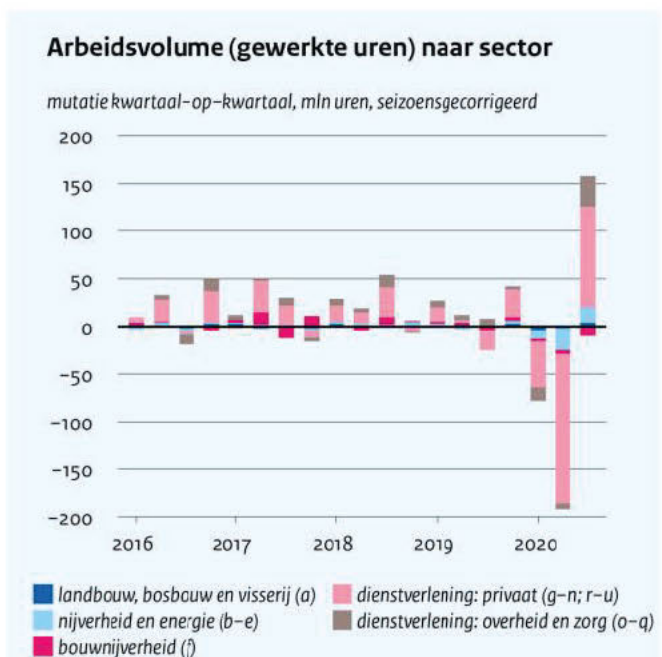

Bron: www.cbs.nl

3b Economie (7): overheidsfinanciën

- Contactbeperkende maatregelen hebben een effect op overheidsfinanciën via verschillende kanalen:
 - I. **Automatische stabilisatie:** Economische krimp leidt via lagere belastinginkomsten (inkomstenkant) en hogere uitgaven aan sociale zekerheid (uitgavenkant) tot verslechtering begrotingstekort.
 - II. **Discretionair beleid (o.a. steun- en herstelpakketten):** De maatregelen ter ondersteuning van banen en inkomens verslechteren het begrotingstekort en leiden tot een toename van overheidsschuld.
- Volgens de meest recente CPB-raming (december 2020) komt de overheidsschuld in **2025 ruim 150 miljard hoger** uit dan in de laatste raming voorafgaand aan corona (maart 2020).

In miljarden euro's	2025
EMU-schuld 2025 CEP20 (maart)	399
EMU-schuld 2025 novemberraming	553
Toename EMU-schuld	154

I. Automatische stabilisatie: uitgavenkant

- Aan de **uitgavenkant** zullen de effecten van contactbeperkende maatregelen vooral te merken zijn bij de bestedingen van consumenten, die minder mogelijkheden hadden om geld uit te geven. De onzekerheid zal ook doorwerken in de bedrijfsinvesteringen.
- Het effect van de maatregelen is lastig te isoleren: onzekerheid over het virus zelf heeft uitwerking op beslissingen van consumenten en Nederland wordt als open economie ook geraakt door maatregelen in andere landen.
- Onderstaande tabel laat zien dat in een eerste voorlopige berekening dat het maximale effect van de contactbeperkende maatregelen aan de uitgavenkant op automatische stabilisatoren € **14,4 miljard** bedraagt.

Effect <u>contactbeperkende maatregelen</u> op automatische stabilisatoren in miljarden euro's	2020
Maximaal effect consumptie	9,7
Maximaal effect bedrijfsinvesteringen	4,7
Totaal maximaal effect	14,4
Conservatieve schatting effect consumptie	4,9
Conservatieve schatting effect investeringen	1,2
Totaal	6,0

I. Automatische stabilisatie: inkomstenkant

- Aan de **inkomstenkant** leiden een terugval in consumptie, investeringen en inkomens tot lagere belasting- en premieontvangsten.
- Ook aan de inkomstenkant geldt dat het effect van de maatregelen lastig is te isoleren.
- In totaal zijn de belastinginkomsten **€10,7 miljard** lager uitgevallen dan zonder covid het geval zou zijn geweest.
- N.b.: de discretionaire maatregelen t.b.v. belastinguitstel zijn hierin niet meegenomen (want onderdeel steunpakket; zie volgende slide).

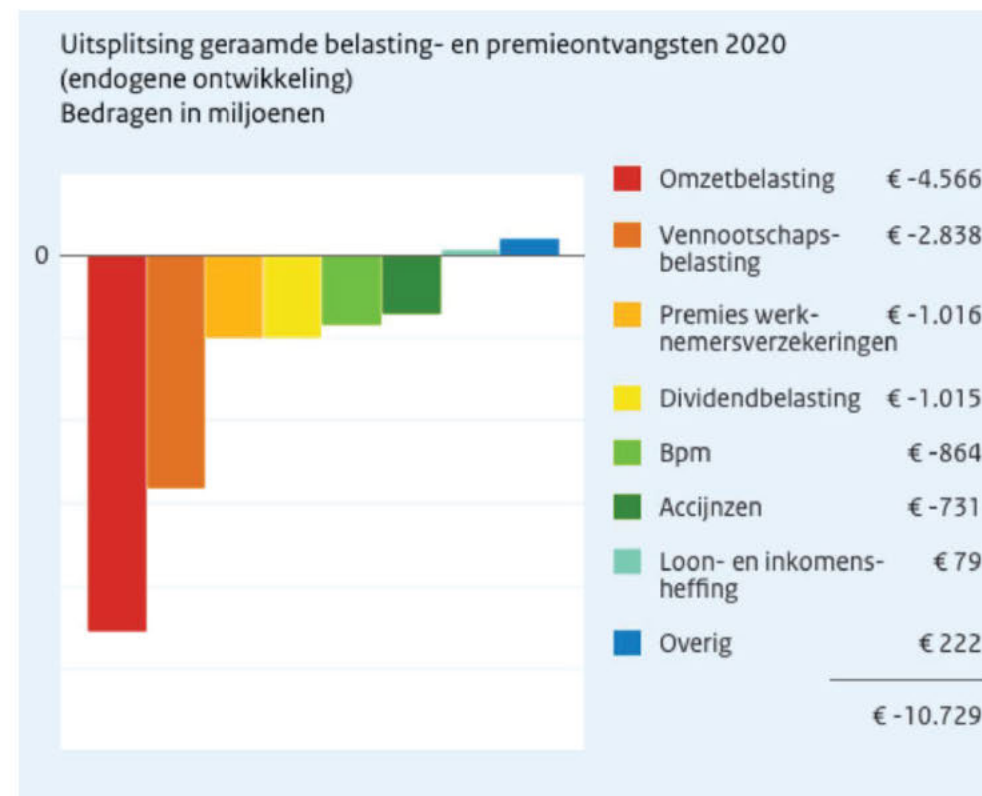

II. Steun- en herstelpakketten leggen grootste beslag op overheidsfinanciën

- De steun- en herstelpakketten kosten de schatkist vooralsnog bijna €65 miljard voor de aankomende twee jaar, een bedrag dat Nederland normaal gesproken jaarlijks ongeveer uitgeeft aan infrastructuur, OCW en defensie samen.
- Een groot deel hiervan betreft steunmaatregelen NOW, Tozo en TVL. Het gebruik van deze steunmaatregelen ademt mee met de economische situatie.

in miljarden euro's	2020	2021	Totaal
EMU-relevante uitgaven	29,1	22,3	51,5
Fiscale maatregelen	4,4	-3,0	1,4
Totaal EMU-relevant Najaarsnota	33,6	19,3	52,8
Niet EMU-relevante uitgaven (leningen)	2,4	0,2	2,6
Belasting uitstel	12,6	-3,8	8,8
Totaal wel en niet EMU-relevant	48,5	15,7	64,2

Uitgavenmaatregelen in miljarden euro's	2020	2021	Totaal
NOW	13,6	8,6	22,1
Tozo	2,8	0,6	3,3
TVL/TOGS	2,1	1,9	4,1
Overig	10,7	11,3	22,0
Totaal	29,1	22,3	51,5

Implicaties

- De **uitgangpositie is goed** door opgebouwde buffers in de afgelopen jaren. De overheidsschuld bedroeg in 2019 ongeveer 49% van het bbp.
- In het **meest donkere scenario** van het CPB (nieuwe golven van besmettingen + vaccins die niet voldoende beschikbaar zijn of niet goed werken) loopt de overheidsschuld op tot 63,6% van het bbp in 2021.
- De **houdbaarheidsrisico's** van de Nederlandse schuld zijn **zeer beperkt**. De euro geldt als reservemunt en de schuld van Nederland ligt ver onder het eurozonegemiddelde. Het effect op het houdbaarheidssaldo is beperkt door het incidentele karakter van de uitgaven.
- Momenteel zijn de kosten van extra schuld laag. Echter moeten deze **middelen in de toekomst worden terugbetaald** (toekomstige generaties zijn de dupe van een hogere staatsschuld).
- De middelen die nu worden aangewend om de economie te ondersteunen als gevolg van contactbeperkende maatregelen hadden ook anders kunnen worden ingezet (**opportunity costs**).

3b Onderwijs (1): verband schoolsluiting en leerprestaties - 1

Effecten van de lockdown voor vijf vakken in groep 1 t/m 7, uitgedrukt in effect size

FIGUUR 1

Daling toetspunten ten opzichte van de standaarddeviatie in 2020

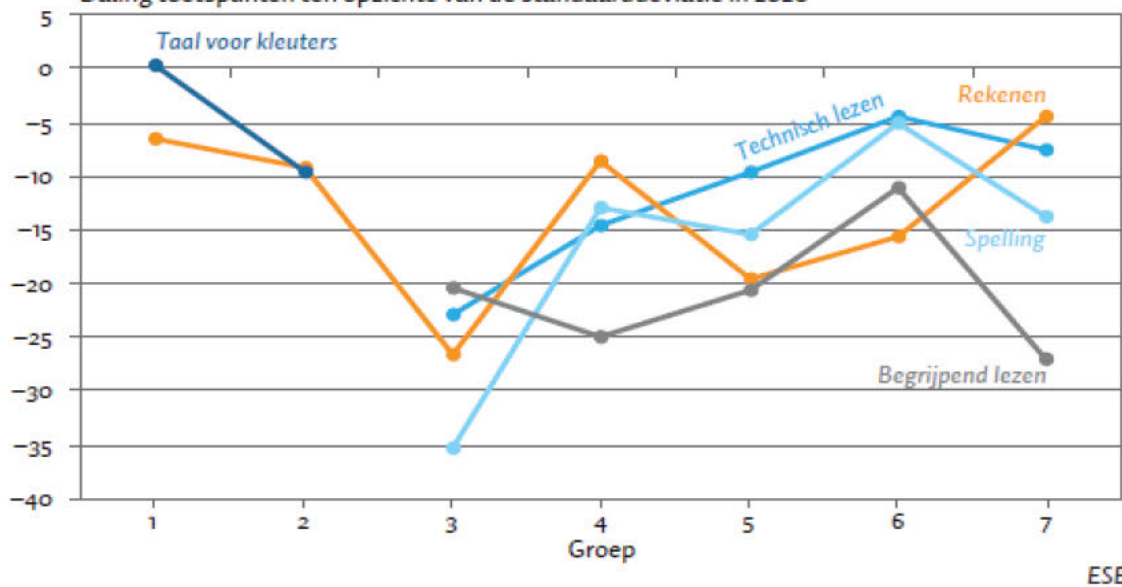

- Er zijn flinke onderwijsachterstanden opgelopen in het basisonderwijs gedurende de lockdown. In veel gevallen is een aanzienlijk deel van de normale leergroei in de twee maanden van de lockdown niet gerealiseerd.
- Vooral in groep 3 zijn de negatieve effecten groot. In de kleutergroepen is het effect veel kleiner en ook in de hogere groepen wordt een lager effect gevonden.
- Als het negatieve effect wordt vergeleken met de gemiddelde jaarlijkse leergroei, dan stijgt het effect juist in hogere groepen.
- Vooral voor begrijpend lezen is het effect in vergelijking met de leergroei zeer groot in de hogere groepen.
- Er is in veel gevallen geen verband gevonden tussen het niveau van de leerling en de invloed van de lockdown op de toetscijfers.

Bron: Meshcheriakova e.a., Schoolprestaties Limburgse basisschoolleerlingen door eerste lockdown flink geraakt, ESB, december 2020

3b Onderwijs (2): verband schoolsluiting en leerprestaties - 2

Andere onderzoeken laten vergelijkbare conclusies zien:

- **1 uur geen les staat grofweg gelijk aan 1 uur leerverlies.** Nederlandse basisschoolleerlingen hebben tijdens de sluiting in het voorjaar weinig tot geen progressie hebben geboekt. Het leerverlies is ongeveer 3 procentpunten of 0,08 standaarddeviaties. Leerverlies is met name het geval voor kinderen van laagopgeleide ouders. (Bron: Engzell e.a., Learning Inequality During the Covid-19 Pandemic, SocArXiv, 2020)
- **Leergroei bij leerlingen tijdens het afstandsonderwijs was minder dan andere jaren.** Geen verschillen tussen schoolinstellingen met hoge en lage achterstandscore. (Bron: Cito, Het effect van afstandsonderwijs op leerresultaten in het PO, november 2020)
- **30% van de schoolleiders vreest blijvende achterstanden.** Scholen schatten dat gemiddeld 12% van de leerlingen extra hulp nodig heeft om de achterstand in te halen. Achter dit gemiddelde gaan grote verschillen schuil: op sommige scholen gaat het om meer dan 30% van de leerlingen. (Bron: Bron: Onderwijsinspectie, COVID-19-monitor: primair onderwijs – derde meting, 2020)
- **Gebrek aan fysiek persoonlijk contact resulteert in een demotivatie om actief te participeren in leeractiviteiten** (JRC Technical Report, 2020)
- **Twaalf werken les vanaf huis resulteert in 6% minder kennis** (VOXEU, 2020b)
- **COVID-19 kan resulteren in een verlies van 0,3 tot 0,9 jaar aan onderwijs van kwaliteit** (World Bank Group, 2020)

NB: Onderzoek toont aan dat 10 dagen extra educatie test scores op het gebruik van hun kennis significant verhogen (VOXEU, 2020b)

3b Onderwijs (3): niet doorgaan eindtoets groep 8

- Het niet doorgaan van de eindtoets als Covid-maatregel heeft geleid tot lagere adviezen, waardoor het afgelopen cohort groep-8 kinderen ook lager zijn geplaatst dan eerdere niet door Covid beïnvloede cohorten.
- Deze maatregel heeft vooral nadelig uitgekapt voor kinderen met een lagere sociaaleconomische achtergrond.
- De lagere adviezen en lagere plaatsing zal zich mogelijk gaan doorvertalen in lagere behaalde diploma's in het voortgezet onderwijs en als gevolg daarvan in lagere bereikte vervolgniveaus, met negatieve consequenties voor de inkomens van de getroffen cohorten.

Bron: DUO, Rapport wegvallen eindtoets, 2020

Disclaimer: alhoewel de eindtoets dit schooljaar door gaat, is het goed mogelijk dat adviezen ook dit schooljaar lager zullen zijn door leerverlies in groep 7 (vorig schooljaar) en 8 (dit schooljaar) van het huidige groep-8 cohort, met nadelige gevolgen voor hun vervolgloopbanen in het voortgezet onderwijs.

3b Onderwijs (4): monetisatie impact sluiting basisscholen voorjaar

- **Sluiting van basisscholen in het voorjaar zou structureel € 320 mln. kosten.**
Toelichting: Een maatregel in het PO die 0,08 standaard deviatie aan leerwinst oplevert, heeft een structureel inkomenseffect van 0,09 procent van de macro-loonsom (Bron: CPB, Kansrijk Onderwijsbeleid, 2020). Macro-loonsom in 2018 was € 369 mrd.
- **1/3 jaar gemist onderwijs komt voor Nederland neer op structureel € 12 mrd. lager BBP**
Toelichting: onderzoek toont aan dat scholieren in de klassen 1-12 (groep 1 basisschool tot klas 4 middelbare school) die getroffen zijn door de sluitingen (omvang: 1/3 schooljaar), gedurende hun hele leven ongeveer 3 procent lager inkomen kunnen verwachten. Dit betekent 1,5% lager jaarlijks BBP (Bron: OESO, The economic impacts of coronavirus covid-19 learning losses, 2020). Het BBP van Nederland was € 812 mrd. in 2019.

3b Onderwijs (5):

Het opstarten van onderwijs na een lockdown vereist grote inzet van docenten

Heeft de school na de zomervakantie acties ondernomen om in beeld te krijgen waar leerlingen staan in hun ontwikkeling?

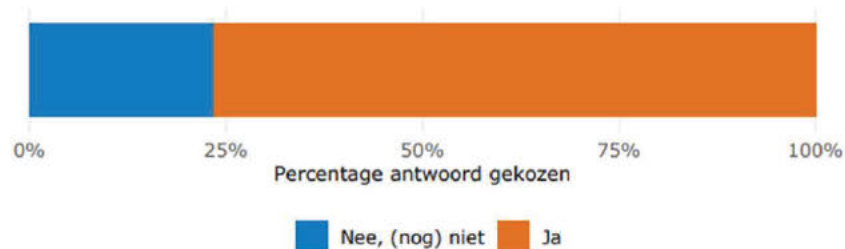

n = 120

Heeft de school na de zomervakantie nieuwe maatregelen genomen voor specifieke groepen leerlingen?

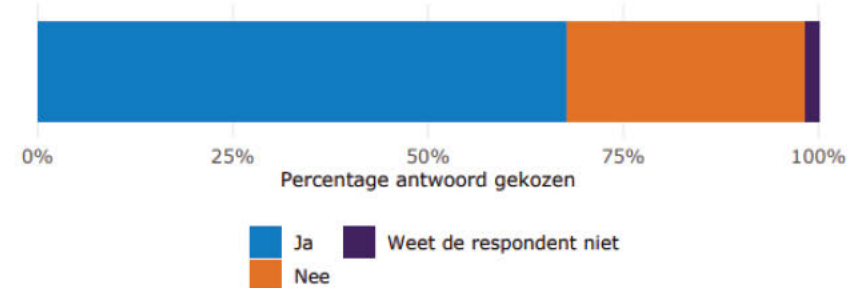

n = 118

Bron: <https://www.onderwijsinspectie.nl/onderwerpen/afstandsonderwijs-tijdens-covid-19/documenten/publicaties/2020/11/24/covid-19-monitor-po-derde-meting>

3b Onderwijs (6): diverse aanpak scholen in EU

- In Europa hebben België, Italië, Zwitserland en Spanje tijdens de tweede golf de basisscholen en het voortgezet onderwijs (grotendeels) opengehouden. Zweden heeft de scholen gedurende de crisis nooit gesloten.

School closures during the COVID-19 pandemic, Jul 1, 2020

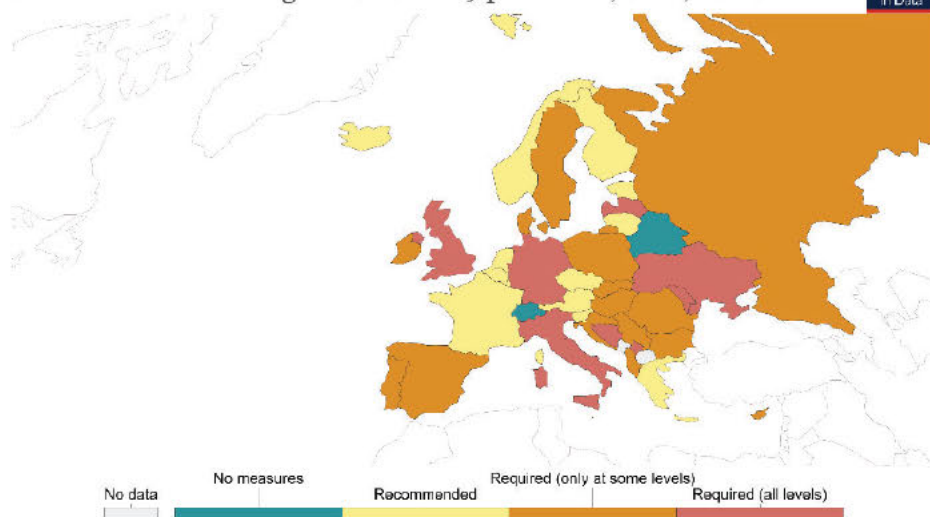

Source: Hale, Webster, Petherick, Phillips, and Kira (2020). Oxford COVID-19 Government Response Tracker – Last updated 2 February, 03:00 (London time)
Note: There may be sub-national or regional differences in policies on school closures. The policy categories shown may not apply at all sub-national levels. A country is coded as 'required closures' if at least some sub-national regions have required closures.
OurWorldInData.org/coronavirus • CC BY

School closures during the COVID-19 pandemic, Feb 1, 2021

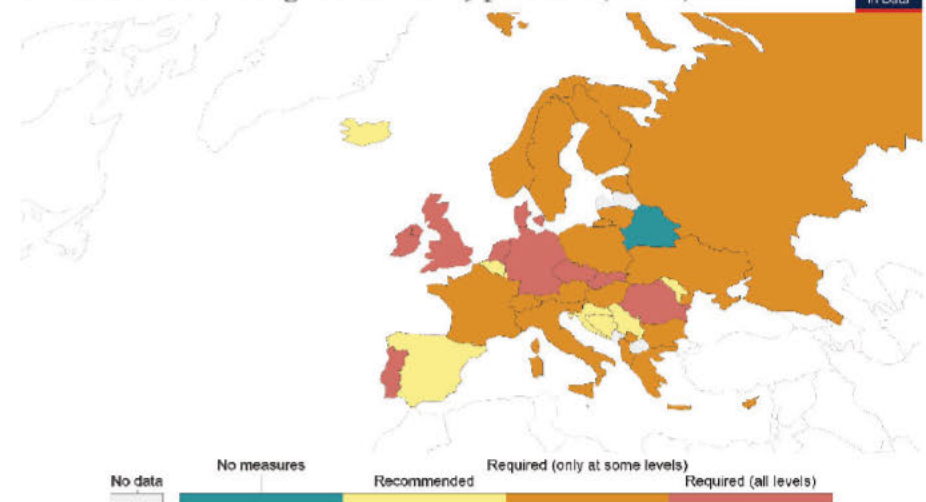

Source: Hale, Webster, Petherick, Phillips, and Kira (2020). Oxford COVID-19 Government Response Tracker – Last updated 2 February, 03:00 (London time)
Note: There may be sub-national or regional differences in policies on school closures. The policy categories shown may not apply at all sub-national levels. A country is coded as 'required closures' if at least some sub-national regions have required closures.
OurWorldInData.org/coronavirus • CC BY

3b Samenleving (3): kwetsbare jongeren

De grootste zorgpunten bij kwetsbare jongeren:

- Het wegvallen van school of dagbesteding en daarmee het ontbreken van dagstructuur met als gevolg verveling, angst, verergering van verslavingsproblematiek, agressie en eenzaamheid (59%)
- Het uit het zicht raken van jongeren (54%);
- Escalatie in een onveilige thuissituatie (48%)

Bron: MEE NL

Hoe kom je in contact?
Werkelijk in gesprek
gaan is slecht mogelijk
met beeldbellen.

Ambulant begeleider

De groep die
onzichtbaar is en
geen hulp vraagt.

Office manager

Het emotionele
welzijn van jongeren
in gesloten instellin-
gen en dat van hun
ouders.

Trainer/
ervaringskundig ouder

Verborgen eenzaamheid, problemen thuis en
geen mogelijkheid die te ontvluchten.

Buurtwerker

Dat ze vereenzamen,
niet weten wat ze
moeten doen en daar-
om het verkeerde pad
op gaan.

Onderwijsassistent

Dat ze geen of weinig
structuur hebben.
Dat maakt de kans op
bijvoorbeeld game-
verslaving groter.

Projectleider

Dat jongeren niet om
kunnen gaan met
deze vrijheden en
zo overlopen in hun
emoties.

Senior begeleider

Jongeren raken
uit zicht en raken
mogelijk ook de
motivatie om
begeleiding te
accepteren kwijt.

Persoonlijk begeleider

Dat er te weinig
mogelijkheden zijn
op de arbeidsmarkt;
participeren wordt
moeilijker.

Jobcoach

Het goed zicht krijgen
op de veiligheid van
jongeren, zowel in
de thuissituatie als
daarbuiten.

Gezinsmanager

3b Samenleving (8): eenzaamheid

- De contactbeperkende maatregelen leiden voor bepaalde mensen tot (meer) eenzaamheid.
- Eenzaamheidsstatistieken van voor de lockdown zijn slechts beperkt bruikbaar, omdat groepen die voor de coronacrisis een actief sociaal leven hadden mogelijk extra worden geraakt.
- Anderzijds is het denkbaar dat mensen die al vatbaar waren voor eenzaamheid, door de contactbeperkende maatregelen verder vereenzamen.
- De cijfers over 2019 tonen een wisselend beeld:
 - Emotionele eenzaamheid komt het meest voor bij alleenstaanden en ouderen
 - Sociale eenzaamheid komt het meest voor bij alleenstaanden en mensen boven de 35 jaar.

Bron: <https://www.cbs.nl/nl-nl/nieuws/2020/13/bijna-1-op-de-10-nederlanders-voelde-zich-sterk-eenzaam-in-2019>

Eenzaamheid naar positie in het huishouden, 2019

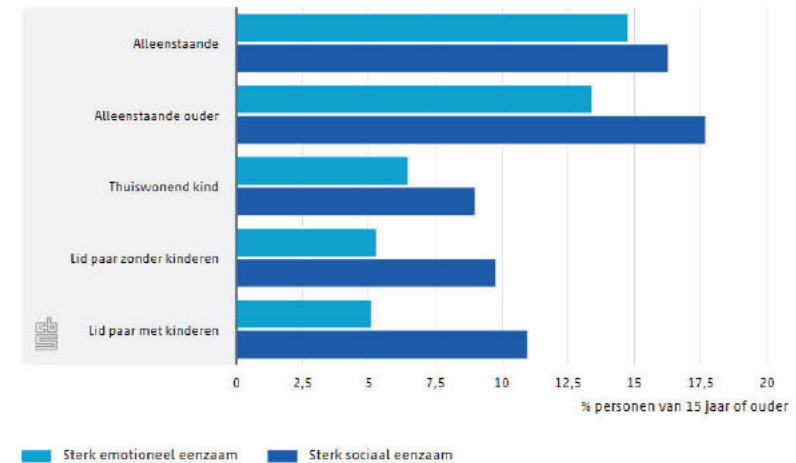

Eenzaamheid naar leeftijd, 2019

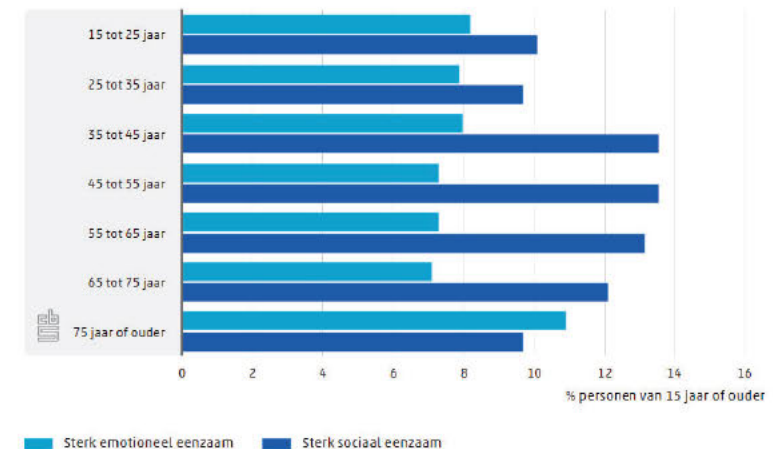

3. Toedeling effecten naar oorzaken

- c) Wat komt door een (al dan niet duidelijke) mix van verspreiding en maatregelen?

3c Economie (1): detailhandel

Omzet detailhandel¹⁾ (koopdaggecorrigeerd)

% verandering t.o.v. een jaar eerder

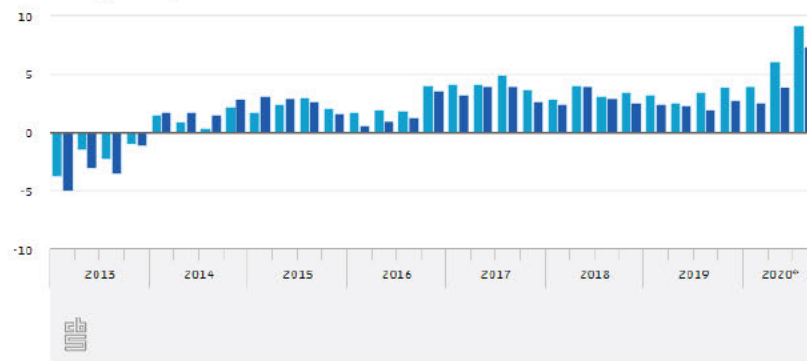

■ Omzet ■ Volume

¹⁾ excl. apotheken en tankstations
* voorlopige cijfers

Bron: www.cbs.nl

Consumentenvertrouwen

saldo positieve en negatieve antwoorden in %

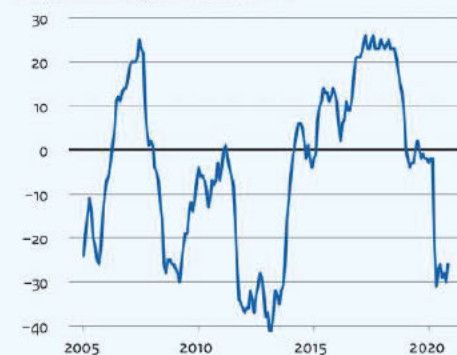

Omzet deelbranchen detailhandel* (koopdaggecorrigeerd)

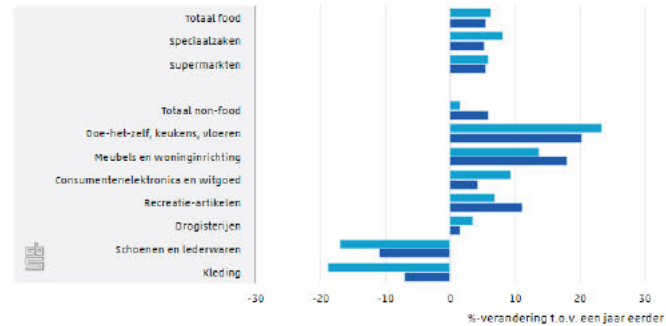

■ Oktober 2020 ■ September 2020

* exclusief tankstations en apotheken

Consumentenprijsindex (CPI)

% verandering t.o.v. een jaar eerder

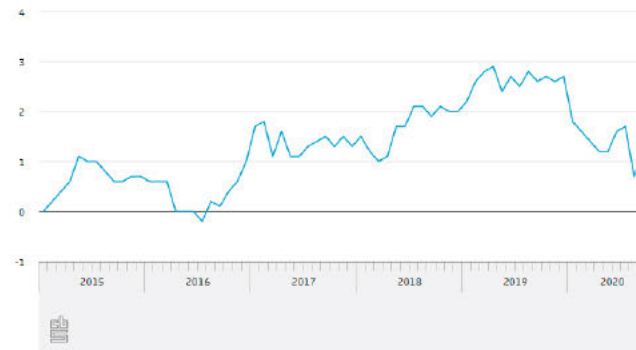

De detailhandel heeft in oktober 7,1 procent meer omgezet dan in oktober 2019. Het verkoopvolume lag 4,7 procent hoger. Zowel de foodsector als de non-foodsector realiseerde een hogere omzet. Daarnaast is online 48,1 procent meer omgezet.

3c Economie (2): industrie

Gemiddelde dagproductie industrie (volume)

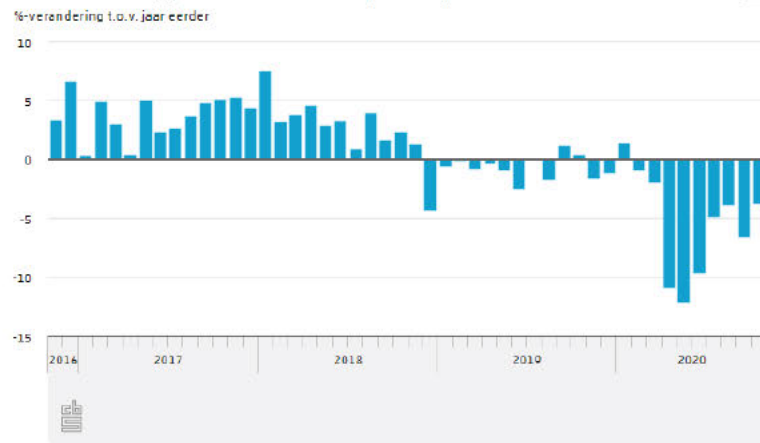

Afzetprijzen industrie

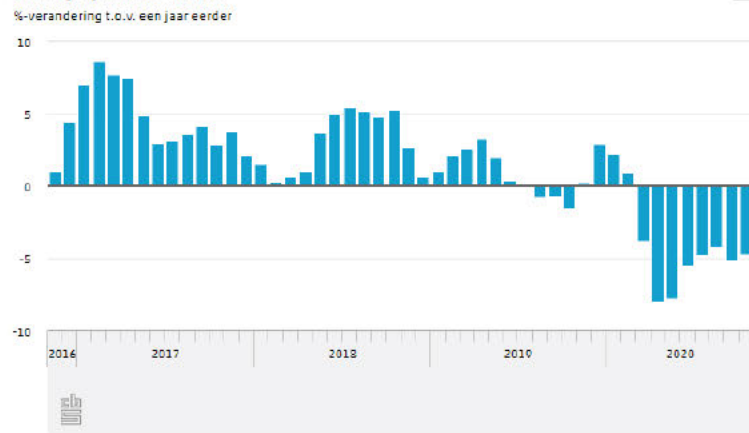

Bron: www.cbs.nl

Gemiddelde dagproductie industrie (volume) naar bedrijfsklasse, oktober 2020

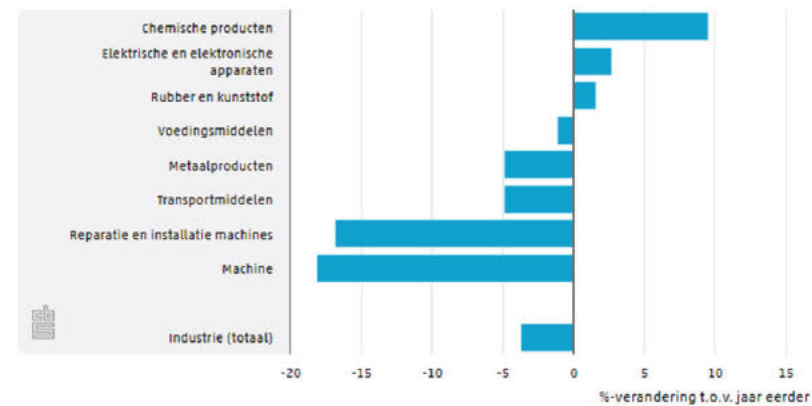

De genoemde bedrijfsklassen in de grafiek zijn goed voor bijna drie kwart van de industriële productie

Afzetprijzen industrie naar bedrijfsklasse*, oktober 2020

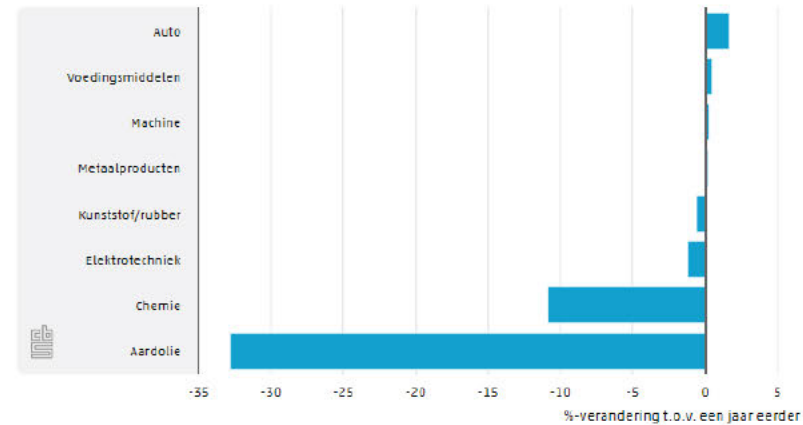

*de acht genoemde bedrijfsklassen zijn samen goed voor bijna 80 procent van de industrie

3c Samenleving (1): jeugdwerkloosheid

- De coronacrisis leidt tot een hogere werkloosheid onder alle leeftijdsgroepen.
- De toename is echter het grootst onder jongeren (15 tot 25 jaar).
- Dit maakt dat jongeren gemiddeld genomen financieel meer worden geraakt door inkomensverlies dan andere leeftijdsgroepen.
- Dit kan bij een deel van deze groep bovendien negatief doorwerken op de langere termijn door blijvende achterstand in loopbaan- en salarisontwikkeling.

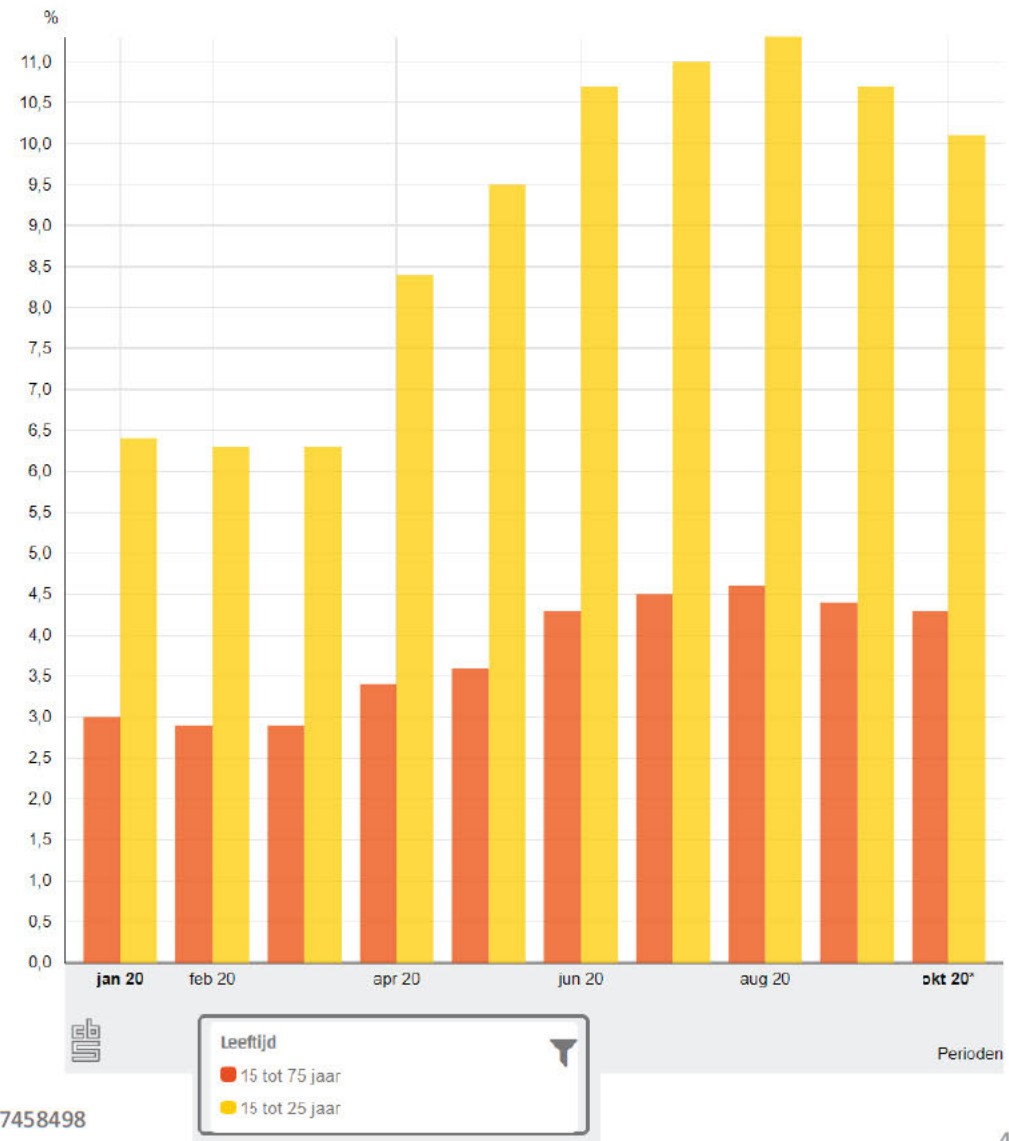

Bron: <https://opendata.cbs.nl/#/CBS/nl/dataset/80590ned/barv?dl=3B754&ts=1607627458498>

3c Samenleving (2): kwetsbare groepen

- Situatie sommige groepen was voor corona al ernstig, is door de crisis verergerd, perspectief op lange termijn ontbreekt. Nu ingrijpen kan verder afglijden/nieuwe kwetsbaren/tussen wal en schip/littekeneffecten voorkomen
- Analyses SCP, SER, CPB etc. kijken naar toekomstige kwetsbaarheden
- Interdepartementale samenwerking om flankerend beleid te ontwerpen (voorstellen volgen zsm)
- Flexwerkers, zelfstandigen/zzp, armoede/schulden (PM overleg), jongeren/schoolgaanden en -verlaters, GGZ-problematiek

3c Samenleving (3): problematische schulden

- Coronacrisis vergroot het risico op problematische schulden op verschillende manieren, bijvoorbeeld:
 - Inkomensterugval door verlies van werk
 - Onderwijsverlaters die moeilijker aan werk komen
 - Psychische problemen, als gevolg van verlies van werk of gebrek aan sociale interactie.
- Bepaalde groepen in de samenleving lopen over het algemeen meer risico op problematische schulden:
 - Mensen met een niet-westerse migratieachtergrond
 - Leeftijdsgroep 25 – 45 jaar, in mindere mate ook 45-65 jaar
 - Lager opgeleiden

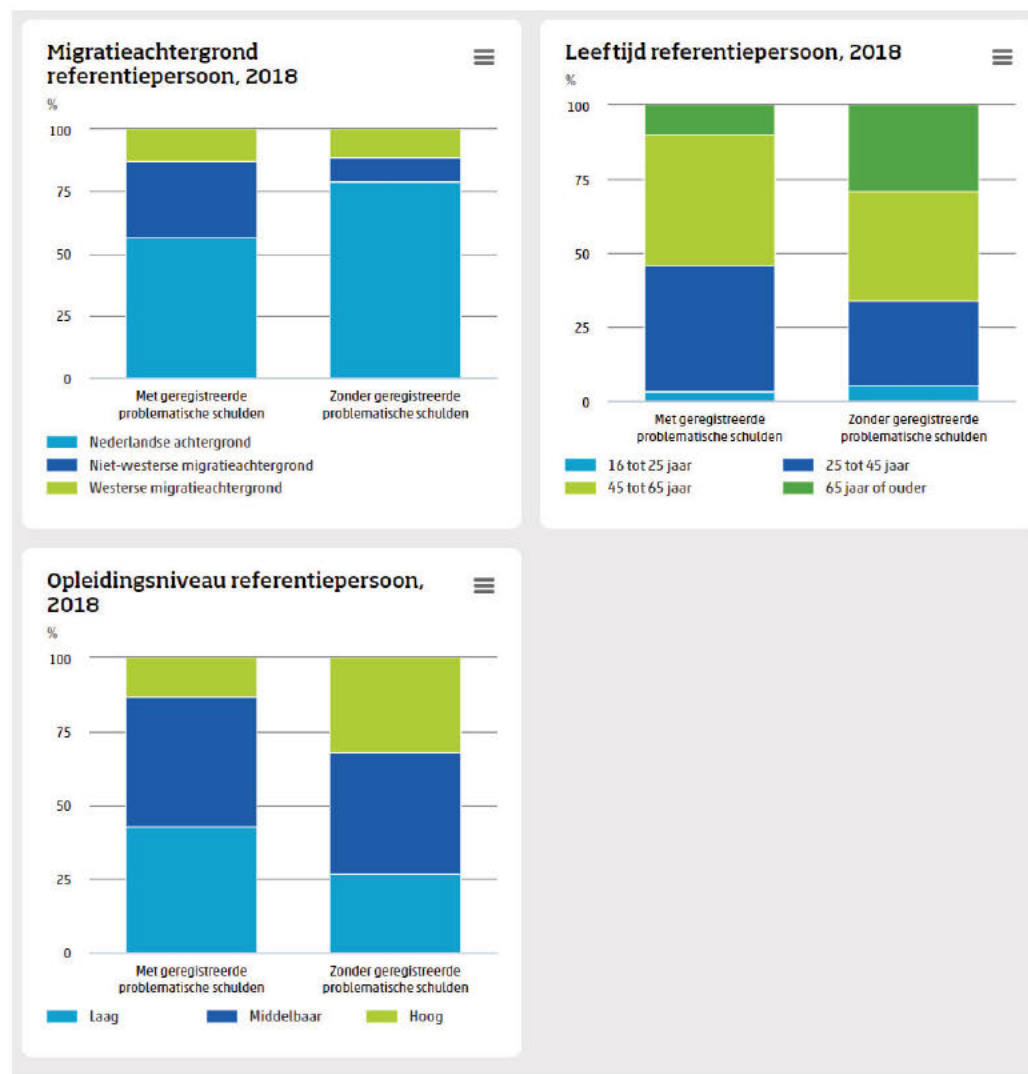

Bron: <https://dashboards.cbs.nl/v2/SchuldenproblematiekInBeeld/>



ACC-19

**Directoraat-Generaal
Samenleving en Covid-19**
Directie Strategie en Kennis

Turfmarkt 147
2511 DP Den Haag
Postbus 2500 EH
Den Haag
www.rijksoverheid.nl

Contactpersoon

■■■■■■■■■■
■■■■■■■■■■

5.1.2e

Datum
17 maart 2021

Projectnaam
MLT Bu tenlandse
vakantiereizen

Bijlagen
-

nota

Uitvoering pilots veilig en verantwoord vakantiereizen in coronatijd

Aanleiding en doel

In de MCC van 16 februari jl. is akkoord gegeven op de nadere uitwerking van de pilots 'veilig en verantwoord vakantiereizen in coronatijd'. Met onderhavig voorstel wordt akkoord gevraagd op de concrete uitwerking van de pilots.

Ter besluitvorming

Gaat u akkoord met doorgeleiding van het concreet uitgewerkte voorstel van de pilots veilig en verantwoord reizen doorgeleiding naar de MCC-19.

Inhoud voorstel

Het voorstel van de uitwerking en dus uitvoering van de pilots veilig en verantwoord vakantiereizen betreft de volgende inhoudelijke punten:

- A. *Het aantal pilotreizen, de bestemmingen en de timing*
- B. *Inzet van de noodknop en financiële dekking*
- C. *Wetenschappelijke onderbouwing en evaluatie (incl. kosten)*
- D. *Overige voorwaarden*

A. *Het aantal pilotreizen, de bestemmingen en de timing*

Met de uitvoering van pilotreizen wordt voor de hele reis- en vervoersbranche nieuwe inzichten verkregen en data verzameld onder welke condities er veilig en verantwoord gereisd kan worden. Deze inzichten worden concreet gebruikt voor het aanscherpen van de bestaande protocollen in de reisbranche. Dit ter voorbereiding op het moment dat reisbeperkingen weer versoepeld worden.

Pilotfase I

Met het oog op het nieuwe maatregelenpakket reizen is het van groot belang de eerste twee pilotreizen zo snel mogelijk van start te laten gaan. Eerst mogelijke moment van vertrek zou 10-11 april zijn. Dit in verband met de voorbereidingstijd die reisorganisaties nodig hebben vanaf het moment dat er politiek akkoord is gegeven. Gelet op de betrouwbaarheid van data en representativiteit voor de hele reisbranche is gekeken naar verschillende reizen (met meer en minder bewegingsvrijheid voor de vakantieganger) en verschillende bestemmingen. Op basis van de ingediende voorstellen door de reis- en vervoersbranche en met het oog op het nieuwe maatregelenpakket reizen is het voorstel om begin april te starten met pilotfase I:

- een pakketreis naar Curaçao met meer bewegingsvrijheid voor de vakantieganger en
- een pakketreis naar Rhodos waarin reizigers in een bubbel vakantie vieren en het resort niet verlaten.

De pilotreizen worden i.s.m. de ANVR en door verschillende consortia uitgevoerd.

**Directoraat-Generaal
Samenleving en Covid-19**
Directie Strategie en Kennis
Covid-19

Datum
17 maart 2021

Pilotfase II

Parallel aan de uitvoering van pilotfase I, wordt gewerkt aan de opzet van meerdere pilotreizen die medio/eind april van start zouden kunnen gaan in een pilotfase II. Het voorstel voor pilotfase II zal in ieder geval een derde pakketvliegreis naar Gran Canaria inhouden, om robuustheid en representativiteit van data te vergroten. Daarnaast is het plan om ook pilotreizen uit te werken met andere vervoersmodaliteiten (bv. een auto-, trein- en/of busreis). Pilotreizen in fase II worden langs dezelfde lijnen uitgewerkt als pilotfase I.

B. Inzet van de noodknop en financiële dekking

Bij extreme piekbesmettingen en/of signalen van verspreiding van zorgwekkende varianten op bestemming houdt de overheid het recht om de noodknop in te drukken. Dit zal gebeuren op advies van het RIVM. Het voorstel is dat de overheid garant staat voor de kosten die de reisorganisaties moeten maken indien de overheid gebruik moet maken van de noodknop en de pilotreizen geannuleerd moeten worden. Donderdagochtend 18 maart vindt voorafgaand aan de ACC-19 nog interdepartementaal overleg plaats over de financiële dekking van deze garantstelling¹.

C. Wetenschappelijke onderbouwing en evaluatie (incl. kosten)

Het RIVM en gedragsexperts spelen een belangrijke rol in de beoordeling van de pilots. Belangrijke voorwaarde is dat het RIVM geen fundamentele knelpunten ziet in de veilige uitvoering van de pilotreizen. De voorstellen worden door het RIVM en gedragswetenschappers beoordeeld. De pilotreis wordt alleen uitgevoerd indien veilig geacht door het RIVM.

Voor de *evaluatie* van de pilotreizen is het voorstel om een onafhankelijk bureau in te schakelen zoals dat ook gebeurd is met de pilot corridor Atlanta-Schiphol. IenW heeft als sponsor aangegeven bereid te zijn om deze kosten te dekken.

D. Overige randvoorwaarden

Naast bovenstaande uitwerking is een aantal randvoorwaarden van belang voor de uitvoering van de pilots. Dit zijn de volgende:

1. De pilotreizen worden op kosten van de reisorganisaties uitgevoerd zonder winstoogmerk.
2. Alle basismaatregelen en maatregelen met betrekking tot reizen worden in acht genomen en hiermee dus ook het dringend advies tot thuisquarantaine.

¹ Het totale bedrag van de garantstelling bedraagt ca. 250.000 euro (PCR-testen, vaste kosten hotel en airline). Dit bedrag is exclusief de zgn. de '*Denied Boarding Compensation*', een verordening (EU261/2004) waarin de passagiersrechten staan bij vertraging, annulering of instapweigering. Vakantiegangers hebben echter geen recht op compensatie van 600 euro p.p. indien er sprake is van buitengewone omstandigheden. Inschatting is dat gebruik van de noodknop door de overheid onder deze buitengewone omstandigheden valt, maar 100% zekerheid is er niet.

Bij een vertrek van de eerste twee pilotreizen op 10-11 april wordt alleen afgeweken van het generieke negatieve reisadvies dat t/m 15 april geldt.

3. Er dient door verzekeringsmaatschappijen een pilotdekking te worden gegeven, omdat de reisbestemmingen op oranje staan en er dan normaliter geen verzekering mogelijk is. Hierover is de ANVR in gesprek met het Verbond van Verzekeraars die aangegeven hebben hier constructief in te staan.
4. Er is contact met de lokale overheden. Zij staan positief tegenover de uitvoering van de pilots.
5. In de pilots veilig en verantwoord vakantie-reizen worden de coronamaatregelen nageleefd. Er wordt enkel afgeweken van het dringend advies om niet te reizen. Een wettelijk kader in de Tijdelijke regeling maatregelen covid-19 (trm) is in dit geval niet van toepassing.

**Directoraat-Generaal
Samenleving en Covid-19**
Directie Strategie en Kennis
Covid-19

Datum
17 maart 2021

Oplegnotitie Kamerbrief garantieregeling evenementen

De Tweede Kamer en de sector staan te springen om duidelijkheid over de garantieregeling voor evenementen. Het was een complexe puzzel die gelegd moest worden. Middels deze Kamerbrief schetst het kabinet de contouren van de garantieregeling voor evenementen in de tweede helft van dit jaar. De regeling zelf zal na notificatie in Brussel gepubliceerd worden. Verwachting is half april.

Route van de Kamerbrief:

- Dinsdag 16 maart DOC
- Donderdag 18 maart ACC
- Vrijdag 19 maart MCC, formele bekrachtiging in MR en versturing

Kernpunten

De regeling is bedoeld voor organisatoren (en hun leveranciers) van evenementen die gepland staan of worden tussen 1 juli en 31 december 2021. Deze regeling zorgt ervoor dat de gemaakte kosten worden vergoed, indien het evenement door de Rijksoverheid vanwege de epidemiologische situatie wordt verboden. De regeling is niet te activeren door annulering op initiatief van de organisator zelf. Indien de subsidie wordt verleend voor meer dan 80% van de subsidiabele kosten, geldt voor het meerdere een terugbetalingsverplichting met 2% rente.

Het vervallen van de pandemiedekking binnen de annuleringsverzekering is de aanleiding voor deze subsidieregeling. Daarom zal de regeling openstaan voor evenementen die voorheen deze verzekering hadden. Het gaat om zakenbeurzen, concerten, festivals en sportwedstrijden.

Inzet is om steeds in een periode van drie tot zes weken vooruit uitspraak te doen of evenementen in die periode wel, of zeker niet doorgang kunnen vinden. Voorstel is om in driewekelijkse cyclus van maatregelen (getrokken door NCTV) ook een besluit hierover te vragen. Het indrukken van de stopknop en daarmee het verbod op evenementen door de rijksoverheid zal gebeuren op basis van het epidemiologisch beeld en het daarbij behorende advies van het OMT. Dit proces wordt nader uitgewerkt en daadwerkelijke besluiten over niet toestaan van evenementen zullen via DOC/ACC/MCC lopen.

Voor deze regeling is € 385 mln beschikbaar. Dit wordt op basis van ramingen geschat als de maximale exposure van deze regeling. Door dit plafond is er geen sprake meer van een open einde-regeling. Dat betekent: wie het eerst komt, het eerst maalt. Wel kan nog steeds 100% vergoeding plaatsvinden. Op basis van de ramingen is de verwachting desondanks dat we binnen de €385 mln zullen blijven, met als actuele kasraming € 325 mln. In theorie kan de pot echter leeg raken en dan wordt het loket gesloten. (Wel is sprake van revolverend karakter: het wegens overtekening gesloten loket kan heropend worden als in de voorliggende periode geen beroep op de regeling nodig was).

Belangrijk punt is dat er niet expliciet in de regeling wordt opgenomen welke beperkende veiligheidsvoorwaarden voor de organisatie van evenementen zullen gelden. Hiervoor wordt dan een algemene verwijzing opgenomen naar de ten tijde van het evenement geldende COVID-19 maatregelen (incl. voorschriften n.a.v. uitkomsten Fieldlab evenementen). De sector zal dit uitstel van duidelijkheid vinden over hoe evenementen te organiseren. Maar dit dilemma is nu niet op te lossen. In bestuurlijke afspraken met de sector zal moeten worden overeengekomen dat, als de aanvullend vereiste maatregelen (dus bovenop de maatregelen die voortkomen uit het Fieldlab) strenger en ingrijpender zijn dan die welke nu in Fieldlab evenementen worden onderzocht, nader zal worden bezien hoe hiermee moet worden omgegaan en wie mogelijke extra kosten zal oppakken.

Schema

Vergaderschema ACC-19 & MCC-19 tot zomer 2021

Contactpersonen
 ██████████ (ACC-19)

T 06 ██████████
 ██████████@minjenv.nl

5.1.2e

██████████ (MCC-19)

T 06 ██████████
 ██████████@minaz.nl

Algemeen

Data en tijden voor de Ambtelijke Commissie Covid-19 (ACC-19) en Ministeriële Commissie Covid-19 (MCC-19) tot de zomer 2021. In het rood zijn de wijzigingen aangegeven ten opzichte van de vorige versie.

Datum

17 maart 2021

Week 11

Donderdag 18 maart 2021: 11.00 – 12.00 uur **ACC-19**

Vrijdag 19 maart 2021: 10.30 – 11.30 uur MCC-19

Week 12

Maandag 22 maart 2021: 16.30 – 17.30 uur **ACC-19** (besluitvormingsmoment in driewekelijkse cyclus)

Dinsdag 23 maart 2021: **10.15 – 12.45** uur MCC-19 (besluitvormingsmoment in driewekelijkse cyclus)

Donderdag 25 maart 2021: 11.00 – 12.00 uur **ACC-19**

Vrijdag 26 maart 2021: aansluitend aan de Rijksministerraad MCC-19

Week 13

Maandag 29 maart 2021: 16.30 – 17.30 uur **ACC-19**

Dinsdag 30 maart 2021: **11.15** – 13.00 uur MCC-19

Woensdag 31 maart 2021: 11.00 – 12.00 uur **ACC-19**

Donderdag 1 april 2021 (i.v.m. Goede Vrijdag): 10.30 – 11.30 uur MCC-19

Week 14

Dinsdag 6 april 2021 (i.v.m. Pasen): 10.00 – 10.45 uur **ACC-19 Actua** (niet voor reguliere stukkenstroom)

Dinsdag 6 april 2021: 12.00 – 13.00 uur MCC-19

Donderdag 8 april 2021: 11.00 – 12.00 uur **ACC-19**

Vrijdag 9 april 2021: 10.30 – 11.30 uur MCC-19

Week 15

Maandag 12 april 2021: 16.30 – 17.30 uur **ACC-19** (besluitvormingsmoment in driewekelijkse cyclus)

Dinsdag 13 april 2021: 11.45 – 13.00 uur MCC-19 (besluitvormingsmoment in driewekelijkse cyclus)

Donderdag 15 april 2021: 11.00 – 12.00 uur **ACC-19**

Vrijdag 16 april 2021: 10.30 – 11.30 uur MCC-19

Week 16

Maandag 19 april 2021: 16.30 – 17.30 uur **ACC-19**

Dinsdag 20 april 2021: 10.45 – 12.15 uur MCC-19

Donderdag 22 april 2021: 11.00 – 12.00 uur **ACC-19**

Vrijdag 23 april 2021: 10.30 – 11.30 uur MCC-19

Week 17

Maandag 26 april 2021: 16.30 – 17.30 uur **ACC-19**

Dinsdag 27 april 2021: KONINGSDAG

Donderdag 29 april 2021: 11.00 – 12.00 uur **ACC-19**

Vrijdag 30 april 2021: 10.30 – 11.30 uur MCC-19

Week 18

Maandag 3 mei 2021: 16.30 – 17.30 uur **ACC-19**

Dinsdag 4 mei 2021: MEIRECES

Donderdag 6 mei 2021: 11.00 – 12.00 uur **ACC-19**

Vrijdag 7 mei 2021: MEIRECES

Week 19

Maandag 10 mei 2021: 16.30 – 17.30 uur **ACC-19**

Dinsdag 11 mei 2021: 12.00 – 13.00 uur MCC-19

Dinsdag 11 mei 2021: 16.30 – 17.15 uur **ACC-19 Actua** (niet voor reguliere stukkenstroom)

Woensdag 12 mei 2021 (i.v.m. Hemelvaartsdag): 10.30 – 11.00 uur MCC-19

Week 20

Maandag 17 mei 2021: 16.30 – 17.30 uur **ACC-19**

Dinsdag 18 mei 2021: 11.45 – 13.00 uur MCC-19

Donderdag 20 mei 2021: 11.00 – 12.00 uur **ACC-19**

Vrijdag 21 mei 2021: 10.30 – 11.30 uur MCC-19

Week 21

Dinsdag 25 mei 2021 (i.v.m. Pinksteren): 10.00 – 10.45 uur **ACC-19 Actua** (niet voor reguliere stukkenstroom)

Dinsdag 25 mei 2021: 12.30 – 13.00 uur MCC-19

Donderdag 27 mei 2021: 11.00 – 12.00 uur **ACC-19**

Vrijdag 28 mei 2021: 10.30 – 11.30 uur MCC-19

Week 22

Maandag 31 mei 2021: 16.30 – 17.30 uur **ACC-19**

Dinsdag 1 juni 2021: 11.45 – 13.00 uur MCC-19

Donderdag 3 juni 2021: 11.00 – 12.00 uur **ACC-19**

Vrijdag 4 juni 2021: 10.30 – 11.30 uur MCC-19

Week 23

Maandag 7 juni 2021: 16.30 – 17.30 uur **ACC-19**

Dinsdag 8 juni 2021: 12.30 – 13.00 uur MCC-19

Donderdag 10 juni 2021: 11.00 – 12.00 uur **ACC-19**

Vrijdag 11 juni 2021: 10.30 – 11.30 uur MCC-19

Week 24

Maandag 14 juni 2021: 16.30 – 17.30 uur **ACC-19**

Dinsdag 15 juni 2021: 11.45 – 13.00 uur MCC-19

Donderdag 17 juni 2021: 11.00 – 12.00 uur **ACC-19**

Vrijdag 18 juni 2021: 10.30 – 11.30 uur MCC-19

**Nationaal Coördinator
Terrorismebestrijding en
Veiligheid (NCTV)**

Datum

17 maart 2021

Week 25

Maandag 21 juni 2021: 16.30 – 17.30 uur **ACC-19**

Dinsdag 22 juni 2021: 10.45 – 12.15 uur MCC-19

Donderdag 24 juni 2021: 11.00 – 12.00 uur **ACC-19**

Vrijdag 25 juni 2021: 10.30 – 11.30 uur MCC-19

Week 26

Maandag 28 juni 2021: 16.30 – 17.30 uur **ACC-19**

Dinsdag 29 juni 2021: 11.45 – 13.00 uur MCC-19

Donderdag 1 juli 2021: 11.00 – 12.00 uur **ACC-19**

Vrijdag 2 juli 2021: 10.30 – 11.30 uur MCC-19

Week 27

Maandag 5 juli 2021: 16.30 – 17.30 uur **ACC-19**

Dinsdag 6 juli 2021: 12.30 – 13.00 uur MCC-19

Donderdag 8 juli 2021: 11.00 – 12.00 uur **ACC-19**

Vrijdag 9 juli 2021: 10.30 – 11.30 uur MCC-19

**Nationaal Coördinator
Terrorismebestrijding en
Veiligheid (NCTV)**

Datum

17 maart 2021

MINISTERIËLE COMMISSIE
COVID-19

Kenmerk : 3750859

AGENDA

Vergadering te houden op vrijdag 19 maart 2021
in de Rolzaal van het ministerie van Algemene Zaken,
aan te vangen 's morgens om 10.30 uur

-
1. Mededelingen
 2. Algemeen beeld =
 3. Aanvulling tijdlijnreconstructie COVID-19 1 juli 2020 - 31 december 2020 (Brief van de minister van Justitie en Veiligheid) o
 4. Garantieregeling evenementen (Brief van de staatssecretaris van Economische Zaken en Klimaat) o
 5. W.v.t.t.k.

- + stukken zijn bijgevoegd
- x stukken zijn rondgezonden
- o stukken worden rondgezonden
- stukken zijn in de samenwerkingsruimte geplaatst
- = geen stukken
- A aanbiedingsdatum